

А. АЗИЗОВ, С. РАҲИМОВ, Ш. АЗИЗОВ

# ТЕХНОЛОГИЯ

(ТАЪЛИМИ МЕХНАТ)

# 10

Нашри сеюм

Китоби дарсӣ барои синфи 10-уми  
муассисаҳои таҳсилоти умумӣ

Вазорати маориф ва илми  
Ҷумҳурии Тоҷикистон  
тасдиқ кардааст

ДУШАНБЕ  
МАОРИФ  
2023

**ТДУ (УДК) 331(075)+373+371.671**  
**ТКБ (ББК) 30.6я72+74.202.4+74.268.5**  
**А-37**

**А-37.** Азизов А., Раҳимов С., Азизов Ш. (Технология. Таълими меҳнат) Китоби дарсӣ барои синфи 10-уми муассисаҳои таҳсилоти умумӣ. – Нашри сеюм. – Душанбе: "Маориф", 2023. – 224 сах.

### **Хонандагони азиз!**

Китоб манбаи донишу маърифат аст. Аз он баҳравар шавед ва онро тоза нигоҳ доред! Кӯшиш кунед, ки соли таҳсили оянда ҳам ин китоб бо намуди зебо дастраси хонандагони дигар гардад ва ба онҳо низ хизмат кунад.

### **Ҷадвали истифодаи китоб**

№	Ному насаби хонанда	Синф	Соли таҳсил	Ҳолати китоб (баҳои китобдор)	
				аввали сол	охири сол
1.					
2.					
3.					
4.					
5.					

**ISBN 978-99985-39-04-4**  
**Моликияти давлат**

**© «МАОРИФ» 2023**

## МУҚАДДИМА

Шумо аз барномаҳои телевизиону радио, рӯзномаю маҷаллаҳо, гуфтугӯи калонсолон амалан ҳар рӯз дар бораи ислоҳоти иқтисодӣ, ки дар мамлақати мо идома дорад, маълумоти гуногун мегирад.

Дар бораи гузариш ба муносибатҳои бозорӣ, зарурати инкишоф додани соҳибқорию озод ва дастгирии соҳибқорию хурду миёна бисёр мегӯянд менависанд. Вазифаи муҳимтарини ин гузариш баланд бардоштани сатҳи истеҳсолот ва афзоиши миқдори молу маҳсулоти истеҳсолшаванда мебошад ва дар ин бобат умеди асосӣ ба соҳибқорон аст. Маҳз онҳо бояд дар ҳалли масъалаҳои мазкур нақши ҳалкунанда бозанд.

*Соҳибқорӣ чист ва соҳибқор кист?* Оё дар ҳақиқат дар иқтисоди бозоргонӣ соҳибқор нақши ҳалкунанда мебозад? Эҳтимол, шумо низ оид ба ин масъалаҳо борҳо фикру андеша кардаед.

Оё ба назаратон чунин наменамояд, ки замони ба таври объективӣ сарфаҳм рафтан ба ин масъалаҳо фаро расидааст? Китобе, ки альбон дар даст доред, ба шумо дар ин бобат ёрӣ мерасонад!

Агар шумо китобро бодикқат хонед, супоришхоеро, ки дар охири ҳар фасл омадаанд, дақиқан ва пай дар пай иҷро кунед, дар охир соҳиби бизнес-нақшаи мустақилона таҳиягардида мешавед. Дар бораи таъиноту аҳамияти бизнес-нақша дар фаъолияти соҳибқор дар китоб муфассал нақл шудааст. Ҳангоми таҳияи бизнес-нақша ташаббускору бочуръат бошед, аз қарорҳои наву ғайриқолабӣ наҳаросед, вале ҳамеша воқеъбин бошед. Ҳамзамон дар машғулиятҳои амалӣ оид ба технология шумо намунаҳои маҳсулотро, ки истеҳсоли он дар корхонаатон пешбинӣ шудааст, тайёр мекунед.

Агар дар китоб бо ягон калима ё истилоҳи нофаҳмо дучор оед, дилгир нашавед. Ҳамаи истилоҳҳои махсус ё дар матн ё дар луғатнома, ки дар охири китоб меояд, шарҳ дода мешаванд.

Дар замимаҳои китоб маводди иловагии зерин оварда шудаанд: тест барои арзёбӣ (ё баҳодихӣ)-и қобилияти соҳибкории худ, яъне намунаҳои ғояҳои соҳибкорӣ, ки шумо онҳоро чун асос барои корхонаи худ истифода карда метавонед. Умедворем, шумо курси технологияи соҳибкориро бомуваффақият фаро мегиред.

Шумо таҳсилро дар мактаб ба итмом расонида истодаед. Нақшаи ояндаи худ – касб, ихтисос, карьераро чӣ тавр тартиб додан лозим аст? Таҳсилро дар кучо давом додан ба мақсад мувофиқ мебошад: дар омӯзишгоҳи касбӣ, коллеҷ ё мактаби олий?

Як боби китоб ба ин масъалаҳо бахшида шудааст. Иҷрои лоиҳаи эҷодии «Нақшаҳои ҳаётии ман ва карьераи касбӣ» ба аз худ кардани дарсҳо ва касбинтиҳобкунӣ ва худмуайянкунии касбӣ ёрӣ мерасонад.

Ҳангоми аз худ кардани технологияи интиҳоби касб ҳамаи дониши андухтаатон аз курси технология мавриди истифода қарор мегирад ва маҳорати истифодаи эҷодкорона дар зехни шумо ташаккул меёбад.

## **БОБИ I. АСОСҲОИ ИСТЕҲСОЛОТ**

### **1. МАФҲУМИ ФАЪОЛИЯТИ КАСБӢ. ТАҚСИМ ВА МАХСУСГАРДОНИИ МЕҲНАТ**

Дигаргунсозии эҷодкорона, такмили воқеият ва худи инсон фаъолият номида мешавад. Намудҳои фаъолияти ба ҳамаи одамон хосро ҷамъбааст намуда, асоситарини онҳоро номбар мекунем: муошират, бозӣ, таълим, меҳнат. Меҳнати инсон касбӣ ва ғайрикасбӣ (ҳоббӣ, шавқу мароқ) буда метавонад.

Фаъолияти касбиро ҷун қисми таркибии фаъолияти меҳнатӣ, фаъолияти асосии инсон ҳисоб кардан мумкин аст.

Фаъолияти касбӣ фаъолияти инсон аз рӯи касбу ихтисос дар ҷон риштаи мушаххас ва соҳаи истеҳсолот мебошад. Комебии инсон дар қор аз он вобаста аст, ки ӯ то чӣ андоза ба фаъолияти касбиаш омода аст.

Дар фаъолияти касбӣ инсон вазифаҳои муайянро иҷро мекунад, ки асоситаринаш инҳоанд:

Фаъолияти касбӣ ҳамеша мақсади муайян дорад ва иҷрои вазифаҳои мушаххасро пешбинӣ мекунад.

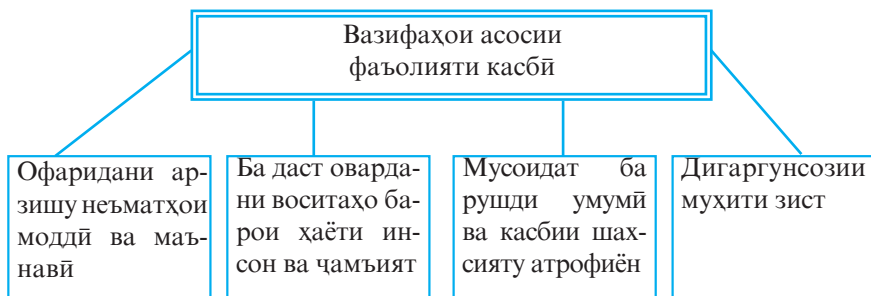

**Расми 1. Вазифаҳои асосии фаъолияти касбӣ**

Мақсади фаъолияти касбӣ натиҷаи эҳтимоли мебошад, ки рушди шахсият ва фаъолияти ҳаётии онро таъмин мекунад.

Вазифаи фаъолияти касбӣ марҳалаҳои ба даст овардани мақсад мебошад. Масалан, барои ҷавонон таъмин кардани сатҳи муайяни маориф (умумӣ, касбии ибтидоӣ, миёнаи махсус, олӣ) мақсади фаъолияти педагогӣ аст. Вазифаҳои фаъолияти педагогӣ таълим, тарбия ва инкишофи ҳамаҷонибаи шахсият ба шумор меравад.

Ба фаъолияти касбӣ вижагиҳои махсус (муҳит, вазъият, шароити истироҳату қор, объекту ҳадафи меҳнат) хос аст.

Бомуваффақият аз худ кардани фаъолияти касбӣ, пеш аз ҳама, ба фаҳмиши муҳтавои он вобаста аст. Барои ин оид ба касб дониш ва таҷрибаи муайян андухтан лозим аст. Машғулияти муваққатино ба тайёрии назариявӣ амалӣ фаъолияти касбӣ шуморидан хатои маҳз аст. Масалан, оё мо гуфта метавонем, ки шахси мошина ё нокили барқиро таъмиркунанда бо фаъолияти касбӣ машғул аст? Албатта, не. Агар ӯ малакаю дониш ва маҳорат надошта бошад, на танҳо носозии мошинро бартараф намекунад, балки онро бадтар мекунад. Ҳарчанд гоҳе чунин ҳолат низ метавонад рух бидиҳад. Вале ҳама тасдиқ хоҳанд кард, ки агар ба ин кор соҳибкасб ва шахси дар ин соҳа иштиғолдошта (фаразан, электрик ё механик мошин) машғул шавад, кор аз рӯи ҳамаи меъёрҳо (боэйтимодӣ, суръат ва сифат) беҳтару хубтар иҷро мешавад.

Фаъолияти касбӣ яқоя бо пайдоиши муносибатҳои молию пулӣ дар натиҷаи мубодилаи молу хизмат арзи ҳастӣ кардааст.

Дар фаъолияти касбӣ доимо зиддияти байни ҳозираю оянда, иҷрошавандаю дилхоҳ, идеалию воқеъ ба вучуд меояд.

Мутахассисоне мавҷуданд, ки дар қорашон ангеаҳои аз ҷиҳати иҷтимоӣ арзишмандро ба роҳбарӣ мегиранд. Қувваи ҳаракатдиҳандаи онҳо зиддияти байни идеали фаъолияти касбии худ ва наздикшавиашон ба ин идеал ба ҳисоб меравад. Ҳамчунин одамоне низ ҳастанд, ки тибқи речаи иҷроӣ меъёру фармудаҳои муайяни касбӣ амал мекунанд. Аввалиҳо тибқи идеали касбӣ шахсияти худро тағйир медиҳанд, дуомиҳо бошанд, асосан малакаҳои касбиашонро такмил медиҳанд.

Бомуваффақияти аз худ кардани фаъолияти касбӣ ба ангеаи интиҳоби ин касб, тавҷеҳи касбӣ ва мувофиқати сифатҳои шахсияти қораманд ба соҳаи интиҳобқардаи ӯ вобаста аст. Ғайр аз ин, дар фаъолияти дилхоҳи касбӣ маҳдудиятҳо тибқи саломатӣ мавҷуд аст.

Фаъолияти касбӣ бо фарҳанги технологӣ робитаи зич дорад, зеро фаъолнокии дигаргункунанда асоси навъи дилхоҳи меҳнатро ташкил мекунад. Бинобар ин, ҷӣ қадаре ки сатҳи фарҳанги технологӣ баланд бошад, ҳамон қадар шахс дар фаъолияти касбӣ муваффақ мегардад.

Таксими меҳнат низоми барои ҳар як давраи таърихӣ маҳсули навъҳои байни ҳам алоқаманди фаъолияти меҳнатӣ, тафриқаи меҳнат аз рӯи вазифаҳои иҷтимоӣ мебошад.

Дар давраҳои қадим таксимкунандаи асосии меҳнат табиат буд. Шароити ҷуғрофию иқлимӣ барои қабилаҳою аъзои

алоҳидаи онҳо (рӯёндани гандум, шикори ҳайвоноти ваҳшӣ, чаронидани ҳайвоноти хонагӣ ва ғайра) характери машғулиятро муайян мекард. Таксимоти ибтидоии меҳнат, асосан, ба хусусиятҳои биологии аъзои чома (меҳнати мардонаю занона) така мекард.

Дар давраи вайрон шудани сохти ҷамъияти ибтидоӣ аввал ҷорводорӣ аз зироаткорӣ ва сипас аз ҳунар тичорат ҷудо мешавад. Дар оғози сохти ғуломдорӣ меҳнати ақлӣ аз ҷисмонӣ ҷудо мешавад ва дар натиҷа фаъолияти зехнӣ, эҷодӣ ва идорию маъмурӣ, машғулият бо санъат ҳосил одамони алоҳида мегардад. Меҳнати ҷисмонии вазнини якнавохт бошад, ба уҳдаи одамони дигар вогузор мешавад. Ҳамин тариқ, ҷойи интиҳоби табииро тақсими меҳнат байни одамон аз рӯйи вазъияти иҷтимоии онҳо мегирад.

Давраи минбаъдаи тақсими меҳнат мануфактура мегардад. Дар аввал ҳунармандон ҳамакора буданд, ки ҳамаи амалиётро оид ба тайёр кардани маснуот (зарф, олати меҳнат, либос ва ғайра) мустақилона иҷро мекарданд. Сипас, ҳунарҳо ба як қатор амалҳои ҷузъӣ, ки байни ҳам мувофиқату мутобиқати зич доштанд, ҷудо шуданд. Ба ҷойи «ҳунарманди ҳамакора» «корғари хусусӣ» меояд, ки ӯ як амалро иҷро мекунад, вале нисбатан самарабахш пурмаҳсул. Яъне маҳсусгардонии меҳнат ба амал меояд.

Маҳсусгардонии меҳнат шакли тақсими ҷамъиятии меҳнат мебошад. Яъне одамони алоҳида дар раванди офариниши ягон маҳсулот амалҳои мухашаххаси меҳнатиро иҷро мекунанд.

Маҳсусгардонии меҳнат лаҳзаи зарурии фаъолияти меҳнатӣ буда, сабаби зерин онро ба вуҷуд овардааст: инсон дар раванди меҳнат бо ашёи гуногун сару кор дорад, асбобу усулҳои мухталифи меҳнатро истифода мекунад ва марбут ба ҳамин фаъолияти меҳнатии ӯ вижагиҳои маҳсусро касб мекунад.

Маҳсусгардонӣ воситаи инкишофи нерӯҳои истеҳсолкунанда буда, ба афзоиши ҳосилнокии меҳнат мусоидат мекунад.

Инкишофи саноати калони мошинӣ коргарро, ки дар истеҳсолот шахси асосӣ буд, ба замимаи мошин табдил дод. Тақсиму маҳсусгардонии меҳнат боиси «тақсими» ҳуди инсон, тақсими фаъолияти ҳаётии ӯ шуд: ба сифати вазифаҳои мустақили он то охири умр тарафҳои фаъолияти марбут ба инсон ҷудо шуданд, ки танҳо дар ягонагӣ муҳтавои онро ташкил мекунанд. Дар натиҷа, ҳар фард дар соҳаи фаъолияти касбии маҳдуд побанд мешавад ва ба инсонии «хусусӣ» табдил меёбад.

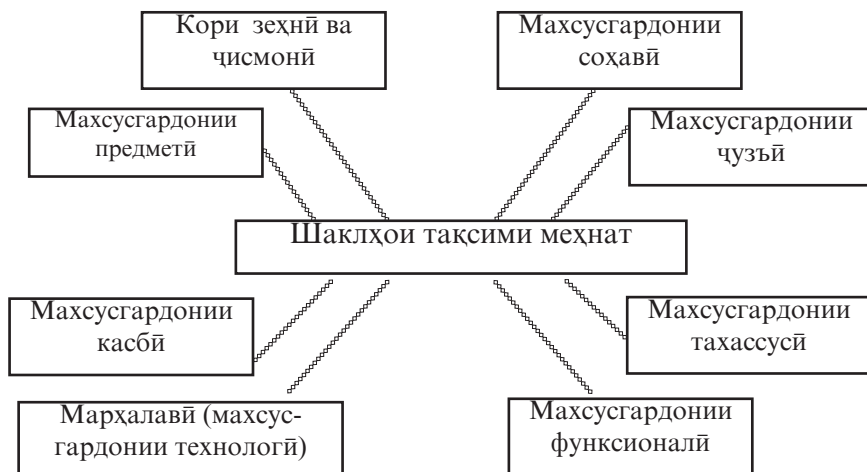

**Расми 2.** Шаклҳои тақсими кор

Дар шароити инқилоби илму техника таҳти таъсири механиконию комплексӣ ва автоматии равандҳои истеҳсоли тағйири меҳнат ба амал меояд, ки он аз коргар аз худ кардани якчанд касб (таҳассус)-ро тақозо менамояд. Тағйирёбии меҳнат тадриҷан тақсими меҳнатро маҳдуд мекунад.



**Расми 3.** Мақсад ва вазифаҳои фаъолияти касбӣ

**Шаклҳои тақсими меҳнат** тарзҳои ташкили раванди фаъолияти касбии одамонро тавсиф мекунад.

Алҳол шаклҳои зерини тақсими меҳнат мавҷуд аст:

Кори ақлӣ – меҳнате, ки дар раванди он инсон асосан чидду ҷаҳди зеҳнии худро сарф мекунад.

Кори ҷисмонӣ – меҳнате, ки дар он инсон, асосан, чидду ҷаҳди ҷисмонии худро сарф мекунад.

Маҳсусгардонии соҳавӣ – тақсими меҳнат тибқи соҳаҳои истеҳсолоти моддӣ (саноат, кишоварзӣ, нақлиёт, сохтмон ва ғайра) ва ғайримоддӣ (илм, маориф, савдо, тибб ва ғайра).

Маҳсусгардонии предметӣ – тақсими корхонаҳо аз рӯи маҳсулоти истеҳсолшавандаи якҷинса (заводи автомобил, коргоҳи дӯзандагӣ, коргоҳи ҳасиб ва ғайра)

Маҳсусгардонии ҷузъӣ – истеҳсоли қисму ҷузъиёти алоҳидаи маҳсулоти тайёр (масалан, маҳсулоти корхонаи шарикоподшибник, маҳсулоти корхонаи ҷархи мошин ва ғайра).

Маҳсусгардонии марҳалавӣ (технологӣ) – иҷрои амалиёти алоҳида, як қисми раванди технологӣ (масалан, истеҳсоли масолеҳ барои корхонаҳои мошинсозӣ дар корхонаи рехтагарӣ, тайёр кардани калоба барои коргоҳҳои ресандагӣ ва ғайра).

Маҳсусгардонии функционалӣ – маҳсусгардонӣ аз рӯи вазифае, ки одамон дар истеҳсолот иҷро мекунанд (кормандони муҳандис-техникӣ, хизматчиён, кормандони хурди хизматрасон ва ғайра).

Маҳсусгардонии касбӣ – тафрикаи кормандон аз рӯи касб ё ихтисос (челонгар, муҳосиб, иқтисоддон ва ғайра).

Маҳсусгардонии таҳассусӣ – таъсиси ҷузъи том ё воҳиди кормандон дар дохили гурӯҳи касбӣ вобаста ба дараҷаи таҳассуси онҳо (разряд, синф, категория)

Маҳсусгардонии меҳнат дар соҳаҳои мухталифи иқтисодиёт вижагиҳои худро дорад. Масалан, дар истеҳсолоти кишоварзӣ шаклҳои зерини маҳсусгардонӣ мавҷуданд:

- минтақавӣ – вақте ки дар минтақаҳои алоҳида ягон соҳаи мушаххаси истеҳсолот бартарӣ дорад;

- байнихочагӣ – таъсиси хочагиҳои алоҳида (чорводорӣ, зироаткорӣ ва ғайра);

- дохилихочагӣ – байни бригадаҳо, шуъбаҳо, фермаҳо, звеноҳо;

- дохилисоҳавӣ – тақсими соҳаҳои истеҳсолоти кишоварзӣ ба корхонаҳои нисбатан махсусгардонида.



*Мутахассиси таҳиягари бозиҳо. Мутахассис оид ба коркард ва ташикли бозиҳои таълимӣ (корӣ, таъриҳӣ, фантастӣ ва ғ.), бозиро бо истифода аз ҳавасмандкунӣ ҳамроҳӣ мекунад. Хусусиятҳои касбӣ: тафаккури низоммандӣ, иртиботи байни соҳавӣ, кор бо одамон, забондонӣ, маданиятнокӣ, малакаи эҷодиёти бадеӣ.*



*фаъолият, фаъолияти касбӣ, мақсад, вазифа, функцияҳои фаъолияти касбӣ, тақсими махсусгардонии меҳнат*

### КОРИ АМАЛӢ



*1. Мақсад ва вазифаи фаъолияти касбии ояндаи худро муайян кунед.*

*2. Ҷадвалро пур кунед.*

3.

Намудҳои фаъолияти касбӣ	Мақсад	Вазифа
Фаъолияти ҳуқуқшиносӣ		
Санъат		
Савдо		
Мошинсозӣ		
Истеҳсоли маҳсулоти кишоварзӣ		

4. Ҷадвалро пур кунед.

Шаклҳои тақсими меҳнат	Намунаҳо
Асосан меҳнати ақлӣ	
Асосан меҳнати ҷисмонӣ	
Соҳаҳои истеҳсолоти моддӣ	
Соҳаҳои истеҳсолоти ғайримоддӣ	
Махсусгардонии касбӣ	
Махсусгардонии ҷузъӣ	
Махсусгардонии технологӣ	
Махсусгардонии функционалӣ	

## Махсусгардонии таҳассусӣ

**Ин  
аҷиб  
аст**

Ҳар сол дар Ҷопон хонандагони синфҳои 7-9-ум (методикаи *F-lest*) худро аз рӯйи 16 навъи касб аз соҳаҳои гуногун месанҷанд: (хоҷагии қишлоқ, дар фаъолияти илмӣ, тиҷорат ва ғайра). Ҳамин тавр, дар се сол онҳо худро дар 48 касби гуногун месанҷанд. Баъди он аз рӯйи 62 нишондиҳанда худтаҳлилқунӣ оид ба чадвали панҷ-бала мегузаронанд. Ин барои интихоби дурусти касб мусоидат мекунад.

### Савол ва супориш:



1. Моҳияти фаъолияти касбӣ ва фарқи он аз фаъолияти ғайрикасбӣ дар чист?
2. Тақсими меҳнат боиси чӣ мешавад?
3. Давраҳои таърихан бамиёномадаи тақсимоти меҳнати одамонро тавсиф кунед.
4. Моҳияти тақсими меҳнат дар чист?
5. Таҳти мафҳуми "шаклҳои тақсими меҳнат" чиро мефаҳмед?
6. Шаклҳои муосири тақсими меҳнати касбии одамонро қушода баён кунед.
7. Фаъолияти касбӣ чист? Он аз фаъолияти ғайрикасбӣ чӣ фарқ дорад?
8. Вазифаҳои фаъолияти касбӣ кадомҳоянд?
9. Мақсаду вазифаҳои фаъолияти касбро чӣ тавр муайян кардан мумкин аст?
10. Муваффақияти фаъолияти касбии инсон аз чӣ вобаста аст?
11. Хусусиятҳои касбии мутахассиси таҳиягари бозиҳоро шарҳ диҳед.

## 2. РИШТА, СОҶА, ҲАДАФҲОИ МЕҲНАТ

Фаъолияти касбии инсон дар соҳаҳои мушаххаси иқтисодӣ сурат мегирад.

**Соҷа** – маҷмуи таърихан бавучудодаи корхонаҳо, истеҳсолот, ташкилот, ки бо ягонагии таъиноти иқтисодии маҳсулоти истеҳсолшаванда ё хизматҳо, якҷинсии ашёи хому масолеҳи истеъмолкунанда, умумияти пояи моддию техникӣ ва равандҳои технологӣ, вижагии ҳаياتи касбии кадрҳо ва шароити меҳнат тавсиф карда мешавад.

Риштаи фаъолияти касбӣ – маҷмуи соҳаҳо, ки аз рӯйи аломати мушаххас муттаҳид шудаанд.

Аз рӯйи натиҷаҳои меҳнат ду риштаи калони фаъолияти касбиро ҷудо мекунанд: риштаи истеҳсолоти моддӣ ва риштаи истеҳсолоти ғайримоддӣ.

Ба ҳар кадоми он соҳаҳои муайяне дохил мешаванд, ки онҳоро дар нақшаи поён зикр мекунем:

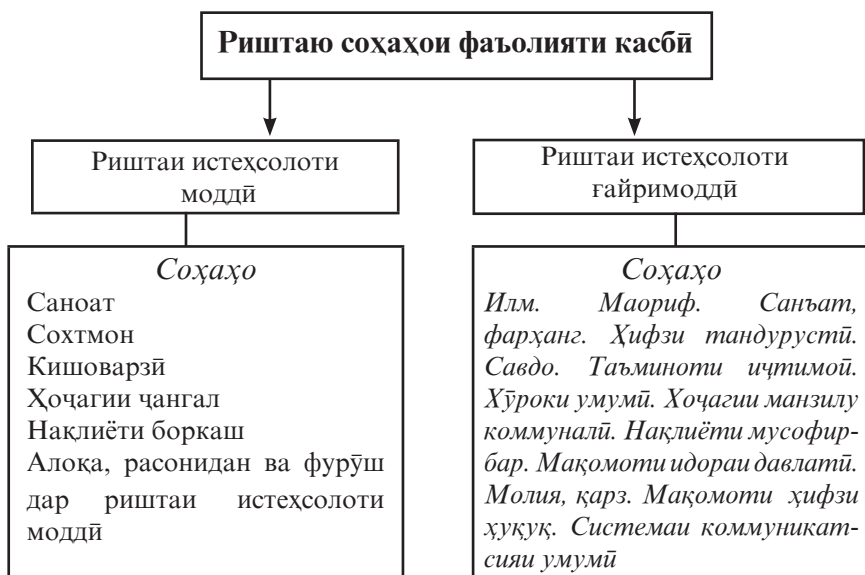

**Расми 6.** Аслиҳаҳои истеҳсолот

Дар риштаи истеҳсолоти моддӣ ду навъи маҳсулот истеҳсол мешавад: воситаҳои истеҳсолот ва истеъмол. Риштаи ғайриистеҳсолӣ он соҳаю навъҳои фаъолияти касбиро дар бар мегирад, ки ба аҳоли, дигар соҳаҳои иқтисодӣ, идоракунии онҳо хизмат мерасонанд. Риштаи истеҳсолоти моддӣ ва соҳаҳои ғайримоддӣ ба ҳам зич алоқаманданд. Вазъият ва инкишофи риштаи ғайриистеҳсолӣ ба пешрафти иҷтимоию иқтисодӣ таъсири фаъолона мерасонад ва нишондиҳандаҳои муҳимтарини он ба шумор меравад.

Баробари инкишофи иҷтимоию иқтисодии ҷамъият, теъдоди кормандони риштаи истеҳсолоти моддӣ кам ва истеҳсолоти ғайримоддӣ зиёд мешавад. Айни замон соҳаҳои хизматрасонӣ (сервис) босуръат инкишоф меёбанд.

Дар ҳар ришта соҳаи фаъолияти касбиро аз чиҳати самти он, яъне предмети меҳнат чудо кардан мумкин аст.

Ҳадафи меҳнат он чизест, ки меҳнати инсон ба он равона карда шуда, коргар ба он таъсир мерасонад, онро шаклан тағйир дода, ба конеъ гардонидани талаботи шахсӣ ва ҷамъиятӣ мутобик мекунад.

Ҳадафҳои меҳнат	Баҳодихӣ. Санҷиш.
	Таҳқиқот бурдан, ихтироъ кардан.
	Кашонидани ягон чиз.
	Сохтани ягон предмет.
	Омӯзонидан, машварат додан, тарбия намудан.
	Эҷод кардан.
	Роҳбарӣ намудани одамон.
	Хизматрасонӣ ба ягон кас ё ягон чиз.
	Пайваста болои худ кор кардан, худро дар ҳолати омодагӣ нигоҳ доштан.

**Расми 5.** *Ҳадафҳои меҳнат*

Аз рӯйи ҳадафи меҳнат панҷ соҳаи фаъолияти касбиро чудо мекунад: инсон – табиат, инсон – техника, инсон – низоми аломатӣ, инсон – инсон, инсон – образи бадеӣ.

Соҳибкорӣ соҳаи махсуси фаъолияти касбӣ мебошад, ки дар худ соҳаю риштаҳои дигарро муттаҳид сохта метавонад.

Соҳибкорӣ фаъолияти эҷодӣ оид ба истеҳсоли мол ва хизмат аз ҳисоби маблағи худӣ ё қарз бо мақсади гирифтани фоида аст. Фаъолияти соҳибкорӣ мумкин аст ҳам дар риштаи истеҳсолоти моддӣ ва ҳам дар истеҳсолоти ғайримоддӣ амалӣ гардад.

Раванд (протсесс) ҳаракат, рафт, марҳалаҳои инкишоф, тартиби табдили ҳолат ва иҷрои амалҳои муайян аст.

**Раванди фаъолияти касбӣ** аз муайян кардани мақсаду вазифаҳои фаъолият оғоз меёбад ва онҳо дар дастурнамалҳои мансабӣ, тавсифномаҳои тахассусӣ, профессиограммаҳо ва дигар ҳуҷҷатҳои технологӣ инъикос ёфтаанд.

Компоненти асосии раванди фаъолияти касбӣ инсон, яъне субъекти фаъолият, касе, ки он фаъолиятро амалӣ мегардонад, ба ҳисоб меравад.

Пеш аз ҳама, инсон бояд ба меҳнат қардан аз рӯи касби мушаххас омода бошад. Омодагӣ ба фаъолияти касбӣ ин сифати интегративии шахсият мебошад, ки ба инсон имкон медиҳад бомуваффақият ҳамин фаъолиятро иҷро кунад. Омодагӣ ҷанбаҳои зеринро фаро мегирад:

- физиологӣ (рушди умумӣ, вазъи саломатӣ);
- маънавӣ (талабот ба меҳнат, меҳр ба касб, ташаккул ёфтани сифатҳои муҳими ахлоқӣ);
- психологӣ (мувофиқати хусусияту хосиятҳои психика, диққат, хотира, тафаккур, миқоз ва ғайра ба характери меҳнат);
- амалӣ (мавҷудияти донишҳои махсус, маҳорату таҷриба)

Талаботи касб ба инсон дар профессиограммаҳо ва психограммаҳо баён қарда мешаванд. Талаботро ба тайёрии касбӣ оид ба ҳар ихтисос стандартҳои давлатӣ муайян мекунанд.

Фаъолияти меҳнати инсон маъмулан ангега дорад. Ангега чизест, ки ба фаъолият водор мекунад. Ангегаҳои фаъолияти меҳнатӣ метавонанд аз лиҳози ҷамъиятӣ аҳамиятнок (қонеъгардонидани талаботи ҷамъият), аз лиҳози шахсият аҳамиятнок (қонеъ гардонидани талаботи хусусии ҳаётан муҳим), ғаразнок (чидду ҷаҳд ба бойшавӣ, обрӯю эътибор ва роҳбарӣ) бошанд.

Фаъолияти меҳнати худро инсон тавассути истифодаи воситаҳои муайяни меҳнат амалӣ мегардонад.

**Воситаҳои меҳнат** он чизҳое ҳастанд, ки инсон бо ёрии онҳо ба мақсади истехсоли неъматҳои моддию маънавӣ ба предмети меҳнат таъсир мерасонад. Ба воситаҳои меҳнат асбоб истехсолот, ҳамчунин замин, биноҳои истехсолӣ, роҳи оҳан, роҳҳои мошингард ва роҳҳои дигар, лӯлаҳои нафту газ, хатҳои интиқоли барқ ва ғайра дохил мешаванд. Дар ҳаёти воситаҳои меҳнат нақши муайянқунандаро асбоби истехсолот мебозад.

Аслбоби истехсолотро дар навъҳои зерин тасаввур қардан мумкин аст:

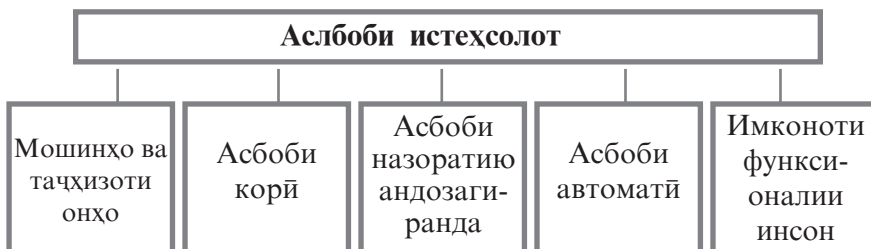

**Расми 6.** Аслбоби истеҳсолот

Мошинҳо вобаста ба коре, ки анҷом медиҳанд, ба навъҳои зерин ҷудо мешаванд:

- энергетикӣ (турбина, муҳаррик, генератор ва ғайра);
- корию технологӣ (дастгоҳ, тухмипошак ва ғайра);
- нақлиётӣ (конвейер, автомобил);
- борбардор (кранҳо ва ғайра);
- иттилоотӣ (компютер).

**Таҷҳизот** – маҷмуи воситаҳои техникӣ, ки мошинҳои технологиро пурра мекунад ва барои иҷрои қисми муайяни раванди технологӣ (насиб кардан, назорати масолаҳо ва ғайра) заруранд.

**Асбобҳои корӣ** баръакси мошин, кори ғоиданокро иҷро карда наметавонанд. Онҳо олооти меҳнати инсон (сӯзан, печтоб ва ғайра) ё воситаҳои андозагирӣ (чадвал, макрометр) мебошанд.

**Асбобҳои назоратию андозагирӣ** барои гирифтани андозаи нишондиҳандаҳои муайян ва назорат ба равандҳои технологӣ хизмат мекунад. Онҳо аз рӯйи якҷанд аломат тасниф мешаванд: таъинот (андозагирии ҳарорат, суръат ва ғайра), тарзи кор (механикӣ, барқӣ, оптикӣ ва ғайра), вазифа (нишондиҳанда волтметр, тарозу ва ғайра; қайдкунанда – датчикҳо ва ғайра). Асбобҳоеро, ки датчикҳояшон бевосита дар объект қарор доранд индикаторашон ба пултҳои махсус бароварда мешаванд, фосилавӣ меноманд.

**Асбобҳои автоматӣ** амалиёти технологиро бе иштироки бевоситаи инсон тибқи барномаи додашуда иҷро мекунад ва вазифаҳои зеринро ба субот мерасонанд: назорат, муҳофизат, танзим, идора.

Ба имконоти функционалии инсон мансуб аст:

- имконоти даст (неру, чолокӣ, координатсия);
- имконоти узвҳои ҳис (босира, сомеа, зоика, шомма ва ғ.);
- имконоти пайкар ё андом (пластика, неруи мушак ва ғ.);

- имконоти равонӣ (неру, эътидоли раванди равонӣ ва ғ.);
- имконоти нутқ, овоз ва ғайра.

Дар якҷоягӣ воситаҳои меҳнат ва ҳадафҳои меҳнат воситаҳои истеҳсолот номида мешаванд.

Дигаргунсозии ҳадафҳои меҳнат – раванди технологӣ бо ёрии воситаҳои меҳнат дар навъи амалиёту гузаришҳои технологӣ амалӣ гардонида мешавад.

Амалиёту гузаришҳои технологӣ дар асоси ҳуҷҷатҳои махсус, аз қабилӣ харитаҳои технологӣ, харитаҳои хатти сайр, графикҳо, нақшаҳо, дастуралалҳо ва ғайра амалӣ мегардад. Маҳсули (натичаи) фаъолияти касбӣ мол ё хизмат ба ҳисоб меравад.

Мол маҳсули меҳнатест, ки барои фуруш ё мубодила пешбинӣ шудааст. Ҳар мол ду хосият дорад: хосияти қонеъ гардонидани ягон талаботи инсон (арзиши талаботӣ) ва қобилияти мубодила шудан бо дигар чиз (шайъ).

Барои нигоҳ доштани маҳсули меҳнат (мол), чой, бино анборҳои махсус лозим аст.

Фуруши маҳсули меҳнат бо роҳи фуруш дар бозор, мубодила (бадалсавдо), истеъмоли хусусӣ сураат мегирад.

Хизматрасонии иттилоотӣ, бадеӣ, тиббӣ, маишӣ ва дигар навъҳои хизматрасонии одамон ба хизмат мансубанд.

Ҳамин тариқ, раванди фаъолияти касбӣ аз чунин омилҳо иборат аст: мақсад, вазифа, субъектҳои фаъолият, воситаҳои меҳнат, раванди технологӣ, амалиёт ва гузариш, ҳадафҳои меҳнат, маҳсули фаъолият (натича), нигоҳдорӣ ва фуруши он.



*Мутахассиси бозиҳои педагогӣ. Мутахассисе, ки барномаҳои таълимиро дар асоси методикаҳои бозӣ ба вуҷуд меорад, ҳамчун қаҳрамонҳои бозӣ баромад мекунад. Дар муассисаҳои таълимӣ омӯзгори анъанавиро иваз мекунад. Хусусиятҳои зарурӣ барои шиғоли касб: тафаккури низомманд, иртиботи байнисоҳавӣ, кор бо одамон, забондонӣ, маданиятнокӣ, малақаҳои эҷодкорӣ бадеӣ.*



*Ришта, соҳа, соҳаи фаъолияти касбӣ, омодагии инсон ба фаъолияти касбӣ, ҳадаф ва воситаҳои меҳнат, олати истеҳсолот, раванди технологӣ, мол.*

## КОРИ АМАЛӢ



Моҳияти ҷузъиёти асосии раванди фаъолияти касбии ояндаи худро тибқи ҷадвал муайян кунед:

Ҷузъиёт	Муҳтаво
Мақсад	
Вазифа	
Сифатҳои аз лиҳози касбӣ зарурии субъекти фаъолият	
Воситаҳои меҳнат	
Ҳадафҳои меҳнат	
Амалиёту гузаришҳои технологӣ	
Маҳсули (натичаи) фаъолият	

**Ин  
аҷиб  
аст**

*Шуморо дар навбат истодан дилгир кард? Дар Вашингтон ин муамморо сода ҳал кардаанд. Дар он ҷо касби аҷоиб мавҷуд аст – “Дар навбат истодан”. Шумо метавонед ба ширкати махсус муроҷиат кунед, ки ба ҷои шумо одам фириштад, то ки он ба ҷойи шумо ба навбат истад. Ҳангоми кор бо мизоҷҳои доимӣ тахфифи хубро тухфа мекунад.*

### Савол ва супориш:



1. Ҷузъиёти асосии раванди фаъолияти касбиро номбар кунед.
2. Муҳтавои омодагии инсон ба фаъолияти касбиро кушода диҳед.
3. Инсон дар раванди фаъолияти касбӣ кадом вазифаҳоро иҷро мекунад?
4. Ҳадафҳои (гурӯҳҳои) фаъолияти касбиро номбар кунед.
5. Эҷодкорона воситаҳои меҳнат ва асбоби истеҳсолотро тавсиф кунед.
6. Моҳият ва сохтори раванди технологиро шарҳ диҳед.
7. Мол чист?
8. Оид ба мазмуни фаъолияти мутахассиси бозиҳои педагогӣ маълумот диҳед.

### 3. МАФҲУМИ ФАРҲАНГИ МЕХНАТ

Шумо аллакай аз таҷрибаи ҳаётии худ медонед, ки як корро ба тарзҳои гуногун иҷро кардан мумкин аст. Як одам корро босифату тез ба охир мерасонад. Одами дигар вақти зиёд сарф мекунад, ҳаста мешавад, вале корро ба таври матлуб иҷро намекунад.

Чаро чунин ҳолат рӯй медиҳад? Гап дар сари он аст, ки ҳар инсон дар бораи фаъолияти меҳнатӣ, ташкилу нақшагирии он, истифодаи технологияҳои мухталифи иттилоотӣ, техникаи бехатарӣ тасаввуроти гуногун дорад. Ҳамчунин, муносибати одамон ба меҳнат фарқ мекунад.

Ҳамаи нуктаҳои дар боло зикршуда муҳтавои фарҳанги меҳнатро ташкил медиҳанд. Дар ҳар инсон сатҳи инкишофи ин фарҳанг мухталиф аст: яке фарҳанги баланди меҳнат дорад, дигаре аз сатҳи пасти фарҳанги меҳнат бархӯрдор аст. Бинобар ин, натиҷаи кор фарқ мекунад.

Таҳти мафҳуми фарҳанги меҳнат сатҳи бадастомадаи ташкили истеҳсолот фаҳмида мешавад. Фарҳанги меҳнат чузӯҳои зеринро дар бар мегирад:



Расми 7. Фарҳанги меҳнат

Фарҳанги меҳнат, пеш аз ҳама, интизоми технологиро дар бар мегирад, яъне риояи дақиқи технологияи аз ҳама мусоиди иҷрои кор ва талабот ба сифати он. Пай дар пай иҷрои амалиёти мушаххаси технологӣ бояд бо харитаҳои хатти сайру амалиётӣ мувофиқа карда шаванд. Фарҳанги меҳнат, ҳамчунин, маҳорати ташкил кардани ҷойи кори худро пешбинӣ мекунад.

Ҷойи кор минтақаи фаъолияти меҳнати инсон мебошад, ки бо воситаҳои техникӣ ва таҷҳизоти иловагии барои идоракунии ягон раванд ё иҷрои корҳо зарур мучаҳҳаз гардонида шудааст. Ҷойи кор бояд боэътимодию самарабахшии ҳадди аксари корро таъмин кунад, яъне ба шартҳои зерин ҷавобгӯ бошад:

1. *Фазои мусоиди кор, ки ба иҷрои ҳамаи ҳаракату ҷойивазкуниҳо ҳангоми истифодаи таҷҳизот ва хизматрасонӣ имкон медиҳад;*
2. *Дар фазои корӣ мавҷуд будани «минтақаи дастрасии озод», яъне қитъае, ки дар он ҳамаи таҷҳизот: асбобҳо, мавод, асбобҳои иловагӣ, ки тез-тез даркор мешавад, гирд оварда шудааст;*
3. *Равишаннокии хуби табиӣ ва ё сунъии ҷойи кор;*
4. *Таҷҳизоте, ки хизматрасонӣ ба он одию босарфа буда, вақти зиёдро намегирад; ҳолати мусоиди корӣ, бартараф кардани хастагӣ ва ғайра;*
5. *Мубодилаи ҳаво, ҳарорат ва рутубат бояд мувофиқи меъёр бошад.*

Ҳангоми ташкили ҷойи кор, пеш аз ҳама, тавсифи антропометрии худро ба назар гирифтани лозим аст: андозаи андом, баландӣ аз фарш то нӯги дасти боло бардошта, то чашм дар ҳолати рост истодан ва нишастан, дарозӣ дар ҳолати рост истодану нишастан, паҳно ва дарозии панҷаи даст, дарозии даст ва ғайра. Ҳолати маъмулии кориро, муайян кардан хеле муҳим аст. Дар асоси хусусиятҳои инфиродӣ ҷойи кор бояд тавре таҷҳизонида шавад, ки ба иҷрои кор ҳеч чиз халал нарасонад ва барои гирифтани ягон чиз зарурати саҳт дастро дароз кардан ба миён наояд, яъне дигар асбобу масолах зери даст бошанд. Ба ороиши ҷойи кор низ диққати ҷиддӣ додан лозим аст.

**Дизайн** (англисӣ design – расм, лоиҳа) фаъолияти эҷодист, ки ба ташаккул ва мураттабсозии предметҳои фазоии муҳит, ҳосил кардани ягонагии ҷиҳатҳои функционалиро эстетикӣ он равона карда шудааст. Натиҷаи ин кор низ дизайн номида мешавад.

Ҳамаи ҷузъиёти интерьер, шаклҳои он, ороиш, ранг бояд ба ҳам мувофиқу мутобиқ буда, ба мусоиду мувофиқ кардани шароити меҳнат хизмат кунад. Унсӯри муҳимтарини дизайн банақшагириӣ ва ба вучуд овардани ҷойи истироҳат (сабукшавии психологӣ) дар наздикии ҷойи кор мебошад. Дар ҷойи истироҳат ташкил кардани «гӯшаи табиати зинда» мувофиқи мақсад мебошад, зеро муошират бо олами табиат ба барқарор кардани комили нерӯи инсон мусоидат мекунад.

Вобаста ба инкишофи техника, шумораи объектҳои меҳнат, ки онҳоро идора кардан лозим аст ва параметрҳои он меафзо-

янд, низомҳои идоракунии фосолавӣ тараққӣ меёбанд. Инсон аз объектҳои, ки онҳоро идора мекунад, торафт дур мешавад, дар бораи тағйир ёфтани ҳолати объектҳои инсон на дар асоси мушоҳидаи бевосита, балки дар асоси идроки сигналҳои алоҳида хулоса мебарорад. Инсон идоракуниро назорати ғайримустақимро ба субот расонида, иттилоотро дар намуди рамз (нишондодҳои ҳисобкунакҳо, индикаторҳо, асбобҳои ченкунанда) мегирад. Дар натиҷа зарурати рамзкушоӣ ва фикран муқоиса кардани иттилооти мазкур бо маълумоти воқеӣ ба миён меояд. Зарурати истифодаи технологияҳои иттилоотӣ, ки алҳол воситаи ташкили амалӣ гардонидани ҳамаи шаклҳои фаъолият мебошанд, маҳз дар ҳамин нукта ниҳон аст.

Яке аз қисмҳои муҳимтарини фарҳанги меҳнат таъмини ҳифзу беҳатарии он мебошад.

Техникаи беҳатарӣ низоми тадбирҳои ташкилию техникаи меҳнат мебошад, ки таъсири омилҳои хавфнокӣ истихсолиро ба инсон, ба миён омадани вайронкунии қоидаҳои беҳатарӣ ва дар натиҷаи ин руҳ додани ҷароҳатбардорию ҳодисаҳои нохушро пешгирӣ мекунад.

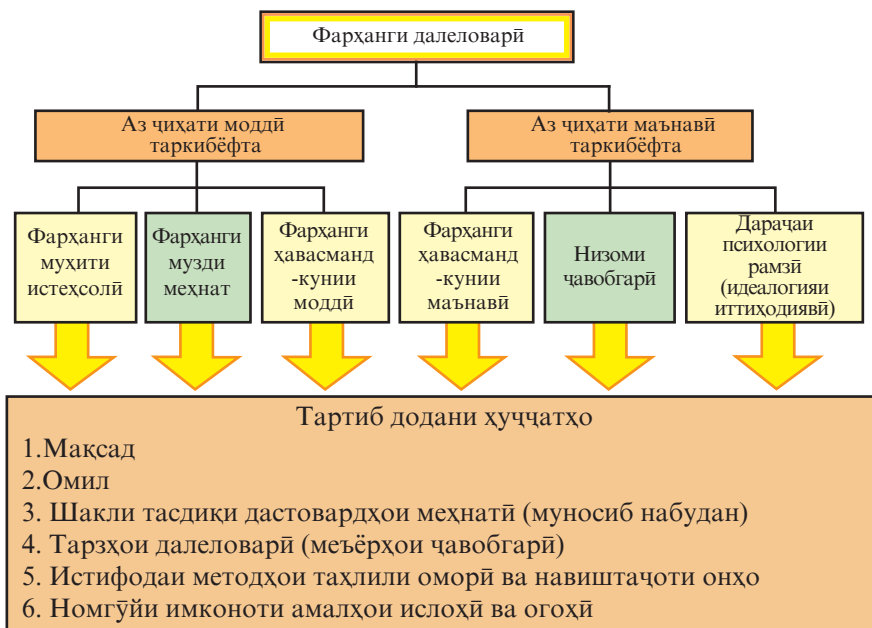

**Расми 8.** Сохтори фарҳанги далеловарии рафтори коргар

Ба ҳар намуди фаъолият шарту шароит ва қоидаи муайян хос аст, ки дар дастурамал оид ба техникаи бехатарӣ зикр карда мешавад. Дар бисёр мавридҳо риоя накардани ин қоидаҳо боиси ҳолатҳои нохуш мегардад.

Дар таъмини бехатарии кор интихоби либоси корӣ аҳамияти махсус дорад. Он набояд чунон танг бошад, ки ба ҳаракати коргар ҳалал расонад ва айни замон, набояд овезон шуда, ҳаракати озодонаро маҳдуд кунад. Ғайр аз ин, либоси корӣ тозагии либоси шахсии коргарро таъмин намуда, муҳлати хизмати онро дароз мекунад.

Ҳангоми иҷрои кор, махсусан, ба риояи қоидаҳои истифодаи неруи барқ, талаботи муҳофизат аз сӯхтор ва муҳофизат аз ҷароҳатҳои механикӣ диққат додан лозим аст.

Ҳамин тариқ, фарҳанги меҳнат интизоми технологӣ, ташкили оқилонаи ҷойи кор, риояи қоидаҳои бехатарии меҳнат, эстетикаи истеҳсолӣ, муносибати ғамхорона ба таҷҳизот, масолеҳ, неру, маҳорати муайян кардану таҳлил намудани самараи иқтисодии кори иҷрошавандаро дар бар мегирад.

Азбаски фарҳанги меҳнат бо фаъолияти мушаххаси меҳнатӣ марбут аст, он қисми таркибии фарҳанги технологӣ ба шумор меравад.



**Модератор** (гардонанда). Мутахассис оид ба ташаккули

муҳокимаи мушкилот ё кори дастаҷамъонаи эҷодӣ бо мақсади таъмини азхудкунии маводди нав аз тарафи хонандагон дар рафти фаъолияти амалӣ мебошад. Сифатҳои соҳавӣ: кор бо одамон, малақаҳои эҷодкории бадеӣ, роҳбарӣ ба лоиҳаҳо.



Фарҳанги меҳнат, ҷойи кор, дизайн, техникаи бехатарӣ, бизнес-нақша, самарабахии истеҳсолот

## КОРИ АМАЛӢ



1. Нақшаи «Ҷойи кори ман»-ро тартиб диҳед.
2. Самарабахии ягон намуди фаъолияти меҳнатиро муайян кунед ва бизнес-нақша тартиб диҳед.

**Ин  
аҷиб  
аст**

*Дар ҷаҳон тақрибан 70000 касбҳои гуногун вуҷуд дорад. Баъзе касбҳо чунон ғайристандартӣ мебошанд, ки дар бораи онҳо бисёриҳо намунидаанд ва ҳатто дар бораи мавҷуд будани он тасаввурот надоранд. Истилоҳи “профессия” (касб) дар тарҷума аз забони лотинӣ “professio” – “дар бораи кори худ эълон мекунам”-ро мефаҳмонад.*

### **Савол ва супориш:**



- 1. Ҷузъҳои асосии муҳтавои фарҳанги меҳнатро номбар кунед ва шарҳ диҳед.*
- 2. Интизоми технологӣ чист?*
- 3. Шартҳои ташикли оқилонаи ҷойи корро номбар кунед.*
- 4. Чӣ тавр беҳатарии меҳнатро таъмин кардан лозим аст?*
- 5. Самарабархшии фаъолияти меҳнатиро чӣ тавр муайян мекунанд?*
- 6. Эҷодкорона омилҳои муҳимро номбар кунед, ки ба баланд бардоштани самарабархшии меҳнат мусоидат мекунанд.*
- 7. Оид ба касби модератор маълумот диҳед.*

## **4. ТЕХНОЛОГИЯИ ТАЪСИСИ КОРХОНА ВА МАНБАЪҲОИ МАБЛАҒГУЗОРИИ КОРХОНА**

Соҳибкор ё гурӯҳи ҳамфикрон барои таъсиси корхонаи хурди хусусӣ ё коллективӣ бояд марҳалаҳои муайяни инкишофи ғояи худ ва дар амалия татбиқ кардани онро аз сар гузаронанд:

Марҳалаи якум – таҳлилӣ. Дар ин марҳала бояд гурӯҳи таҷрибадор соҳаи фаъолияти корхонаи таъсисшавандаро ёбад. Бояд қарори қатъӣ қабул карда шавад, ки корхона хусусӣ мешавад ё коллективӣ. Дар ин маврид қарор аз шаклҳои зерини соҳибқорӣ хурд ба мақсади онҳо мувофиқтару самарабахштар аст? Ҷамъияти саҳомӣ; ҷамъияти дорои масъулияти номаҳдуд; ҷамъияти дорои масъулияти маҳдуд, кооператив ва ғайра. Онҳо бояд чи истехсол кунанд?

Марҳалаи дуюм – мутобиқшавӣ ба шароити бозор. Корхонаҳои хурд ба инкишофи рақобат мусоидат мекунанд, ки ин боиси нисбатан пурра ва ҳамаҷониба қонеъ гардонидани талабот ба молу хидмат бо назардошти эҳтиёҷоти инфиродӣ мегардад.

Дар раванди таъсиси корхонаи хурд мавҷудияти ашъи хом ва иқтидорҳои истеҳсоли (биноӣ таҷҳизот) нақши муҳим мебозад.

Бо мақсади таъмини фуруши маҳсулоти дар оянда истеҳсолшаванда, ба таври маҷмуъ, омӯхтани талабот мувофиқи мақсад аст.

Марҳилаи сеюм – омӯхтани санадҳои меъёрӣ ва ба расмият даровардани ҳуҷҷатҳо барои бақайдгирии корхона.

Дар қаламрави Ҷумҳурии Тоҷикистон «Қонун дар бораи корхона ва фаъолияти соҳибкорӣ» амал мекунад. Он асосҳои умумии ҳуқуқӣ, иқтисодӣ ва иҷтимоии таъсиси корхонаҳоро дар шароити гуногунии шаклҳои моликият муайян мекунад, ҳуқуқи масъулияти субъектҳои соҳибкориро танзим менамояд, тадбирҳои муҳофизату дастгирӣ ва танзими давлатии соҳибкориро дар Тоҷикистон муайян мекунад.



**Расми 9.** *Омилиҳои таъсиррасон ба фаъолияти корхона*

Корхона аз лаҳзаи аз ҷониби сарвари маъмурияти ноҳия ё шаҳр ба қайд гирифта шудани он таъсисёфта ҳисоб мешавад. Бақайдгирии давлатӣ ё номнависӣ бояд дар давоми як моҳ баъди супурдани ариза ва ҳуҷҷатҳои зарурӣ сурат гирад.

Марҳалаи чорум – инкишофи пойдории иқтисодӣ. Баъди гузаштани марҳалаи мураккаби ташкили корхона, фаъолияти он дар самти истеҳсоли молу хизмат оғоз меёбад.

Молия – маҷмуи ҳамаи пулҳое, ки дар ихтиёри ягон кас аст.

Вазъи молия (миқдори пул, ҳамчунин, сарфи дурусти он) чӣ барои одами алоҳида ва оила ва чӣ барои корхона, ташкилот ва давлат хеле муҳим аст.

Вазъи молиявии давлат, корхона, оила, одами алоҳида нисбатан пурра дар буҷа (давлатӣ, оилавӣ, инфиродӣ) инъикос меёбад. Аз харочот зиёд будани даромади буҷа нишондиҳандаи устувории вазъи молиявӣ буда, меёр ба ҳисоб меравад.

Агар даромад ҳамаи харочотро рӯйпӯш накунад, вазъи молиявӣ ноустувор ҳисоб мешавад ва ин вазъият боиси оқибатҳои нохуш шуда метавонад: барои оила – паст шудани сатҳи зиндагӣ ва қарздор шудан; барои корхона – муфлисшавӣ.

Тичорат – соҳаи иқтисодӣ, ки фуруши молро бо роҳи хариду фуруш амалӣ мегардонад. Маънои иқтисодии калимаи «тичорат», «савдо» соҳаи соҳибкорист, ки ба фаъолияти миёнаравӣ байни саноат ва корхонаҳои истеҳсолӣ – истеҳсолкунандагони мол ва истеъмолкунандагони бевоситаи он алоқаманд аст.

Хизматҳо – натиҷаи фаъолияти корхонаҳо, ташкилотҳо ва шахсони ғайрирасмӣ, ки ба қонеъ гардонидани талаботи муайяни аҳоли ва ҷамъият нигаронида шудааст. Бо хизмат мо ҳар рӯз сарувор дорем: вақте ки барои дастурӯйшӯйӣ ҷумаки обро мекушоём, хизмати коммуналиро истифода мебарем; ба микроавтобуси троллейбус даромада, аз хизмати нақлиёт истифода мебарем.

Истеҳсолот: моддӣ, маънавӣ. Захираҳое, ки дар истеҳсоли молу хизмат иштирок мекунад, омилҳои истеҳсолот номида мешаванд.

Ҳуҷҷатҳои асосии фаъолияти соҳибкор оиннома, шартномаи муассисон, қонун дар бораи корхонаҳо ва фаъолияти соҳибкорӣ мебошанд. Дар мамлакатҳои гуногун ин ҳуҷҷатҳо номҳои мухталиф доранд. Дар мамлақати мо ҳуҷҷате, ки муносибатҳои байни ширкати оянда ва ҷамъиятро муайян мекунад, оинномаи ширкат номида мешавад. Ҳуҷҷате, ки муносибати байни аъзоро дар дохили ширкат муайян мекунад, шартномаи муассисии ширкат ном дорад.

Таҳия ва тасдиқи ин ҳуҷҷатҳо лаҳзаи муҳими таъсис ва номнавис кардани ширкат мебошад. Дар оиннома нуктаҳои зайл зикр мешаванд:

- номи соҳиби ширкат;
- мақсади таъсиси ширкат, яъне он кадом молро истеҳсол мекунад ё чӣ хел хизмат мерасонад;
- ҳаҷми сармояи оинномавии ширкат ва ҳиссаи ҳар соҳиби он.

Масалан, агар дар вақти таъсиси ширкат ҳамаи аъзо маблағи якхелаи пул ворид карда бошанд, пас онҳо дар сармояи оинномавии ширкат ҳиссаи баробар доранд.

Дар шартномаи муассисони ширкат қоидаҳои идоракунии ширкат, ки соҳиби он барои худ муайян кардааст, сабт ме-

гарданд. Масалан, дар шартномаи муассисон мумкин аст сабт шуда бошад, ки хангоми муҳокима ва қабули корҳои барои ширкат хеле муҳим тамоми соҳибон ҳуқуқи баробар доранд ва чунин қарорҳо танҳо бо ризоияти тамоми соҳибон қабул мешаванд.

Шартномаи муассисон қоидаҳои муайян мекунад, ки фоидаи фаъолияти ширкат аз рӯи он тақсим карда мешавад. Дар он, инчунин, қоидаҳои махсус зикр мешаванд, ки дар онҳо вазъиятҳои гуногуни ҳастии ширкат, масалан, агар як ё якчанд иштироккунанда аз ширкат бароянд, чӣ ҳодиса рух медиҳад, пешбинӣ мегардад.

Манбаъҳои маблағгузори корхона. Соҳибкор воситаҳои маблағгузори ба бизнеси худ аз кучо мегирад? Шумо дар ин бора аллакай маълумот доред ва метавонед ҷавоб диҳед:

«Фоидаи аз фурӯши сахмияҳо бадастомадаро истифода мекунед» ё «фоидаи аз фаъолияти ширкат ба даст омадаро мавриди истифода қарор медиҳад».

Ин ҷавобҳо саҳеҳанд, вале дар соҳибкорӣ вазъиятҳо ба миён меоянд, ки имконот ноқофиянд. Масалан, хангоми таъсиси ҷамъияти сахомӣ ба муассисон маблағ пеш аз он, ки сахмияҳо ба фурӯш бароянд, зарур аст: сахмияҳоро чоп кардан, рекламоро ба роҳ мондан, барои идора бино иҷора гирифтани лозим аст.

Ё мисоли дигар. Ширкат фаъолият мекунад ва фоида мегирад. Баъд аз чанде соҳибони ширкат оид ба васеъ кардани он қарор қабул мекунанд, вале фоида барои анҷом додани ин кор камӣ мекунад.

Пас, ҳам дар вазъияти якум ва ҳам дар вазъияти дуюм боз якгон имкон ё манбаъҳои маблағгузорӣ зарур аст. Кадомҳо? Агар ба шумо пул даркор шавад, аз ҳамсоёҳо ё ҳешон қарз мегиред. Ширкате, ки масалан, ҳавопаймо истехсол мекунад, аз кӣ қарз гирифта метавонад? Албатта, шумо медонед, ки бонкҳо мавҷуданд, вале онҳо пулро чӣ тавр, ба кӣ ва бо кадом шарт медиҳанд? Дар соҳибкорӣ ҳамаи манбаъҳои маблағгузори ба ду қисм—дохилӣ ва берунӣ чудо кардан мумкин аст. Дохилӣ аз фоида ва пардохти муассисон ва беруна аз қарзи бонк, давлат, ширкатҳои дигар, қарзи тижоратӣ ва ғ. иборат аст.

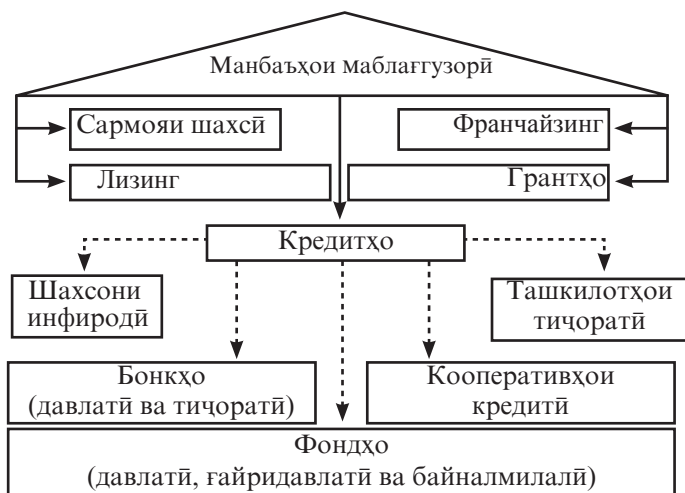

**Расми 10.** Манбаъҳои асосии маблағгузорию корхона

Манбаъҳои дохилӣ манбаъҳоеанд, ки дар «дохил»-и ширкат ҷойгиранд. Манбаи асосии дохилии маблағгузорию ширкат фоидаи он ба ҳисоб меравад. Фоидаи ширкат ин фарқи байни даромаду хароҷоти он мебошад:

$$\Phi = Д - X \quad (\Phi - \text{фоида; } Д - \text{даромад; } X - \text{хароҷот})$$

Ин формуларо ба таври зерин низ навиштан мумкин аст:

$$\Phi = Н - X, \text{ ки дар ин ҷо } Н - \text{нархи моли фурӯхта аст.}$$

Бузургии  $\Phi$ -ро дар формулаи  $\Phi = Н - X$  иқтисодчиён фоидаи умумӣ меноманд. Як қисми ин фоида ба пардохти андоз сарф мешавад. Як қисми дигараш ҳамчун "фоизи" бонк масраф мегардад. Маблағе, ки баъди пардохти ҳамаи андозу маблағҳои ҳатмӣ аз фоидаи умумӣ боқӣ мемонад, маблағи бақия ё фоидаи соф номида мешавад. Онро барои маблағгузорию соҳибкор, аз ҷумла сохтмони бинои нав ё таъмири бинои кӯҳна, харидани мошин, компютер ё ҳатто гузаронидани як қатор тадқиқоти илмӣ сарф кардан мумкин аст. Як қисми фоидаи мазкурро соҳибкор барои ҳавасмандгардонии кормандон, яъне ба онҳо додани мукофот бар иловаи моҳона истифода карда метавонад.

Манбаъҳои берунаи маблағгузорию дида мебароем:

**Ширкатҳои дигар.** Ширкате, ки воситаҳои нокифоя аст, метавонад шариконро ёбад, ки ҳамин хел масъала доранд. Шарикон

бизнеси якҷоя ташкил карда, имкони аз ҳудуди ширкати умумӣ на-баромада васеъ кардани захираҳои молиявиро пайдо мекунад.

Баъзе ширкатҳо ё иттиҳодияи ширкатҳо мумкин аст ба ҷамъи-яиҳои саҳомӣ табдил дода шаванд.

**Бонкҳо.** Агар ширкат бо дигар ширкатҳо муттаҳид гардида, барои инкишофаш воситаҳои иловагӣ чустан нахоҳад ё натаво-над, онро аз бонк «қарз» мегирад.

Бонк – ташкилоти тичоратиест, ки дар ихтиёр воситаҳои пулӣ дорад ва метавонад бо шартҳои махсус онҳоро ба ширкат диҳад. Чунин муомилаи байни бонку ширкат қарзи бонк номида меша-вад. Файр аз қарзи бонк, дар бизнес боз як намуди қарз мавриди истифода қарор мегирад. Ин қарзи тичоратӣ аст. Онро ба якди-гар ширкатҳо дар шакли фурӯши мол бо мавқуфгузори пардохт пешниҳод мекунад.

**Давлат.** Давлат ба корхонаҳои сектори давлатӣ дар шакли маблағгузори бевосита восита ҷудо мекунад. Дар ин сурат фои-даи фаъолияти ин ширкатҳо ба давлат тааллуқ дорад. Давлат, ҳамчунин, ба ширкатҳо метавонад воситаҳои худро дар намуди субсидияҳо пешниҳод кунад. Ин маблағгузори ҷузъӣ ба фаъоли-яи ширкатҳо мебошад. Боз як шакли маблағгузори фаъолияти ширкатҳо ин супориши давлатӣ аст. Давлат ба ширкат супориш медиҳад, ки ин ё он маҳсулотро тайёр кунад ва худро харидор эъ-лон менамояд.



**Тайёркунадаи маҳруки таълим.** *Мутахассисест, ки “маршрут”-и таълими ихтисосҳои нави бахшҳои аз тарафи муассисаҳои таҳсилоти миёнаи умумӣ пешниҳодшударо эҷод мекунад, инчунин дастгоҳи машқ, ҳавасмандқуниҳо, муддати таҷрибаҳосилкунӣ ва ғайра дар асоси онҳо роҳи махсуси таълим бо назардошти психотип, қобилиятҳо ва мақсадҳои одами алоҳида қоркард мешавад. Сифатҳои шахсият: тафаккури низомманд, иртиботи байни соҳавӣ, қор бо одамон, роҳбарӣ ба проектҳо, малақаҳои эҷодиёти бадеӣ, барноманависӣ, робототехника, зеҳни сунъӣ.*



*Мутобиқишавӣ ба шароити бозор, санадҳои меъёрӣ, бақайдгирии қорхона, молия, тичорат, хизматҳо, фоида аз фурӯши саҳмияҳо, манбаъҳои дохилӣ, манбаъҳои беруна, бонкҳо, ширкатҳо.*

## КОРИ АМАЛӢ



Сармояи оинномавӣ – миқдори муайяни маблаге, ки барои таъсиси корхона ё фаъолияти соҳибкорӣ зарур аст.

Дар асоси ягон намууди фаъолияти соҳибкорӣ муайян намоед:

1. Андозаи сармояи оинномавино, ки барои фаъолият зарур аст.
2. Шумо сармояи оинномавино аз куҷо дастрас карданед?

**Ин аҷиб аст**

Барои он ки мутахассиси хуб дар соҳаи муайян бошем, лозим аст, ки на одам касбро интихоб кунед, балки касб одамро. Танҳо он вақт мувофиқати воқеӣ ҳосил мегардад ва самара ва дилбастагӣ мушоҳида мешавад. Ҳамаи касбҳо (аз фаррош то кайҳонавард) барои ҷамъият заруранд.

## Савол ва супориш:



1. Манбаъҳои маблағгузори корхона кадомҳоянд?
2. Эҷодкорона оид ба омилҳои таъсиррасон ба фаъолияти корхона маълумот диҳед.
3. Марҳалаҳои ташкили корхонаро номбар кунед.

## 5. ЗАХИРАҲО ВА ОМИЛҲОИ ИСТЕҲСОЛОТ

Чӣ тавре ки дар боло зикр гардид, соҳибкор ба моликияти худ така карда, истеҳсоли мол ё хизматро ба роҳ мемонад. Дар ҳамаи форматсияҳои иқтисодӣ барои истеҳсолоти дилхоҳ захираҳо заруранд. Захираҳо маҷмуи қувваҳои табиӣ, моддӣ, молиявӣ, иҷтимоӣ ва маънавӣ мебошанд, ки дар раванди истеҳсолот барои тавлиди молу хизматҳо истифода мешаванд.

Ҳамаи захираҳо ба табиӣ, моддӣ, меҳнатӣ ва молиявӣ чудо мешаванд.

Захираҳои табиӣ, моддӣ ва меҳнатӣ захираҳое мебошанд, ки бе онҳо истеҳсолот вучуд дошта наметавонад. Бинобар ин,

онҳоро захираҳои базавӣ меноманд. Захираҳои молиявӣ дар шароити бозор ба миён меоянд ва истеҳсоли номида мешаванд. Агар ин тавр бошад, «омилҳои истеҳсолот» чӣ маъно доранд? Фарқи онҳо аз «захираҳои истеҳсолот» дар чист?

Захираҳои истеҳсолотро тавсиф намуда, қайд кардан лозим аст, ки ҳамаи он чизе, ки мумкин аст ба раванди истеҳсолот ҷалб шавад, захира ба шумор меравад. Омилҳои истеҳсолот захираҳои мебошанд, ки ба раванди истеҳсолот воқеан ҷалб шудаанд. Пас, «захираҳои истеҳсолот» нисбат ба «омилҳои истеҳсолот» мафҳуми васеътар аст. Баръакси захираҳо, омилҳо танҳо дар раванди истеҳсолот, хангоми таъсири мутақобила бо ҳам ба омил табдил меёбанд. Бинобар ин, истеҳсолот ҳамеша таъсири мутақобилаи омилҳо мебошад. Се омили асосии истеҳсолот вучуд дорад: замин, меҳнат, сармоя.

**Диққат:** Омилҳо аллақай кор мекунанд.  
Захираҳо кор карда метавонанд.

1. Замин дар соҳаи истеҳсолот аҳаммияти сегона дорад:
  - а) замин чун манбаи захираҳои табиӣ дар раванди истеҳсолот мавриди истифода қарор мегирад;
  - б) замин чун объекти хоҷагидорӣ (дар соҳаҳои кишоварзӣ, истихроҷ, моҳипарварӣ ва ғайра), ҳамзамон, ҳамчун предмети меҳнат ва ҳам воситаи меҳнат баромад мекунад;
  - в) Он чун объекти моликият (ичора додани замин).
2. Меҳнат. Аҳолии қобили меҳнат он қисми ҷамъият аст, ки бевосита дар раванди истеҳсолот ширкат мекунад. Меҳнаткашон қобилияти кори худро мефурӯшанд. Ин омил омили меҳнат, ҳамчунин соҳибкориҳо чун фаъолияте дар бар мегирад, ки қобилияти ташкили истеҳсолот, маҳорати сарфаҳм рафтани шароити бозор ва таваккал (риск) карданро тақозо мекунад. Соҳибкор низ меҳнат мекунад.

Низоми таъсири мутақобилаи се омил: меҳнат, замин ва сармоя раванди истеҳсолотро ташкил мекунад.

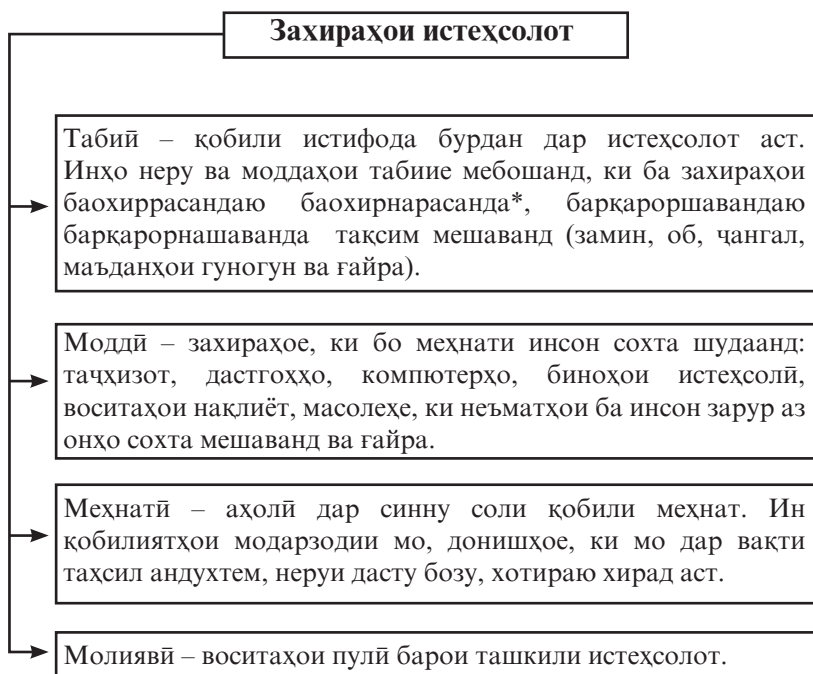

*Расми 11. Захираҳои истеҳсолот*

\* Мутаассифона, таҷрибаи даҳсолаҳои охир нишон дод, ки ҳатто об, замин, ҳаворо низ алҳол захираҳои ба охир нарасанда номидан мумкин нест.

Соҳибкор шахси навоар, меҳнатдӯст, бовичдон, дорои маданияту фарҳанги баланд, ақлу заковати баланд мебошад. Ӯ молу хизматҳои нав истеҳсол мекунад, барои нисбатан самарабахш истифода бурдани захираҳои табиӣ, меҳнатӣ ва молиявӣ комёбиҳои нави илму техника ва технологияҳои ҳозиразамони истеҳсолиро чорӣ месозад, шароити меҳнатро тақмил медиҳад, ба таъсири ҷойҳои нави кор мусоидат мекунад. Ба ибораи дигар, ӯ дар комбинатсияҳои гуногун омилҳои истеҳсолотро омехта мекунад.

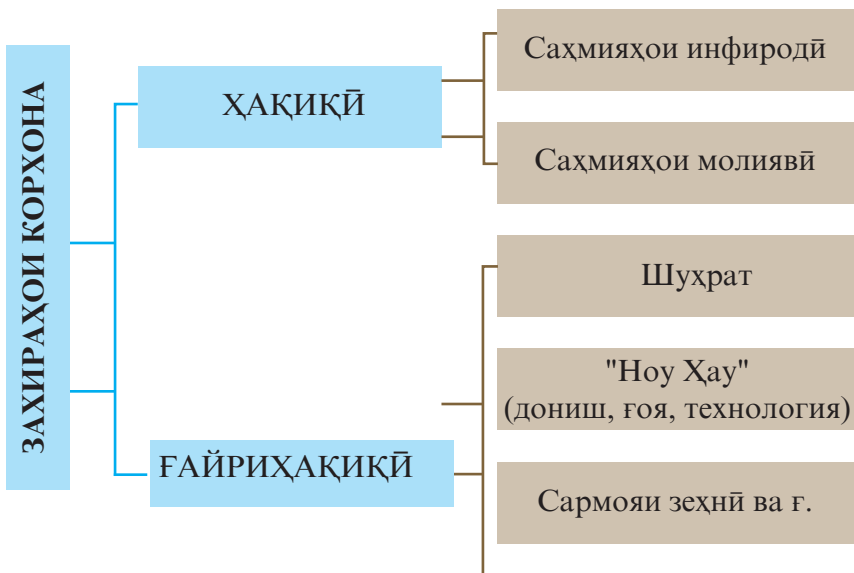

Расми 12. Захирҳои корхона



**Тютор** (аз калимаи *tutor* – роҳбар, раҳнамо, мураббӣ). Педагоге, ки инкишофи фардии хонандагонро дар чорчӯбаи фанҳо, ташаккули барномаи таълимӣ, коркарди вазифаҳои фардӣ, пешниҳоди маҳруки инкишофи ихтисосро ҳамроҳӣ мекунад. Сифатҳои касбӣ: тафаккури низомианд, иртиботи байнисоҳавӣ, кор бо одамон, роҳбарӣ ба лоиҳаҳо, муносибати хайрхоҳона ба мизоч нигаронидашуда.



Истеҳсолот, захираҳои истеҳсолӣ, омилҳои истеҳсолот.

### КОРИ АМАЛӢ



Соҳибкор қарор медиҳад ширкати нонпазӣ кушояд. Захираҳои зарурии корхонаро муқаррар кунед.

**Ин  
аҷиб  
аст**

*Чаҳшиҳои ҷадиди технологӣ сабаби аз байн рафтани касбҳои зиёд гардида, ҳамчунин барои пайдо шудани касбу ихтисосҳои нав замина мегузоранд. Ин раванд бисёртар ба меҳнат рабт дорад. Масалан, ба касибони кафиҳои ҷӯбин ҳоло талабот мавҷуд набуда, лекин ба мутахассисони физикаи ядрои ва биологҳои кайҳонӣ талабот ба вуҷуд омадааст.*

### **Савол супориш:**



1. Оилаи шумо аз кадом захираҳо бархӯрдор аст?
2. Маҳалле, ки дар он шумо зиндагӣ мекунед, кадом захираҳо дорад?
3. Кадоме аз ин захираҳо ба омили истеҳсолот табдил ёфтаанд?
4. Кадом намудҳои сарфаи захираю омилҳои истеҳсолотро шумо медонед?
5. Нақши соҳибкор дар истифодаи оқилонаи захираҳои истеҳсолот дар чӣ возеҳу равшан мегардад?
6. Оид ба мазмуни фаъолияти касби тӯтор эҷодкорона маълумот диҳед.

## **6. ЛОИҲАИ ЭҶОДӢ: НАҚШАИ ИСТЕҲСОЛОТ**

Барои корхонаҳое, ки ба қатори корхонаҳои истеҳсолӣ дохил мешаванд, ба бизнес-нақша, ҳамчунин, нақшаи истеҳсолии бодикқат таҳиякардари, ки тавсифи пурраи ҳамаи раванди истеҳсолиро дар бар мегирад, дохил кардан лозим аст.

Раванди истеҳсолӣ дар корхона аз низоми амалиёте иборат аст, ки онҳо ба табдил ёфтани ашёи хом ба маҳсулоти тайёр ё нимтайёр нигаронида шудаанд. Раванди технологӣ қисми таркибии ҷудонашавандаи раванди истеҳсолӣ мебошад.

Истеҳсолотро ба марҳалаҳо ҷудо кардан мумкин аст. Марҳалаҳои истеҳсолот ҳамеша новобаста аз намуди маҳсулоти истеҳсолшаванда паси ҳам тибқи тартиби муайян меоянд.

**Марҳалаи 1.** Анборкунӣ. Дар ин марҳала масолах ва ҷузъиётро харида, ба анбори ашёи хому масолах ҷойгир мекунанд. Дар анбор онҳоро тафтиш карда, то лозим шуданашон нигоҳ медоранд.

**Марҳалаи 2.** Коркард. Ашё ва масолехро коркард меку-  
нанд, масалан, мебуранд, ранда мекунанд, арра мекунанд,  
медӯзанд.

**Марҳалаи 3.** Васл кардан. Чузъиётро васл карда, маҳсулоти  
тайёр ҳосил мекунанд. Дар мавридҳое, ки маҳсулоти одитарин,  
масалан, тахтача ё хатчӯб тайёр мекунанд, васл кардан зарурате  
надорад.

**Марҳалаи 4.** Ороиш ё пардоз. Ороишу пардоз молро на-  
заррабо мекунанд. Ороишу пардоз, маъмулан, тоза кардан,  
шустан, ранг кардан, часпондан ва ғайраро дар бар мегиранд.

**Марҳалаи 5.** Назорат. Мақсади ин марҳалаи истехсолот  
кафолат додани дурустии тайёр кардани маҳсулот ва омодагии  
он барои ирсол кардан ба харидор аст. Назорат, пеш аз ҳама,  
назорати сифати мол мебошад.

**Марҳалаи 6.** Бастабандӣ ва анборкунӣ. Агар зарурат  
бошад, маҳсулоти тайёрро бастабандӣ карда, ба анбори  
маҳсулоти тайёр ё бевосита ба харидор мефиристанд.

Дар нақшаи истехсолӣ овардани схемаи чараёнҳои  
истехсолӣ, номгӯйи техника ва таҷҳизоти истехсолӣ, ашёи  
ҳому масолех бо сабти таҳвилгарони ҳар як номгӯй ва арзиши  
тақрибӣ ба мақсад мувофиқ аст.

Ҳамчунин, инвентаризатсияи захираҳои (фондҳои)  
истехсолиро гузаронидан, яъне таҳия кардани номгӯйи ҳамаи  
техника, таҷҳизот, васоиту асбобҳои ёрирасон ва муқоиса кар-  
дани он бо миқдори барои кори муътадили корхона зарурӣ  
ҳатмӣ аст. Натиҷаи инвентаризатсияро дар шакли ҷадвал ни-  
шон додан беҳтар аст (ҷадвали 1). Захираҳои истехсолиро, ки  
намерасад, харидан ё ичора гирифтани мумкин аст. Ин қарорро  
соҳибкор қабул мекунад.

Умуман, дар нақшаи истехсолӣ бояд ҷанбаҳои ба кадрӣ  
кофӣ ҷиддӣ фаъолияти корхонаи оянда инъикос гардад.  
Бинобар ин, ба таҳлили ҷанбаҳои мазкур ҷиддӣ муносибат  
кардан лозим аст.

Барои мисол, нақшаи истехсолии корхонаи мактабии  
«Усто»-ро меорем, ки болғаҳои бачагона месозад.

Раванди истехсоли болғаи бачагона марҳалаҳои зеринро  
дар бар мегирад:

- Овардану ба анбор гузоштани ашёи хому масолех;
- Тайёр кардани чузъиёти алохида;
- Васл кардан;
- Назорати сифат;
- Нигоҳдорӣ дар анбор.

Шакли нақшаи устохонаҳои таълимӣ ва схемаи чараёнҳои истеҳсоли чунин аст:

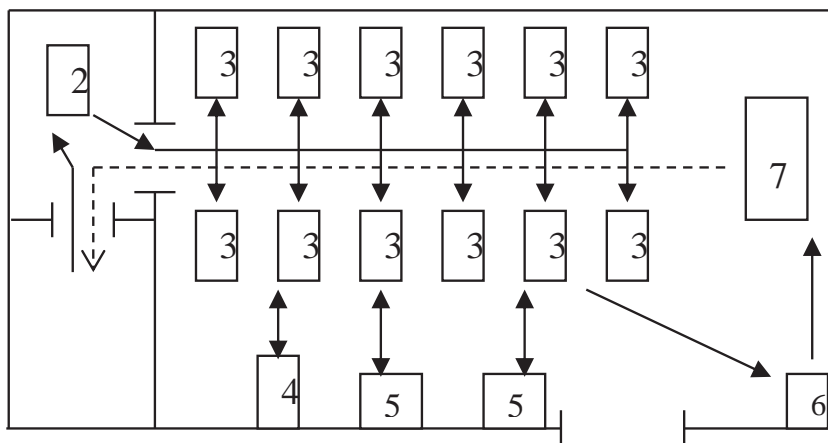

Анбори ашёи хом ва масолех, ҳамчунин, маҳсулоти тайёр:

1. Дастгоҳи рандаю аррақунанда (барои буридани чӯбу тахта ва фанера);
2. Мизи кории (верстак) дуредгар (коркарди чузъиёт ва васл кардани болғача)
3. Дастгоҳи сӯрохқунанда (барои сӯрохиҳо)
4. Шиканҷаи челонгарӣ
5. Мизи рангқорӣ маҳсулоти тайёр
6. Чойи кори омӯзгор (санчиши сифат).

*Инвентаризатсияи фондҳои истеҳсолии корхонаи мактабии «Усто»*

Номгӯй	Миқдор			Арзиш	
	Барои кор зарурӣ	Мавҷуд аст	Харидан лозим	Харид	Иҷора
<b>Таҷҳизот ва асбобҳои ёрирасон</b> 1. Дастгоҳи рандаю арракунанда	1	-	1	-	50 сомонӣ дар як моҳ
2. Дастгоҳи дуредгарӣ	12	12	-	-	-

Номгӯй	Миқдор			Арзиш	
	Барои кор зарурӣ	Мавҷуд аст	Харидан лозим	Харид	Иҷора
3. Дастгоҳи сӯрохкунанда	1	1	-	-	-
4. Гиравчелонгарӣ	2	2	-	-	-
5. Қолаб	2	-	2	худсохт	-
<b>Асбобҳо</b> 1. Хаткашаки миқдорӣ	12	8	4	4*2=8сом	-
2. Паргор	12	12		-	-
3. Гунё	12	12		-	-
4. Хаткашак	12	12		-	-
5. Қалам	12	12		-	-
6. Сунба (кирнер)	12	12		-	-
7. Болғаи чӯбин	12	12		-	-

8. Болғаи челонгарӣ	12	12		-	-
9. Ранда	12	12		-	-
10. Дастарра	12	12		-	-
11. Қайчии челонгарӣ	12	12		-	-
12. Пармаи қ. 2мм	2	2		-	-
13. Винтоб	2	2		-	-
14. Мӯқалам	12	12			-
Дигар хароҷот	2	-	2	8 сом	-
Ҷамъ				18 сом	50 сомонӣ дар як моҳ

***Тартиби пур кардани ҷадвали 1. «Инвентаризатсияи фондҳои истеҳсоли»:***

1. Дар сутуни якуми «Номгӯӣ» номи ҳамаи асбоб, таҷҳизот, асбобҳои ёрирасон, ки барои ба роҳ мондани истеҳсоли болғаҳои бачагона зарур аст, навишта мешаванд. Номгӯӣ аз харитаҳои қаблан таҳиягардида гирифта мешавад.

2. Миқдори ҳар як номгӯӣ, ки барои кор зарур аст (сутуни ду) аз ҳаҷми корхонаи таъсисшаванда, ҳамчунин, тарзи истеҳсоли он (бо типии истеҳсолот омехта нақунед) вобаста аст. Дар мисоли мо миқдори таҷҳизот, асбобҳои ёрирасон ва асбобҳои дигари барои кор зарурӣ дар мавриди 12 нафар будани коргарон ва тарзи инфиродии истеҳсолот, яъне баровардани болғаҳои бачагона ҳар коргар вазифаашро аз аввал то охир мустақилона иҷро мекунад.

3. Миқдори таҷҳизоту асбоби мавҷуда (сутуни сеюм) дар асоси мавҷудияти онҳо дар устохонаҳои таълимӣ пур карда мешавад.

4. Агар дар устохонаи таълимӣ ягон асбоб ва таҷҳизот набошад (ё миқдораш кам бошад), ин ҳолат бояд дар сутуни чорум «харидан даркор» зикр шавад. Ҳамчунин, бояд сабт гардад, ки чанд асбоб намерасад.

5. Харидан ё ба ичора гирифтани фондҳои истехсолиро, ки намерасад, дар асоси зарурати иқтисодии харид ё ичора худи соҳибкор ҳал мекунад. Зимнан, доништан муҳим аст, ки арзиши тахминӣ ё иҷораи тахминии он чанд сомонӣ аст. Масалан, дастгоҳи рандаю аррақунанда хеле қимат аст, бинобар ин, мо иҷораи онро бо нархи 50 сомонӣ дар як моҳ пешбинӣ кардем. Хаткашаки микёсӣ ва мӯқалам он қадар ҳам гарон нестанд, бинобар ин, мо 18 сомонӣ сарф карда, онҳоро мехарем.

Дар нақшаи истехсоли ҳисобу китоби захираи ашёи хому масолеҳ (нимтайёр, ҷузъиёт), ки бояд дар анбор бошад, зикр мешавад. Муҳим аст, ки захираи ҳар номгӯй ба қадри кофӣ бошад. Агар захира кам бошад, эҳтимоли таваккуфи истехсолот ба миён меояд. Агар захира зиёд бошад, пул бекор банд шуда меистад, ҳол он ки ин пулро босамаратар дар ҷойи дигар истифода бурдан мумкин аст.

## Ҷадвали 2.

### Ашёи хом, масолеҳ ва таҳвилгарони онҳо

Номгӯи ашёи хом ва масолеҳ	Миқдор (захираи корӣ)	Нархи як воҳид	Таҳвилгар (ном, суроға)	Шарти таҳвил
1. ДВП	4 сом/варак	24 сом/варак	Мағоза «Масолеҳи сохтмон»	Пешпардохт, боркашонӣ аз ҷониби харидор
2. Ҷӯбу тахта (навъи гуногун) S=25мм	0,5 м <sup>3</sup>	180 сом.	Мағоза «Масолеҳи сохтмон»	Пешпардохт, боркашонӣ аз ҷониби харидор
3. Тулука S=0,6мм	10 кг	Партов бепул	Мағоза «Масолеҳи сохтмон»	Пешпардохт, боркашонӣ аз ҷониби харидор
4. Мех	2 кг	8,5 сом./кг	Мағоза «Масолеҳи сохтмон»	Пешпардохт, боркашонӣ аз ҷониби харидор

5. Шуруп	0,5 кг	10 сом/кг	Мағоза «Масолеҳи сохтмон»	Пешпардохт, боркашонӣ аз ҷониби харидор
6. Шайба	0,2 кг	8 сом/кг	Мағоза «Масолеҳи сохтмон»	Пешпардохт, боркашонӣ аз ҷониби харидор
7. Олифа	6 кг	28 сом/кг	Мағоза «Масолеҳи сохтмон»	Пешпардохт, боркашонӣ аз ҷониби харидор
8. Ранг	6 кг	30 сом/кг	Мағоза «Масолеҳи сохтмон»	Пешпардохт, боркашонӣ аз ҷониби харидор

Дар ҷадвали 3 захираи кори ашёи ҳому масолеҳ барои устохонаи мактабии «Усто» аз ҳисоби китоби се моҳи аввал оварда шудааст. Дар он, ҳамчунин, нарх, таҳвилгар ва шарти таҳвил зикр гардидааст.

Ҳосилнокии меҳнат яке аз нишондиҳандаҳои муҳимтарини самарабахшии истеҳсолот мебошад. Он аз рӯйи миқдори маҳсулоте, ки дар як воҳиди вақт (дар як соат ё як баст) ба вуҷуд оварда шудааст, ҳисоб мешавад. Роҳҳои асосии баланд бардоштани ҳосилнокии меҳнат инҳоянд:

1. Маҳсусгардонӣ ва тақсими меҳнат, ки дастоварди олии он конвейер аст. Дар айни ҳол, ҳар нафар дар ҷойи кориаш фақат амали ҳудро (як қисми корро) тез ва босифат иҷро мекунад. Тайёр кардани болғаи бачагоноро низ ба конвейер гузоштан мумкин аст: як қисми коргарон танҳо қисми асосии болғаро месозанд, коргарони дигар дастаашро, баъзеҳо дастаро ба қисми асосӣ мечаспонанд ва ғайра. Вале барои чунин ташкили кор схемаи ҷараёнҳои истеҳсолиро дақиқ фикр карда, амалҳои алоҳидаро байни коргарон тақсим намудан лозим аст.

2. Баланд бардоштани сатҳи тахассусии кормандон. Мутахассиси хуб ҳамеша корро хубтару беҳтар иҷро мекунад, бинобар ин, соҳибкор барои таълиму омӯзиши коргарон набояд маблағро дарег дорад.

3. Истифодаи комёбиҳои пешрафти илму техника. Дастгоҳҳои баландтехнологияи ҳозирарамон ва хатҳои автоматиконида ҳосилнокии меҳнатро садҳо баробар боло мебардоранд. Албатта, нархи ин дастгоҳҳо хеле баланд аст, вале харчи хариди онҳо хеле зуд бароварда мешавад.

4. Ҳавасмандгардонии моддию маънавии кормандон ба натиҷаи меҳнат. Низоми дуруст мулоҳизашудаи пардохти музди меҳнат ва ҳавасмандгардонии маънавӣ ба баланд бардоштани самарабахшии истеҳсолот мусоидат мекунад.

Ҳамаи роҳҳои баланд бардоштани ҳосилнокии меҳнат барои соҳибкор маълум аст ва бояд то ин ё он андоза дар бизнеснақша инъикос ёбанд.

Дар шароити устохонаҳои мактаб ҳосилнокии меҳнатро аз ҳисоби истифодаи қолабҳо ва тақсими меҳнат баланд бардоштан мумкин аст.

Дар оянда дастгоҳи арраю рандакунанда харидан лозим аст. Корхонаи мактабии «Усто» дар як моҳ ҳамагӣ 100 болғаи бачагона истеҳсол карда метавонад.

Мо мефаҳмем, ки мисоли барои тарзи инфиродии истеҳсолот овардаи мо аз ҳама ҷиҳат комил нест. Масалан, устохона самарабахшии баланди меҳнатро таъмин карда наметавонад. Самарабахшии истеҳсолот ба таносуби натиҷаҳои фаъолияти истеҳсолӣ ва захираҳои моддию меҳнатии ба он харҷшуда муайян карда мешавад.

Дар нақшаи истеҳсолӣ, ҳамчунин, оид ба арзиши аслии маҳсулоти оянда ояндабинӣ ё пешгӯиҳои муқаддамотӣ бояд сурат бигирад. Ин вазифа ҳарчанд вазифаи содаю одӣ нест, вале соҳибкори навкор аз уҳдаи он баромада метавонад.



**Меднатор** (лотинӣ *mediator* – миёнарав)-и ихтилофҳои иҷтимоӣ – мутахассисе мебошад, ки ихтилофоти байни гурӯҳҳои иҷтимоиро, ки вобаста ба сабаби молу мулк, маданият, миллат, дин ва ғайра ба вуҷуд омадааст, бе истифода аз зӯрварӣ ҳал мекунад. Сифатҳои шахсӣ: қор бо одамон, тафаккури низомманд, забондонӣ, маданиятнокӣ, фаъолият дар шароити номуайяни, донишмандии асосҳои равишносии.



*Раванди истеҳсоли, марҳалаҳои истеҳсолот, самарабахшии истеҳсолот, ҳосилнокии меҳнат, махсусгардонии меҳнат, тақсими меҳнат, инвентаризатсия, фондҳои истеҳсоли.*

## **КОРИ АМАЛӢ**



Нақшаи истеҳсолии корхонаи худро тартиб диҳед. Дар он бояд вазифаю масъалаҳои зерин қушода дода шавад:

1. Тавсифи пурраи тамоми раванди истеҳсоли аз овардани ашёи хом то дар анбор захира кардани маҳсулоти тайёр.
  2. Тартиб додани схемаи ҷараёнҳои истеҳсоли (дар шакли графикӣ бештар қобили қабул аст).
  3. Нишон диҳед, ки барои корхона кадом техникаю таҷҳизот ва асбоб зарур аст; чӣ ҳаҷт ва чиро дар навбати аввал харидан ё иҷора гирифтани лозим аст; пули харид ё иҷора чанд сомонӣ мешавад (ниг. ҷадвали 3).
  4. Кадом навъи ашёи хому масолеҳ барои корхона зарур аст; таҳвилгари ашёи хому масолеҳ кист ва нархаи чанд сомонӣ аст? (ниг. ҷадвали 2).
  5. Агар корхона инкишоф ёбаду васеъ шавад, дар оянда кадом таҷҳизот зарур мегардад?
  6. Роҳҳои ҳалли баланд бардоштани ҳосилнокии меҳнатро номбар кунед.
  7. Имконоти истеҳсолии корхонаро зикр намоед, нишон диҳед, ки дар як рӯз, як моҳ, як сол он чанд воҳид маҳсулот истеҳсол карда метавонад?
- Соҳибкор қарор медиҳад ширкати нонпазӣ кушояд. Захираҳои зарурии корхонаро муқаррар кунед.

**Ин  
аҷиб  
аст**

*Аз ҳама касби нодир дар ҷаҳони муосир устои таъмирғари соатҳои маноравӣ мебошад. Дар ҷаҳон танҳо якчанд мутахассисони хуби ин гуна механизми қадима мавҷуд буда, онҳо ҳамеша бо қор ва музди хуб таъмин мебошанд.*

### **Савол ва супориш:**



1. Раванди истеҳсолӣ чист?
2. Раванди истеҳсолӣ аз раванди технологӣ чӣ фарқ дорад?
3. Эҷодкорона пайдарпайии амалигардонии марҳалаҳои асосии истеҳсолотро номбар кунед.
4. Роҳҳои асосии баланд бардоштани ҳосилнокии меҳнат ва самарабахии истеҳсолот кадомҳоянд?
5. Оид ба касби медиатор маълумот диҳед.

## БОБИ II.

### АСОСҲОИ ТАРҲРЕЗИИ МАСНУОТ

Ба гирду атроф назар андозед, гирду атрофатонро ашё ва падидаҳои зиёди бо дасти инсон офаридашуда фаро гирифтааст: хона, мошин, либос, бозича, ҷавохирот, лавҳа, мағоза, манзара ва ғайра. Ҳар рӯз шумораи онҳо афзоиш меёбад, хизматрасониҳои нав, маводди қаблан номаълум, технологияҳои аслии ва истеҳсоли онҳо зиёд мешаванд. Бисёре аз навоариҳо бо сохтори оқилона, содагии худ моро ба хайрат мегузоранд ва баъзан уфуқҳои имконоти навро барои мо мекушоянд.

Оё шумо боре фикр кардаед, ки навоари ва нотакрор будани объектҳои офаридаи маданияти моддӣ чӣ маъно дорад? Ҳар кадоми онҳо барои мол шудан бояд якбора ба якчанд талабот: фойданокӣ, нисбатан сода ва арзон будани истеҳсол, беҳатарии экологӣ, эстетикӣ ва ғайра ҷавоб диҳанд. Аммо чӣ тавр дар як ашё ҳамаи ин сифатҳоро метавон муттаҳид намуд?

Ба ин саволи душвор тарроҳ посух дода метавонад.

Аз ин рӯ, мо кӯшиш мекунем, ки ҳадди ақал як муддат ҳамчун дизайнер фикр ронем.

Тарроҳ бояд бо доштани нигоҳи дақиқи худ нисбати муҳити атроф аз дигарон фарқ кунад. Зеро ӯ дар як вақт бо чашми якчанд мутахассис, ҷамъиятшиносу муҳандис, рассому иқтисодчӣ, равоншиносу эргоном ва бо чашмони худи шахсе, ки таҷриба, завқ ва ғ. дорад, назар мекунад. Дар баробари ин, тарроҳ объектҳои меофарад, ки мо ба сифати онҳо бо тамоми доираи арзёбиҳо ва бархӯрдҳо, шавқу ҳавас, таҷриба ва ҳаёлотҳои худ баҳо медиҳем.

Дизайн чист? Дизайн аз калимаи англисии “design” иқтибос шуда, ба маънои “банақшагирӣ”, “расм”, “лоиха” истифода мегардад. Ин истилоҳест, ки намудҳои гуногуни ҷаҳолиятҳои тарроҳиро ифода карда, ба ташаккули сифатҳои эстетикӣ ва функционалии муҳити объективӣ, яъне муҳити атроф нигаронида шудааст.

## 7. ХУСУСИЯТҲОИ ТАРҲРЕЗИИ МУОСИР

Зарурати тарҳрезӣ дар ҳолатҳое ба миён меояд, ки технологияҳои аз таҷрибаи қаблӣ маълумро барои ҳалли мушкилоти нав ё мушкилоти маълум дар шароити нав татбиқ кардан ғайриимкон аст. Бо вучуди ин, барои амалӣ гардонидани қарори идеалӣ ҳамеша захираҳо намерасанд. Ин моро водор мекунад, ки дар байни имконоти зиёде барои расидан ба ҳадаф бо кам кардани харочот роҳҳои мувофиқро ҷустуҷӯ кунем. Лоиха ва банақшагирӣ ҳамчун раванди эҷодии ҷустуҷӯӣ ҳалли асоснок ва далелҳо дар робита бо шароит ва ҳадафҳои интиҳобшуда мебошад. Дар айни замон, интиҳоби ҳадафҳо аксар вақт қисми муҳимми лоиха мебошад.

Дизайн ҷузъи ҷудонашавандаи ҳама гуна соҳаи фаъолияти инсон (техникӣ, иҷтимоӣ, иқтисодӣ, ҳарбӣ, педагогӣ, бадеӣ) мебошад.

Дизайн ба талаботи зерин асос ёфтааст:

- бе таҳлили тамоми унсурҳои мушкилот, вазъият қарор қабул накунад;
- усули озмоиш ва хатро оқилона нашуморед;
- ҳар як саволро ба қисмҳо тақсим кунед, то ҳалли он осон шавад;
- кӯшиш кунед, ки қонуниятҳоро муқаррар кунед, ҳатто дар он ҷое, ки пайдарпайии равшан ва табиӣ вучуд надорад;
- ба ҳар як масъала ҳаматарафа ва мунтазам муносибат кунед;
- ба назар гиред, ки ҳамаи қарорҳои пешниҳодшуда ҳуқуқи мавҷудият доранд, аммо дар байни онҳо қарорҳое ҳастанд, ки ба шароит, вазифа ва мақсади объекти конкретӣ бештар мувофиқанд.

Ҳама гуна лоиха ҳуҷҷати коммуникатсионӣ мебошад, яъне паёми муаллифон ба одамони дигар, ки бояд мавқеъ ва далелҳои ҳалли пешниҳодшударо фаҳманд ва ё лоихаи пешниҳодшударо амалӣ созанд. Лоихае, ки дар шакли васоити коғазӣ ё электронӣ бо калимаҳо ва диаграммаҳо пешниҳод шудааст, маҳсули зехнии муаллифон (таҳиягарон) мебошад. Асоси ин маҳсулот бояд бо-варибахш бошад, яъне ба ақидаҳо, назарияҳо ва фарзияҳои илмӣ қабулшуда мувофиқ бошад ва дар ҳар сурат бо онҳо зиддиятҳои ҳалнашаванда ворид нагардад. Фаъолияти лоихаро

метавон воситаи инкишофи тафаккур ва худтаълимӣ, аз чумла, касбӣ ҳисоб кард.

Он бо тарҳрезӣ ва истифодаи репродуктиви халли қаблан пайдошуда, такрори маълум ҳеч иртиботе надорад. Тарҳ ҳамчун як намуди эҷодкорӣ болоравӣ, рушди диалектикий, ҳаракат аз кухна ба нав, аз маълум ба номаълум, аз ҳолати ғайриқаноатбахш ба ҳолате мебошад, ки талаботи нави на танҳо истехсолот, балки одамони ҷамъиятро низ қонеъ мегардонад.

Агар қаблан лоиҳаҳо дар доираи ихтисоси маҳдуд мувофиқат мекарданд, пас, дар 30-40 соли охир (эҳтимол бо пайдоиши дизайн) лоиҳакашии бонизом, ҳамгиро ва байнисоҳавӣ маъмул мегарданд. Ҳангоми ҳалли вазифаи асосӣ — бехтар кардани нишондиҳандаҳои техникӣ-иқтисодӣ ва иҷтимоии фаъолияти истехсолӣ омилҳои техникӣ-технологӣ, иҷтимоӣ, иқтисодӣ, экологӣ, эргономикӣ ва ҳатто оқибатҳои татбиқи навоариҳо ба назар гирифта мешаванд. Гузашта аз ин, бисёр лоиҳаҳо (дар соҳаи биология, тиб, техникаи ҳарбӣ, компютеризатсия, васоити ахбори омма) бояд ҷанбаҳои маънавию ахлоқиро дар бар гирифта, барои омма «шаффоф» бошанд.

Тамоюли назаррас дар лоиҳакашии муосир ба назар гирифтани "омили инсонӣ", яъне огоҳӣ аз он аст, ки ҳама гуна лоиҳа махсус ба шахс, бо хусусиятҳои хосси психологӣ, антропометрӣ, иҷтимоӣ ва фардӣ нигаронида шудааст.

Қонунҳои тартиб додани лоиҳакашии бадеӣ. Дар лоиҳакашӣ ва тавлиди муосири маснуот эстетика аҳамияти бештар пайдо мекунад. Ба ин инкишофи технология, рақобат дар бозори мол, баланд шудани дараҷаи некуаҳволии одамон мусоидат мекунад. Имрӯз барои инсон муҳим аст, ки ашӯи гирду атрофаш эстетикӣ, зебо бошанд. Инсон дар эҷодиёти худ аз табиат ибрат мегирад, ба самти зебӣ ҳамеша кӯшиш мекунад.

Мо зебоиро аз рӯи кадом меъёрҳо арзёбӣ мекунем? Дар ин маврид сухан дар бораи қонунҳои созгорӣ ё хушоҳангӣ меравад, ки яке аз онҳо қонуни ягонагии шаклу мазмун мебошад. Шакл ва мазмун якдигарро пурра мекунанд. Дар робита ба ороиши бадеӣ шакл зухуроти берунии маснуот ва мазмун сохтор ва мазмуни дохилию функционалии он мебошад.

Дар ҳама гуна маснуот чизе ҳамчун чизи асосӣ ифода меёбад ва бояд ифода карда шавад ва чизе дуҷумдараҷа аст. Чизи асосӣ дар намуди зохирии маҳсулот дар микёси калонтар ва

дуюмдарача дар унсурҳои хурд, вале бо ҳам алоқаманд тасвир карда шавад.

Маснуот бояд тавре сохта шавад, ки ҳамаи унсурҳои он мутаносиб бошанд, маснуот зебо ва яклухт бошад, то ки ҳама ҷузъҳо ва унсурҳои он бо ҳамдигар мувофиқ бошанд. Барои ба дизайни идеалии маснуот соҳиб шудан ба ҳамаи ин талабот бояд риоя намуд.

Таносуб асосан объективона чамъ карда шуда, ба сохти маснуот алоқаманд аст. Бесабаб нест, ки «шакл пурмазмун аст». Мутаносибӣ бо роҳи тақсим кардани шакл ба қисмҳо, масалан, дар самти амудӣ ва самти уфуқӣ ба даст меояд. Сифати мувофиқи таносубӣ дар сохтмони киштиҳо, чорҷӯбаҳои бом, пешайвонҳо, дар истехсоли мизу курсӣ ва дигар маснуот зарур аст.

Симметрия яке аз хосиятҳои визуалии маснуот буда, одатан, маъноӣ таъмини симметрии меҳварӣ ё марказиро дорад.

Инсон дар тули асрҳо симметрияро дар табиат мушоҳида намуда, кӯшиш мекард, ки тартибу зебоӣ ва камолотро дарк ва эҷод кунад. Аксарияти ашъи гирду атрофи мо шакли симметрии доранд: мебел, асбобҳо, либос ва ғайра. Аммо симметрияи мутлақ дар табиат вучуд надорад. Дар баробари маҳсулоти симметрии, маҳсулоти асимметрии аз рӯи шакл ва мундариҷа ба таври худ зебо мавҷуданд. Масалан, дар санъати Ҷопон асимметрияи асосӣ шакли зебо ҳисобида мешавад.

Серамалиётӣ (динамизм)-и шакл бо таносуби қисмҳои таркибии он алоқаманд аст. Масалан, боли планёрро метавон тасаввур кард, ки аз қисмҳои алоҳидаи кундаланги мутаносибан камшаванда иборат аст.

Серамалиётиро шакли яктарафаи маҳсулот меноманд, ки гӯё фазоро ишғол мекунад. "Динамо" дар забони юнонӣ маъноӣ "қувваи дар ҳаракат"-ро дорад. Серамалиётиро дар шаклҳои қаторҳо, мошинҳо, планерҳо, ҳавопаймоҳо, делтапланҳо, қайқҳо мушоҳида кардан мункин аст.

Статикӣ беҳаракат будани шакли предметро ифода мекунад. Маҳсулоти статикӣ, бар хилофи серамалиётӣ (динамизм), массаҳои калони объекти беҳаракат, шаклҳои симметрии, пресҳои вазнин, дастгоҳҳо, дастгоҳи дуредгарӣ, мизҳои қорӣ мебошанд.

Контраст яке аз воситаҳои асосӣ дар таркиби маснуот мебошад. Контраст ин тазод, равшан кардани хосиятҳои гуногун дар маснуот аст, масалан; сиёҳу сафед, одӣ ва мураккаб, паст ва баланд, ҳамвор ва ноҳамвор.

Барои ифоданокӣ ва якпорчагии чуни маснуот, ба монанди чевони либос ва чевони зарф дараҷаи контраст аҳаммияти калон дорад. Масалан, дастакҳои хурди сиёҳ дар заминаи сафеди чевони ошхона, махсусан, контрастӣ ба назар мерасанд. Аммо вақте ки ин дастаҳо хеле зиёд мешаванд, таъсири контраст суст мешавад, тамоми таркиби маснуот камтар ифода меёбад. Инчунин, шарҳ дода мешавад, ки чузъиёти хурди торик бо замина на танҳо дар ранг, балки аз рӯйи андоза низ фарқ мекунад. Дар ин ҷо хурд ба калон муқобил аст.

Тавозуни шакли маснуот ҳолат аст, ки дар он ҳама унсурҳои рост ва чап бо ҳамдигар мувозинат мекунад. Он ба тақсимои массаҳои асосии қисмҳои таркибии маҳсулот нисбат ба марказ вобаста аст.

Ороиши ранги маснуот ҳам воситаи композитсия ва ҳам омилӣ сифат мебошад. Бо ёрии ранг хусусиятҳои шакли маҳсулотро ба таври возеҳ таъкид кардан мумкин аст. Ҳалли дурусти рангҳои дохилӣ дар синф, устохонаҳо ва хонаҳои истиқоматӣ фазои мусоиди психологиро ба вуҷуд меорад.

Рангҳои гуногунро одам ба таври гуногун қабул мекунад. Масалан, кабуд хунук аст; сиёҳ – гарм, ифлос, вазнин; сафед тоза ва сабук аст. Дар коргоҳ дастгоҳҳо, асосан, бо рангҳои хунук ранг карда мешаванд.

Рангҳои гарми ҷӯб табиист ва ба чашм писанданд. Махсусан, матои чинҳои қиматбаҳо зебост. Аз ин рӯ, ҳангоми истеҳсоли маснуот аз он, ранги табиӣ он аксар вақт боқӣ мемонад, баъзан ҳатто ба молидани лакҳои шаффоф зарурат наемонад. Тобиши асосии ҷӯб тавассути пошидани он бо рангҳои обӣ таъкид карда мешавад, ки ба ранги чормағз ё дарахти сурх мувофиқат кунад. Ҷӯби табиӣ бо масолеҳи сиёҳ, сафед ва тиллоӣ, бо ранги металли кабуд мувофиқат мекунад.

Санчиш ва арзёбии маснуот. Биёед таҷриба кунем.

Ду-се авторучкаи дизайнаш гуногунро гузоред ва ҳоло сифати ҳар яки онҳоро аз рӯйи дилхоҳ меъёр муқоиса кунед. Корҳо ба таври равшан беҳтар шуданд: бисёр афзалиятҳо ва нуқсонҳо аллакай намоёнанд.

Агар шумо аз тарроҳ хоҳиш кунед, ки дар озмоиши мо иштирок кунад, маълум мешавад, ки вай ба муқоиса чунон маҷмуи меъёрҳои пуриктидороро дохил мекунад, ки мо дар аввалин кӯшиши худ доир ба он тасаввуроте надоштем. Аз ин рӯ, ба-

рои он ки ба объектҳо бо чашми тарроҳ нигоҳ кунем, бояд захираи (бонки) меъёрҳои муқоисаро васеъ кунем. Барои ин мо ба нақшаи баҳодихии экспертии ҳар як маҳсулот муроҷиат мекунем (расми 13).

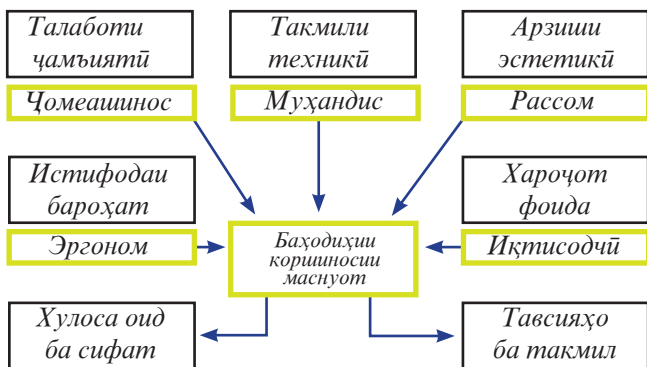

Расми 13. Баҳодихии коришиносӣ

Нақша ба мо имкон медиҳад, ки фаҳмиши худро дар бораи равишҳои арзёбии маҳсулот васеъ кунем. Мо ба мавзӯи шинос, объекти муқаррарӣ бо чашмҳои гуногун нигоҳ мекунем.

Масалан, чомеашинос дар бораи мӯд сухан гуфт (оё ҳавопаймоҳо ва мошинҳо, асбобу анҷомҳо зери мӯд нестанд?); равоншинос ногаҳон яке аз калимаҳои худнавис муаллифро дар озмоиши мо "дилгиркунанда" номид; эргономист ба номусоидии пӯшидани сарпӯш ишора кард; ба ҳисоб кардани миқдори қисмҳои ҳар як ҷузъи авторучка шуруъ кард; аз ҷи сабаб бошад, ки рассом аз нав ба тартиб андохтани сарпӯшхоро мувофиқи шакл ва ранг тағйир дод; иқтисодчӣ беҳтарин калимаҳои худнавис рад кард, ки гӯё он қимат аст, бисёрҳо онро бо ин нарх намехаранд. Равоншинос, чомеашинос ва иқтисоддон муттаҳид шуданд ва бо як овоз гуфтанд, ки озмоиш вайрон аст. Хуб, биёед, аввал истеъмолкунандаро муайян кунем: Ў кист? Ў ҷи мехоҳад?

Дар рӯи миз аллакай даҳҳо лоиҳаи калимаҳои худнавис гузошта шудааст ва суҳбат давом дорад. Маълум шуд, ки агар мо калимаҳои худнависи нав истеҳсол кунем, мо бояд нарасидани ҷузъҳои хатнависӣ, ба қор андохта шудани иқтидорҳои истеҳсолии корхонаи шаҳри Н, инчунин, ба назар гирем, ки дар тамоми ҷаҳон авторучкаҳои сакҷочадори бо ранг пуркунанда паҳн шуда истодаанд.

Суҳбат ба баҳс табдил меёбад: ҳар як мутахассис беш аз пеш диққати худро ба "мушкилоти" худ ҷалб мекунад, албатта, онҳоро муҳимтарин ҳисоб мекунад.

Тарроҳ чӣ кор мекунад? Рӯйи миз даҳҳо лоиҳаи калимаҳои худнависро назорат карда, ба тамоми эродҳо ва талабҳои коршиносон муносибати поквичдонона зоҳир карда, ба эҷоди маҳсулоти нав камар мебандад. Тарроҳ бояд тамоми мулоҳизаҳои коршиносонро дар як лоиҳаи эҷодии худ ҷамоҳанг созад.



**Биотехнология**. Ин соҳаи нав дар технология аз ҳама соҳаҳо пешрафтатарин ба ҳисоб меравад. Дар тули даҳсолаи наздик на танҳо худ инкишоф меёбад, балки соҳаҳои тиб, энергетика, истеҳсолоти ашёи хом, хочагии шахру деҳотро дигаргун месозад. Дар бисёри ҳолатҳо биотехнология барои дарёфти роҳи ҳалли нав дар ҷамоҳангии соҳаҳо (масалан, биосўзишворӣ – ба пайвасти энергетика ва микробиология) имконият медиҳад. Чиро иваз мекунад? Ивази воситаҳои истеҳсолоти доруворӣ ва химияи маишӣ ба истеҳсоли маҳсулоти биосинтезӣ, масалан аз низоми зинда (рустанӣ, парвариши микробиологӣ). Ба инкишофи агротехнологияи нав ва ҳалли муаммои гуруснагӣ ва гайра таъсир мерасонад.



Дизайн, тарроҳ, лоиҳа, таносуб, симметрия, маснуот, тарҳрезӣ, арзёбӣ, баҳодиҳии коршинос.

## КОРИ АМАЛӢ



1. Бо истифода аз нақшаи боло санҷиши ҷойи кори хонандагонро гузаронед. Хулосаи хаттӣ кунед.

Лоиҳа, симметрия, контраст, ҷамоҳангӣ, таносуб, тарроҳӣ, ташиҳи маҳсулот, ниёзҳо, муҳити объект, ороши.

2. Рӯйхати меъёрҳои зеринро барои муқоисаи сифатҳои истеъмолии маҳсулот эҷодкорона пур кунед.

1. Андозаи мувофиқ.

2. Ҷамоҳангии шакл.

3. Интиҳоби оқилонаи мавод.

4. Ҳалли ранг.

5. Осони истифода.

6. Асосноккунии нарх.

7. Мутобиқати услуби маҳсулот.

**Ин аҷиб аст**

*Дар ҷаҳон касби хатарноктаринро муайян кардан душвор аст. Зеро омор ва шароити меҳнат дар давлатҳои гуногун аз ҳам фарқ мекунанд. Бисёртар ба ин номгӯй касбу корҳои дарахтбур, конкан, моҳигирҳо, сапёр, оташнишон, каскадёр дохил мешаванд.*

### **Савол ва супориш:**



1. Моҳияти мафҳумҳои «дизайн» ва «тарроҳ»-ро шарҳ диҳед.
2. Зарурати лоиҳакашӣ кай ба миён меояд?
3. Кӣ дар озмоиши маҳсулот иштирок мекунад?
4. Оё шумо ягон маротиба дар ҳаёти шахсии худ лоиҳаҳои шахсии худро амалӣ кардаед?
5. Касбҳои ба мавзӯ алоқамандро номбар кунед.

## **8. АЛГОРИТМИ ДИЗАЙН**

Албатта, кори дизайнерро пурра ба қолаб даровардан мумкин нест. Зеро он бо эҷодкорӣ машғул буда, мазмуни фаъолияти ӯ на ба илмҳои техникии амалӣ, балки бештар ба санъат хос аст. Ҳарчанд зери мафҳуми “алгоритм” пайдархамӣ фаҳмида мешавад, марҳалаҳои пайдарпайи эҷодкорӣ гуногун мебошанд. Марҳалаҳои омодагии дизайн он қадар зиёданд, ки китобҳои зиёде ба онҳо бахшида шудаанд.

Мундариҷаи марҳалаҳои асосӣ, пайдарпайии онҳо догма нестанд, аммо ба ҳар ҳол стандарти қабулшуда вучуд дорад, яъне пайдарпайии лоиҳакашӣ (ниг. ҷадвал).

### **Алгоритми дизайн**

Пайдарпайии амалҳо	Мақсади ҷустуҷӯ
Таҳлили ҳолати мавҷуда	Чӣ аллақай вучуд дорад? Чӣ хуб аст ва чӣ бад аст?
Муайян кардани зарурати такмил	Чӣ бояд кард?
Бонки ғояҳо ва пешниҳодҳо	Инро чӣ тавр қардан мумкин буд?
Муайян қадани ҳадаф	Мо дар шароити худ ба чӣ ноил шудан мехоҳем?

Коркарди концепсияи лоиҳа	Мо дар шароити мушаххас кадом идеяҳоро истифода хоҳем кард?
Коркарди вариантҳо	Шумо метавонед ин корро кунед ... ё шумо ин корро карда метавонед ... ва ин ...
Иҷрои лоиҳа	Нақшаҳои схематикӣ, нақшаҳо, интиҳоби материал, макет ва ғайра.
Санҷиши вариантҳо	Чӣ шуд ва чӣ тавр?
Интиҳоби варианти асосии лоиҳа	Мо чиро асос мегирем?
Иҷрои муфассали варианти асосии лоиҳа	Расмҳо, диаграммаҳо, нақшаҳо, интиҳоби материалҳо, тадқиқоти илмӣ
Амсиласозӣ	Оё ҳама чиз дар расм равшан аст?
Технологияи истеҳсол	Чӣ тавр тарҳрезӣ кардан мумкин аст?
Ба вуҷуд овардани намунаи озмоишӣ ё модел	Оё он кор мекунад?
Санҷиши намунаҳои озмоишӣ	Оё он мувофиқи пешбинӣ иҷро шуд?
Ворид намудани ислоҳот ба лоиҳа	Амалия чиро нишон дод?
Истеҳсоли як миқдор маснуоти таҷрибавӣ	Ба як намуна бовар кардан мумкин нест
Таҳлили истифодаи маснуот	Меъёри ҳақиқат - амалия
Ворид намудани ислоҳот ба сохт ва технология	Бартараф кардани мушкилот низ кор аст.
Ташкили истеҳсолоти оммавӣ	Дар кучо ва бо кадом роҳ?
Модернизатсия	Чӣ метавонад фавран беҳтар карда шавад?
Маркетинг	Реклама, арзёбии талабот, дурнамои бозор
Пешгӯӣ	Дар рақибон чӣ навигарӣ аст?
Таҳлили ҳолати мавҷуда	Давраи нави такмил додани маснуот оғоз меёбад.

Ба чунин алгоритми дароз нигоҳ карда, шумо метавонед дар бораи ду савол фикр кунед. Аввалан, оё ин марҳалаҳоро кӯтоҳ

кардан имкон дорад? Қадамҳои асосӣ ва заруртаринро нишон додан мумкин аст? Сониян, оё ҳатто лоиҳаҳои одӣ (курткаҳо, дастаки дарҳо ва ғайра) низ бояд ин қадар душвор бошанд?

Муносибати бонизом ба дизайни лоиҳаҳо аҳаммияти ҳар як қадамро дар назар дорад, аммо ҳаҷми миқдори он метавонад гуногун бошад (куртка барои худ ё садҳо ҳазор одамон). Меъмори бузурги амрикоӣ Ф. Райт қайд кард, ки сохтани мурғхона бояд мисли сохтмони маъбад ҷиддӣ қабул карда шавад. Шояд дар ин ҷо ба маданияти баланди меҳнат роҳ мекушоёд.

Дар чадвали зер алгоритм гузариши шартиро дар бар намегирад; агар маълумоти нави илмӣ ё шароити бозор вучуд дошта бошад? Чӣ мешавад, агар намунаи озмоишӣ ноком шавад? Аммо шумо эҳтимол худатон роҳи ҳалли худро медонед, шумо бояд чанд қадам баргардед ва ҳатто, шояд, ҳама чизро аз қадами аввал оғоз кунед. Чунин ҳолатҳои фоҷиавӣ ҳатто бо ширкатҳои маъруф рӯй медиҳанд.

Албатта, ин вазъият аламовар ва гаронарзиш аст. Дуруст аст, ки роҳҳои бехатарӣ вучуд доранд. Яке аз онҳо дар таҳияи вариантҳои маснуот мебошад, ки алгоритмро пешбинӣ мекунанд. Роҳи дигар ин аст, ки вазифаи таҳияи лоиҳаҳо ба якчанд гурӯҳҳои эҷодӣ ё тарроҳони инфиродӣ вогузор карда шавад. Дар ин сурат алгоритми умумӣ кор карда баромада мешавад, вале мазмуни қадамҳо ва натиҷаҳои он гуногун хоҳанд буд. Дар ин маврид барои озмун, мусобиқаи эҷодӣ шароит фароҳам оварда мешавад. Эҳтимол дорад, ки варианти пайвандӣ (гибридӣ) барои истеҳсолот қабул карда шавад ва он ҷиҳатҳои бехтарини ҳама лоиҳаҳо ва коркардҳоро дарбар мегирад. Дар хотир доред, ки ҳатто ширкатҳои рақобаткунанда низ баъзан ба ин усул муроҷиат мекунанд.

Чаро мо дар ин ҷо ногаҳон ба тичорати дизайнерӣ даст мезанем? Манзурамон ин аст, ки дар раванди таълим, махсусан, тарроҳони навкор, ҷустуҷӯи лоиҳаи «худ»-и онҳо ба таъхир меафтад, барои ихтирои «оригинал» қувва ва эҳсосоти зиёде сарф мешавад. Дар баробари ин, дар эҷодиёти дизайнерӣ, ба мисли мусиқии хуб, тафаккури дастачамӣ, муоширати доимӣ, рақобати ҳамфикрон ё рақибони ҳамфикр зарур аст.

Дар ҳар як қадами алгоритм кӯшиш кардан лозим аст, ки ҳаҷми муоширати конструктивӣ бо маҳсулот, китобҳо, албомҳо ва албатта бо одамон зиёд карда шавад.

Бонки ғояҳо. Оё шумо мушоҳида кардаед, ки бисёре аз маҳсулоте, ки аз рӯйи таъинот ва ҳатто сохт якхелаанд, гуногун менамоянд?

Мошини варзишӣ нисбат ба ҳамтои худ сабуктар ва тезтар ба назар мерасад, як телевизор нисбат ба дигар телевизор бо андозаи якхела назар ба дигараш ба таври назаррас калонтар ба назар мерасад.

Мо аксар вақт ба маҳсулот хислатҳои инсонӣ мебахшем. Ба фикри мо зарф аз оби дохилаш муҳимтар аст. Ҳатто ҳарфҳои маъмулии алифбои тоҷикӣ, лотинӣ ё арабӣ метавонанд хусусияти хеле гуногун дошта бошанд.

Оё шумо мошини кӯҳнаи "Volkswagen" (Олмон)-ро медонед, ки ба гамбуск шабоҳат дорад? Оё шумо ягон мошини алафдаравро дидаед, ки ба ҳашароти дорои мӯйлаби азим монанд аст? Ҳама чархболҳоро бо сӯзанак алоқаманд мекунанд. Яъне аксар олимон, конструкторон ва дизайнерон идеяи ихтирооти бузургро аз табиат ва муҳити атроф гирифта, ба таври муфид ба инсоният татбиқ кардаанд.

Дизайнер метавонад маҳсулотро бо муҳити объекти атроф ба таври органикӣ ҳамоҳанг созад ё вай метавонад онро ба дигар объектҳои атроф муқобил офарад. Маҷмуи тасвирҳои маҳсулоти оянда, албатта, ба бонки ғояҳо дохил карда шудааст. Баъзе аз онҳоро шояд тарроҳ дар ибтидо рад кунанд, аммо баъзе тафсилот, нозуқиҳо, бозёфтҳо то охири муфид буда метавонанд.

Тасвири маҳсулоти оянда аз ҷониби шумо ин амали беҳтарин аст. Албатта, тавассути расм интиқол додани ғояи нав дар рӯйи варақ аз рушди тасаввуроти шумо дарак медиҳад.



Расми 14. Ташаккули бонки ғояҳо

Бонки ғояҳо ва пешниҳодҳо. Кӯшиш кунед, ки ақидаи худро дар рӯйи қоғаз қайд намоед, ҳар он қадаре ки он шуморо мафтун кунад, қобиляти рассомӣ ҳамон қадар зудтар пайдо мешавад.

Клаузура як вазифаи омӯзишӣ мебошад, ки дизайнерон аксар вақт дар марҳилаи бонки ғояҳо истифода мебаранд. Ин як варақи нисбатан калон аст, ки дар он тасвири маҳсулоти оянда бо расмҳои озод, инчунин расмҳои қисмҳо, чузъҳо, унсурҳо тасвир карда мешаванд. Варақ бояд таркиб ва ифодаи комил дошта бошад, имкон диҳад, тамоми нақшаҳои маснуот дар он тасвир карда шаванд. Ба ибораи дигар, ҳама гуна воситаҳои визуалӣ метавонанд истифода шаванд, ба шарте ки мундариҷаи ниҳони маълумот ба даст оварда шавад.

Дар марҳилаи кунунии рушди чомае ҳар як объект аналоги навро зуд-зуд тағйир медиҳад. Барои дар бозори истеъмолӣ серхаридор будан пайваста симо, шакл ва функцияҳои маҳсулотро ширкатҳои истеҳсолкунанда тағйир ё такмил медиҳанд. Барои ин тарроҳ ҳамеша дар ҷустуҷӯи ғояҳои нав мебошад.

Вақте ки тасвир хотима меёбад, дизайнер ба татбиқи нақшаҳо барои микёс, таҳияи қарорҳои тарҳрезӣ мегузарад. Вариантҳои тарҳ метавонанд гуногун бошанд. Хеле муҳим аст, ки чизеро эҷодшударо аз даст надихед. Аз ин рӯ, расмҳо, эскизҳо, қайдҳоро пешақӣ напартоед. Ҳамаи ин метавонад дар қадамҳои минбаъдаи лоиҳаи дизайнерӣ муфид бошад.

Дизайн ба талабот ҷавобгӯ аст. Авторучка ё сумкаи варзишӣ, рафи ошхона ё шона, соат ё зарф барои ширеш, инчунин бисёр маҳсулоти дигар, аввалан, дар олами воқеии ашӯ ва дар зехни мо вучуд доранд, дуҷум, онҳо аз роҳи хеле дуру дарози тараққиёти эволюсионӣ омадаанд.

Кӯшиш кунед, ки як силсилаи шабехро барои маҳсулоти ояндаи худ созед: Аз мошини пеш чӣ буд? Галстук? Соат?

Агар шумо ин силсиларо идома диҳед, хеле хуб аст: Мошинҳо, галстукҳо, соатҳо дар як сол, ду сол ва ё даҳ сол чӣ гуна хоҳанд буд? Бо вучуди ин, на танҳо тарҳ, балки намуди зоҳирӣ низ тағйир меёбад. Дар ин ҳолат мо ба осонӣ «синну сол»-и ашӯро муайян мекунем. Яъне кадомаш куҳна асту кадомаш нав.

Мо гӯё ашӯи таҳқиқшударо фикран дар муҳити мухталифи таърихӣ ҷойгир мекунем ва мебинем, ки он пайванд мегирад ё не. Кумсоат, соатҳои электронӣ ва ё соатҳои ҳушманд (smart), радио, телевизорҳои транзисторӣ ва ё экранҳои сенсорӣ, автомобилҳои

«Победа» ва “Tesla” ҳар яке ба давраҳои гуногуни инкишофи олами объективӣ тааллуқ доранд. Манзурамон ин аст, ки тамоми ашъи муҳити моро ихотақунанда бо тағйири тарзи зиндагии мо дигаргун мешаванд.

Меғӯянд, ки ҳама чизи нав кухнаи фаромӯшшуда аст. Дар ин сухани хирадмандона як андоза ҳақиқат ҳаст. Дар ҳар сурат, барои эҷод оғозе зарур аст ва ҳамчунин бояд тамоми бартариву камбудҳоро муайян кард ва муҳимтар аз ҳама, ба саволи зерин ҷавоб дод: Барои чӣ чизи нав эҷод кардан лозим аст? Охир, ба вучуд овардан ва истехсоли маҳсулоти нав, ҳангоми ба онҳо эҳтиёҷоти иҷтимоӣ набудан аз ҷиҳати иқтисодӣ зарар мерасонад. Маълум мешавад, ки дизайнер бояд эҳтиёҷоти такмилро муайян кунад. Онҳоро дар чунин ҷойҳо ҷустуҷӯ кардан лозим аст:

- маҷмуи ашъи муосир
- истехсолот;
- савдо;
- корбурд.

Талаботро барои такмил додани ашъи коркардшуда чӣ гуна муайян кардан мумкин аст? Шумо худатон ягона донандаи он ва истехмолкунандаи он нестед ва шумо завқи худро ҳамчун меъёр (стандарт) ҳисоб карда наметавонед. Усули маъмули мусоҳибаро истифода баред: аз хешовандон ва дӯстон дар бораи афзалиятҳо ва нуқсонҳои маҳсулоти муайян пурсед, хоҳишхоро гӯш кунед. Шумо нуқтаи назари ба ҳам муқобилро дучор хоҳед шуд, ки метавонад шуморо ба руҳафтадагӣ оварад. Дар баробари ин, роҳҳои наҷот мавҷуданд: шумораи пурсидашавандагонро зиёд кардан ва ба воситаҳои пурсиш ва таҳлил ба кӣ, чӣ гуна ва чӣ тавр мурочиат карданро доништан лозим аст; роҳи дуҷоми халосӣ далерона бовар кардан ба ҳисси пешакӣ, иродаи худ, тасаввур кардан ба фикру зикр ва ба назар гирифтани хоҳиши одамони гуногун: бачагону нафақахӯрон, мардону занон, сокинони деҳот ва шаҳрҳои калон. Дар аксар маврид ин барои комёбиҳои беназир мусоидат мекунад.



**Биофармаколог** – мутахассис оид ба тарҳрезии биомаҳсулоти нав бо хосиятҳои муқарраришуда ё оид ба ивази маҳсулоти сунъии синтезӣ ба биомаҳсулот мебошад. Барои соҳиб шудан ба ин касб чунин сифатҳои касбӣ лозим аст: тафаккури низомманд, иртиботи байнисоҳавӣ, забондонӣ, маданиятдонӣ, барномарезӣ, робототехника, зеҳни сунъӣ, роҳбарӣ ба лоиҳаҳо.

## КОРИ АМАЛӢ



1. Шумо лоиҳаи шахсии худро оғоз мекунед ва аллакай соҳа ва предмети лоиҳакаширо муайян кардаед.
2. Дар шакли хаттӣ ё шифоҳӣ қӯшиши кунед, ки ба саволҳое, ки ба онҳо фаҳмидани мавқеи шумо ҳамчун тарроҳ душвор аст, ҷавобҳои дақиқ диҳед.

Шумо бо чӣ муваффақ шудан мехоҳед? Шумо чӣ гуна фикру пешниҳодҳо доред (маводди гуногун, тағйир додани тарҳ ва шумораи қисмҳо, иваз кардани технологияи дигар, ҳалли ранг, бастабандӣ, эътимоднокии амалиёт ва ғайра)? Шумо чӣ гуна захираҳо ва имкониятҳо доред? Дар шароити шумо чӣ гуна фикру мулоҳиза ва таклифҳо мувофиқтарин ҳастанд? Кадом захираҳои иловагӣ ба шумо лозиманд? Эҳтиёҷоти тадқиқот ва рушди шумо дар чист? Ҳангоми таҳияи маҳсулоти нав шумо чӣ сатҳи ҳамкориро интизоред? Хароҷоти асосӣ бо баровардани маҳсулоти нав кадомҳоянд?



Алгоритми дизайн, гоя, тасвири маҳсулоти оянда, ниёзҳо, муҳити объект.

**Ин аҷиб аст**

Касби омӯзгорӣ дар бисёр мамлакатҳо бо эҳтиром ва ояндадор ба ҳисоб меравад. Дар бархе аз давлатҳо моҳонаи хуб пардохт мекунанд. Масалан, дар Австралия бисёриҳо мехоҳанд, ки омӯзгор шаванд, зеро моҳонаи баланд, рӯзи кории кӯтоҳ ва ҳатто таътил дорад.

## Савол ва супориш:



1. Моҳияти мафҳуми «алгоритми дизайн» чист?
2. Муносибати бонизом ба лоиҳаи дизайнерӣ чӣ гуна аст?
3. Ҳангоми таҳияи бонки гояҳо ва пешниҳодҳо кадом меъёрҳоро бояд ба назар гирифт?
4. Байни маснуоти лоиҳашуда ва талаботи ҷомеа шахс чӣ гуна робита дорад?
5. Чаро ҳангоми лоиҳакашии маснуот як силсилаи таърихи рушди онро эҷод кардан лозим аст?
6. Шумо ба мафҳуми «тарҳи экологӣ» чӣ андеша доред?

## 9. ФИКРАН СОХТАНИ МАСНУОТИ НАВ

Маҷмуаи гоҷаҳо ва пешниҳодҳое, ки дар қадами қаблии алгоритми дизайн пур шудаанд, албатта, калон буда метавонанд. Аммо дар шароити воқеӣ на ҳама гоҷаҳо татбиқ ва истифода кардан мумкин аст: буҷаи вақт ва пул, имкониятҳои истеҳсолот ва бозор, мавҷудияти мавод ва технология интихоби роҳи расидан ба ҳадафҳо қатъиян амр мекунад. Мо ҳадафҳо дақиқ таъкид мекунем, зеро лоиҳа бояд ниёзҳои гуногунро қонеъ гардонад.

Дар студияҳои дизайнерӣ аксар вақт як вазифаи ҷолиби омӯзишӣ дода мешавад. Фарз мекунем, ки арзиши чароғи рӯйи миз 50 сомонӣ аст (яъне арзиши масолах, музди кори коргарони асосӣ, корбурди таҷҳизот, иншоот ва ғайра); ҳозир ин гуна чароғҳо истеҳсол карда мешаванд. Он сола 300 ҳазор дона истеҳсол карда, бо нархи 80 сомонӣ фурӯхта мешавад. Корхона ба тарроҳ вазифагузори мекунад, ки арзиши чароғро то 40 сомон кам кунад, сифатҳои истеъмолро беҳтар намояд, то чароғро бо майли том ба 100 сомонӣ бо истеҳсолу фурӯши он то 30 миллион сомонӣ харида гиранд. Дар сурати якум даромади шартии корхона 8 миллион сомонӣ (дар як дона 30 сомонӣ), дар мавриди дуҷум 16,5 миллион сомонӣ (дар як дона 55 сомонӣ) мебошад. Ҳамин тариқ, агар ҳадаф бо сомонӣ ифода карда шавад, пас тарроҳ бояд то санаи муайян ба маблағи 7,5 миллион сомонӣ даромади иловагӣ диҳад.

Оё шумо барои ҳалли чунин мушкилот ягон роҳи ҳал доред? Оё шумо метавонед барои маҳсулоти ояндаи худ як мушкили шабехро муқаррар ва ҳал кунед?

Биёед, ба калимаҳои «то санаи муайян» диққат диҳем. Дар ин ҷо омили вақт яке аз омилҳои муҳимтарин ба шумор меравад, барои ба анҷом расондани лоиҳа, аз нав сохтани истеҳсолот, ташкили истеҳсоли чароғҳои нав ва реклама вақт ёфтаи лозим аст. Дар акси ҳол, дар шароити рақобати бозори истеъмолӣ чароғи рӯйи мизии ширкати дигар бозорро фатҳ мекунад. Дар ин ҳол ширкати мо ба рӯзҳои вазнин рӯ ба рӯ мешавад.

Шояд тарроҳ аз ҷустуҷӯии ҷавоб ба саволи асосӣ шуруъ кунад: чӣ гуна чароғ бояд бошад, то 400 ҳазор дона бо нархи

100 сомони фурӯхта шавад? Маълум аст, ки он бояд аз пештара бехтар бошад, ҳамчунин, аз онҳое, ки дар рафҳои мағозаҳо ҳастанд, бехтар бошад. Аз ин ҷост, ки ҳатто бонки калони ғояҳо хангоми ҳалли масъалаҳои мушаххас ба назар хурд мерасад.

Фарз мекунем, ки дизайнер манфиатҳои харидоронро нисбат ба ҷароғи рӯйимизии оянда муайян ва тахмин карда, маҳз ҳамон гуна тасаввур мекунад, ки онро барои 100 сомони ва ҳатто 400 ҳазор дар як сол мехаранд.

Ҷароғе, ки тарроҳ орзу дорад, танҳо дар таҳиялаш вучуд дорад, ки онро фақат дар мавриди истехсол шудан фурӯхтан мумкин аст. Арзиши истехсоли он чӣ гуна хоҳад буд?

Истехсол метавонад оммавӣ, силсилавӣ, хурд ва ягона бошад. Сухан на дар ҳаҷми маҳсулотбарорӣ, балки дар он аст, ки таҷҳизот дар як сол аз истехсоли як қисм ё маҳсулот ба дигараш иваз карда мешавад. Дар истехсолоти оммавӣ ин гуна таҷҳизот қариб нест. Дар истехсоли силсилавӣ онҳо хеле зиёданд. Дар ягона ҳатто бештар.

Ҷар як ҷароғи рӯйимизӣ аз даҳҳо қисм иборат аст, ки як қисми онҳоро аз ҷароғи кӯҳна гирифта мумкин аст, қисми дигарро харидан мумкин аст (масалан, сим, калидак, вилка, патрон), боқимондари аз таҷҳизоти мавҷуда ё нав харидашуда аз нав коркард кардан лозим аст. Дар ҳолати харидории таҷҳизоти нав дарҳол як занҷири навро (хатти нави истехсоли) мекашад ва барои он омӯзиши кадрҳо, рушд, фоизи камбудихои эҳтимолӣ, таъмир, вақти насб, мувофиқати кор бо таҷҳизоти мавҷуда, эҳтиёҷ ба неруи барқ, ҳаво ё обро бояд ба назар гирифт. Ҷар як ҷароғи рӯйимизӣ бояд ҳам карда шавад ва васлунӣ метавонад автоматӣ ё дастӣ ва ҳатто бо як қатор масъалаҳои технологӣ бошад.

Ба иборати дигар, тарроҳ худро дар фазои бисёрчанбаи омилу шароит, андешаву пешниҳодҳо, ҳадафҳои хурду бузург пайдо мекунад. Ин фазои бисёрчанбаро метавон ҳамчун вазифаи ҳадаф муаррифӣ кард – ба даст овардани даромади иловагӣ ба маблағи 8,5 миллион сомони то санаи муайян аз бисёр омилҳо вобаста аст.

Дар ин марҳала, ба хотир овардани бизнес-нақша мувофиқ аст. Хуччате, ки дорои қадамҳои асосист ва барои татбиқи

хама гуна лоиҳаи тичоратӣ амалӣ карда мешавад. Мақсади таҳияи бизнес-нақша банақшагирии фаъолияти истехсолӣ барои давраи наздик ва дарозмуддат мувофиқи талаботи бозор ва имкониятҳои ба даст овардани захираҳои (сармоягузори) зарурӣ мебошад.

Бизнес-нақша ба ҳалли вазифаҳои асосии зерин ёрӣ мерасонад:

1. муайян кардани самтҳои мушаххаси фаъолият, бозорҳои мақсаднок ва ҷойгоҳ дар ин бозорҳо;

2. мураттаб сохтани мақсадҳои дарозмуддат ва кӯтоҳмуддат, стратегия ва тактикаи роҳ ба онҳо;

3. нишондиҳандаҳои мол (хизматрасонӣ)-ро, ки ба истеъмолкунандагон пешниҳод карда мешаванд, муайян намояд; баҳодихии хароҷоти истехсолӣ ва тичоратӣ барои эҷод ва татбиқи онҳо;

4. таркиби фаъолияти маркетингиroid ба тадқиқоти бозор, таблиғ, пешбурди фурӯш, нархгузори, роҳҳои тақсимот ва ғайра муайян мекунад;

5. баҳо додан ба мувофиқати захираҳои молиявӣ ва моддӣ ба мақсадҳои гузошташуда;

6. душворихоеро, ки ба иҷрои нақшаи тичоратӣ ҳалал расонад метавонанд, пешбинӣ кунанд.

Бо безътиной ба навиштани бизнес-нақша, тарроҳ метавонад ба бисёр ҳолатҳои ғайриҷашмдошт, ки ўро дар роҳи муваффақият интизоранд, омода набошад. Аз ин рӯ, беҳтар аст, ки вақтро дарёғ надошта, банақшагирии тичоратро анҷом диҳед. Дар баробари ин, шакли хаттии он муҳим аст. Ҳатто дар шароите, ки вазъи бозор хеле зуд тағйир меёбад, шумо набояд ба таҳияи бизнес-нақша безътиной кунед.

Номгӯии вариантҳои омезиши ҳамаи омилҳои, ки тарроҳ хангоми тарҳрезии маҳсулот бояд ба назар гирад, боиси вариантҳои гуногуни натиҷаҳои имконпазир мегардад. Бо мағзи сари инсон фаро гирифтани ҳама комбинатсияҳо аксар вақт ғайриимкон мегардад, он гоҳ технологияи компютерӣ ба кумаки дизайнер меояд.

Хулосаи амалӣ чист? Аввалан, барои шумо дарки фазои бисёрченакаи функсияи ҳадаф муфид хоҳад буд ва дуюм, агар

шумо худро бо назардошти ҳадди ақал даҳҳо омил ҳангоми татбиқи лоиҳа маҳдуд кунед, пас, ҳатто бидуни компютер шумо арзиши лоиҳаро аллакай дар ин марҳилаи алгоритми дизайн ба таври назаррас афзоиш медихед.

Муносибати илмӣ ба тарҳрезии маҳсулот. Маҳсулот, таҷҳизот ва технологияҳои муосир маҳсули тараққиёти илмӣ ва шуури инсоният мебошанд. Барои расидан ба ин гуна тараққиёт на танҳо миқдори зиёди тадқиқот ва коркардҳои илмӣ, ки ҷиҳати ихтирои техника ва технология гузаронида мешаванд, балки маҷмуи далелҳо ва донишҳои илмие, ки дар муомилот қарор доранд, фаҳмида мешаванд. Дар ҳама марҳалаҳои тарҳрезӣ дастгирии иттилоотӣ ҳамеша лозим аст. Раванди таҳияи лоиҳаи нав аз тарроҳ илмияти хосро талаб мекунад.

Дизайнер бояд дар бораи асосҳои лоиҳакашӣ, механизмҳои интиқол ва табдили ҳаракат, қисмҳои машинаҳо, графикаи муҳандисӣ, муҳаррикҳои мошинҳо, таҷҳизоти барқӣ, асосҳои электротехника ва автоматика тасаввурот дошта бошад.

Дар ҳар сурат, тарроҳ ҳамеша бояд дар хотир дорад, ки маҳсулот аз қисмҳо иборат аст ва қисмҳо бояд сохта шаванд. Ба ибораи дигар гӯем, мазмуни инкишофи раванди технологияи тайёр кардани ҳар як қисми лоиҳакаширо равшан фаҳмидан лозим аст; маълумоти илмӣ оид ба иқтисодиёти истеҳсолот: навҳои истеҳсолот, структураи арзиши аслий ва роҳҳои кам кардани он, музди меҳнат, фондҳои асосӣ ва муомилоти истеҳсолот, ҳатто тайёр кардани кадрҳо зарур аст.

Албатта, тарроҳ ҳангоми анҷом додани ҳар як нақша-схемаи генералии раванди технологияи тайёр кардани ҳар як ҷузъи маҳсулоти ояндаро дар хотир нигоҳ медорад. Ба воситаи амалиёти технологӣ ва гузариш, ки бо пайдарпайии муайян ва яққоя карда мешаванд. Бидуни ин вай дар назари дигар мутахассисон, пеш аз ҳама коргарони истеҳсолот мисли ҳаёли бесамар менамояд. Ба андозаи муайян, чунонки аллакай гуфта шуд, вай бояд тафаккури конструкторӣ ва технологӣ дошта бошад.

<i>Манбаъҳои иттилоот барои дизайнер</i>	
энциклопедияҳо	намоишҳо

маълумотномаҳо	телевизион
нашрияҳои маъмул	осорхонаҳо
нашрияҳои махсус	филм
фехристҳо	хиёбонҳо
маҷаллаҳо	мусохиба бо мутахассисон

Умуман, тарроҳ бо кунҷковии табиӣ фарқ мекунад: ҳама чиз барои  $\bar{y}$  ҷолиб аст, ҳама чиз метавонад ба  $\bar{y}$  муфид бошад. Оё бидуни дониستاني  $\bar{c}$  будани сабти лазерӣ ва рақамӣ магнитофонро таҳия кардан мумкин аст? Оё бидуни дониستاني телевизиони кабелӣ ва моҳворай тарҳрезӣ кардан мумкин аст? Дар бораи ҳамаи ин, конструктор кӯшиш мекунад, ки аз сарчашмаҳои гуногун маълумот гирад, ки мавҷудияти онҳо барои дониستاني ҳама муфид аст.

Дар мизи кори дизайнер шумо ҳамеша метавонед китобҳоро дар бораи композитсия, ранг, таблиғ, тичорат, маркетинг, ороиши бадеӣ пайдо кунед ва ҳамаи онҳо бевосита ба мундариҷаи кори дизайнер алоқаманданд.

Агар дизайнер лоиҳакашии чунин объектҳо ба мисли дастгоҳҳо, мошинҳо, хатҳои автоматӣ, роботҳо ба уҳда гирифта бошад, пас ба  $\bar{y}$  дониши психологияи муҳандисӣ (системаи «одаммошин», эргономика), сотсиологияи саноатӣ (психологияи меҳнат, кадрҳои истеҳсолӣ, қонеъ гардондани қор ва ғайра) реклама ва маркетинг лозим мешавад.

Маркетинг чист? Калима ва мафҳум аз вожаи англисии market (бозор) сарчашма гирифтааст. Аммо маркетинг танҳо фурӯш нест. Моҳияти он аз он иборат аст, ки истеҳсолкунандагон бояд аввал талаботи одамонро фаҳманд ва баъд дар асоси ин дониш маҳсулоте ба вучуд оваранд, ки ин талаботро ҳарчи пурратар қонеъ гардонад. Вазифаи асосии маркетинг эътинои фасеҳ ва доимӣ ба тағйироти бозор, ҳачунин тағйирёбии шароити фурӯши маҳсулот мебошад.

Расмҳо, нақшаҳо, диаграммаҳо, ҳисобҳо ва ғайра на ҳамеша барои васеъ намудани мафҳуми объекти лоиҳакашӣ кифоя мебошанд. Бо ёрии онҳо, масалан, санҷидани муноси-

бии дастаки чомадон, дастгоҳи телефон ё худ асбоби чарроҳӣ душвор аст. Дар чунин мавридҳо, онҳо ба амсиласозии микёси пурра ё микёси калон муроҷиат мекунанд.

Пас аз пайдо шудани расмҳо, масалан, мошини нав, ки аз ҷониби дизайнер сохта шудааст, онҳо одатан якчанд вариантҳоро барои моделҳои пластилинии калонҳаҷм таҳия мекунанд, ки фаҳмидани ғояро осон мекунанд. Сипас, онҳо модели ҳаҷмноки аслии мошини ояндаро месозанд.

Моделсозии компютерӣ дар тарҳрезии объект ёрии калон мерасонад. Он ба шумо имкон медиҳад, ки маҳсулотро ба таври аёнӣ, камхарҷ ва зуд бинед, хосиятҳои онро тафтиш кунед ва дар мавриди зарурӣ конструксиёро тағйир диҳед.

Аксар вақт лоиҳа эҷоди як намунаи озмоиширо дар бар мегирад, ки сохтан ва озмоиши он ба шумо имкон медиҳад ислоҳот ворид кунед, хатарро коҳиш диҳед. Манзур, намунаи озмоишӣ метавонад оғози хубе барои маъракаи таблиғотӣ бошад ва дар ҳар сурат, истеъмолкунанда ба он бештар аз аксҳои зебои моделҳои пластилини ё расмҳо бовар мекунад.

Ҳол он ки дар истеҳсолот қорӣ кардани маснуоти нав, ҳатто агар он пӯсти гӯсфанд ва ё фонтан бошад ҳам, мушқил аст. Баъд маснуоти озмоиширо ба кор меандозанд, ки он на дар коргоҳҳои таҷрибавӣ, балки дар шароити воқеии истеҳсоли тайёр карда мешавад. Ҳар як амалиёт, санҷиш ба сохт, раванди технологӣ ва ба ҳуҷҷатҳои лоиҳавӣ ислоҳ даровардан пайгирӣ мешавад. Агар ҳама чиз дуруст бошад, ба истеҳсоли оммавӣ шуруъ карда, ҳатто баъд ба иқтисодии лоиҳавӣ ва барномаҳои истеҳсоли тадриҷан мерасанд.

Акнун озмоишҳои дарозмуддат оғоз мешаванд: шумораи зиёди мошинҳо бояд километрҳои пешбинишудаи худро тай кунанд, дар бораи хароҷоти истифода, садамаҳо, вайроншавӣ омор диҳад; машина бояд ҳазорҳо қисмҳои худро бо дақиқии додашуда созад.

Маҳз дар ҳамин ҷо лоиҳаи модернизатсияи истеҳсоли модели мобайнии маҳсулоти нав – автомобил, телевизор, мошини дарздӯзӣ, ручка ё ҳокаи чомашӯйӣ метавонад ба миён ояд, ки албатта, реклама бояд фаъолона амал кунад. Дар хотир бояд дошт, ки таблиғро метавон ҳамчун як ҷузъи амалисозии лоиҳа ҳисоб кард, аммо он виртуалӣ аст.

Ба моддаи охиринаи харочот муфассалтар назар меандозем. Агар мутахассисон ва иҷрокунандагони одӣ вобаста ба вақти сарфшуда ва тахассус музди кор гиранд, пас тарроҳони пешқадам дар асоси шартномахое кор мекунанд, ки ҳаққи шахсӣ муқаррар мекунанд, зеро онҳо мутахассисони беназире мебошанд, ки аз одамони одӣ бо самараи баланди эҷодӣ фарқ мекунанд. Кори эҷодӣ амалан бебаҳо аст, ақаллан бо музди одилонааш. Гузашта аз ин, ӯро аз ҷиҳати молиявӣ ҳавасманд кардан душвор аст.

Лоихаҳои беназир ҳаёти миллионҳо одамонро тағйир медиҳанд, симои тамаддуно муайян мекунанд, ба фарҳанг таъсири пурқувват доранд, аммо одатан он вақти ниҳоят зиёдеро мегирад.

Чунин аст табиати эҷодкорӣ, ки дар асоси ихтилофи дирӯзу имрӯз, имрӯзу фардо ба миён меояд. Ҳалли ин низоъ танҳо вақте фаро мерасад, ки фардо фаро мерасад.



**Тиб.** Дар тиб гузориши дар таишис ва табобати бемориҳои узвҳои алоҳида ва бофтаҳо ба қори низомнок бо саломати одам ба вуҷуъ омада истодааст. Аз ин лиҳоз, тиббиёти пешгирикунанда паҳн шуда истодааст, ки вазифаи он муайян кардани касалиҳои имконпазир ва пешгирӣ кардани инкишофи онҳо дар марҳалаи ибтидоӣ аст. Ба ҷойи методикаи табобати оилавӣ муолиҷаи шахсӣ ба дараҷаи гени одам омада истодааст. Тиб бо соҳаи биотехнология дар масъалаҳои фармакология ва ба вуҷуд овардани ба ҷойи дигар часпонидани бофтаҳо ва узвҳо фаъолона муттаҳид шуда истодааст. Дар вақти таишис, муолиҷа ва узви сунъӣ гузоштан роботҳо ва кибертаҷҳизотҳои намуди гуногун истифода шуда истодаанд. Яке аз касбҳои муосири тибби муосир ин маркетинг-тиббӣ мебошад. Ин мутахассис аз рӯйи таҳқиқоти бозор дар соҳаи фармакология, хизматрасониҳои тиббӣ, сиёсати маркетинги корхонаҳо ва марказҳои таҳқиқотиро коркард мекунанд. Хусусиятҳои зарурӣ барои соҳиб шудан ба ин касб: тафаккури низомманд, иртиботи байнисоҳавӣ, фаъолият бо одамон, муносибат ба мизоч нигаронидашуда.

## КОРИ АМАЛӢ



1. Маснуоти ояндаи худро фикран тасаввур кунед (шакл, андозаҳо, таносубҳо, мавод, ранг).
2. Маснуоти ояндаи худро ба дигарон пешниҳод кунед (дар шакли эскизҳо, расмҳо, тафсилоти ҷузъҳо, нақшаҳо, диаграммаҳо, тавсифҳо ва ғайра).



Омили вақт, фазои бисёрченака, дастгирии иттилоотӣ, бонки маводди муосир, тарҳрезии табиӣ ва миқёси калон, амсиласозӣ, моделсозии компютерӣ, арзиши лоиҳа, маркетинг.

**Ин аҷиб аст**

Дар ҷаҳон аз ҷама касби васеъ паҳншуда мувофиқи як қатор сарчашмаҳо корқуни савдо, яъне фурӯшианда ба ҳисоб меравад. Ин мантиқан дуруст аст, чунки савдо дар ҷама ҷо мавҷуд аст. Савдо, муомилоти тиҷорӣ аз даврае, ки одамони ибтидоӣ гӯшти мамонтро ба сараки тири камон иваз кардандро омӯхтанд, оғоз ёфтааст.

## Савол ва супориш:



1. Тарроҳ ҷангоми эҷоди фикри маснуот кадом меъёрҳоро бояд ба назар гирад?
2. Моҳияти мафҳуми «фазои бисёрченака» чист?
3. Тарроҳ ҷангоми лоиҳакашии маснуоти илмталаб чиро ба назар мегирад?
4. Сарчашмаҳои асосии иттилоотро барои тарроҳ номбар кунед.
5. Он чизеро, ки гайриимкон аст, тарҳрезӣ карда наметавонед. Оё ин изҳорот дуруст аст ва чаро?
6. Бартарӣ ва нуқсонҳои тарҳрезии табиӣ ва калонҳаҷм кадомҳоянд?
7. Намунаи озмоишӣ кай сохта мешавад?
8. Кадом моддаҳои хароҷот ба арзиши аслии лоиҳа дохил мешаванд?

### БОБИ Ш. АСОСҲОИ СОҲИБКОРӢ

## 10. СУБЪЕКТҲОИ СОҲИБКОРӢ. МОҲИЯТ, МАҚСАДҲО, ВАЗИФАҲО

Дар олами саноату тиҷорати муосир калимаҳои «бизнес», «соҳибкорӣ», «соҳибкор», «менечер», «соҳибмулк»-ро хеле бисёр истифода мебаранд. Ҳамаи ин мафҳумҳо бо ин ё он роҳ ба фаъолияти соҳибкорӣ иртибот доранд. Масалан, маънои таҳтуллафзии калимаи «бизнес» – «business» дар забони англисӣ «шуғл», «машғулият» мебошад. Шуғл ё машғулияти дилхоҳе дар назар аст, ки даромаду фоида меорад. Чи дар забони русӣ ва чи дар забони тоҷикӣ вожаи «бизнес» дар забони гуфтугӯӣ хеле серистеъмол аст. Калимаи мураккаби «бизнесмен» низ дар байни аҳоли мавриди қабули умум гардидааст. Вале дар қонунгузориҳои Тоҷикистон мутаносибан вожаи «соҳибкорӣ» қорбаст шуда, калимаи бизнес ба назар намерасад.

Пас, соҳибкорӣ чист? Ин фаъолияти ташаббусқорона дар доираи қонунгузори амалқунанда оид ба сохтан, пешбурд ва инқишофи қорқона мебошад, ки мақсади он истехсолу қурӯхтани маҳсулот ва қирифтани фоида аст. Ва ба назар қунин менамоёд, ки вожаи «соҳибкорӣ» фаъолияти дар таърифи боло омадаро нисбат ба калимаи «бизнес» хубтару қурратар иқода меқунад. Ибораи «соҳибқор» дар натиқай қазфи «и»-и изофа дар ибораи «соҳиби қор» қайдо шудааст. Ибораи оқир бошад, қайр аз маънои мустақими қорқармо, боз шақсеро мефақмонад, ки аз уқдаи қамин қор мебароёд, зеро ӯ соҳиби қор аст, бо меқнату машаққати қудаш онро ба роқ мондааст ва аз нозуқию гӯшақорихоёш боқабар мебошад. Ва мақз дар қаққи ӯ Мақлоно Қалолуддини Балқӣ гуфтааст:

*Қар қасеро бақри қоре соқтанд,*

*Меқри онро дар дилаи андохтанд.*

Фарқи фаъолияти соҳибкорӣ аз дигар намудҳои хоқақидорӣ, фаъолияти оид ба истехсолу қурӯши неъматҳои моддӣ мақз қирифтани фоида аст. Масалан, машғул шудан дар хоқақии ёрирасон ё чи тавре ки байни қалқ меғӯянд "томарқа": зироатқорӣ ё боғдорӣ низ ба мақсади истехсоли неъматии моддӣ сурат меқирад, леқин мақсади он истеъмолу инфироқист, на ба даст овардани фоида.

Қонуни Қумқурии Тоҷикистон «Дар бораи қорқонаҳо ва фаъолияти соҳибкорӣ» нишонаҳои асосии ин фаъолиятро таққим намада, тасдиқ меқунад, ки соҳибқор қори қурдо:

- аввалан, аз номи худ пеш мебарад;
- дуюм, таваккали кор бар зиммаи ўст;
- сеюм, масъулияти амволӣ низ ба уҳдаи ўст.

Моҳиятан, ҳар се шарт таъкид мекунамд, ки соҳибкор дар машғул шудан ба кори худ ва гирифтани фоида аз он озод аст. Ҳамчунин, ӯ дар комёб гардидану фоида гирифтани ӯ ноком шудану касод гардидан ва ҳатто маҳрум шудан аз амволи худ озод аст.



**Расми 15.** Намудҳои соҳибкорӣ

Қонун шарҳ медиҳад, ки субъекти дилхоҳи ҳуқуқ чӣ симои физикӣ ва чи симои ҳуқуқӣ ба машғул гардидан ба соҳибкорӣ ҳақ дорад.

**Шахси физикӣ** ё симои воқеӣ – одами озоди дилхоҳ, шахрванди ҳамин мамлакат, хоричӣ, ҳатто шахси бетабаа, ки дар иқтисодиёт мустақилона амал мекунад, ҳуқуқи амалигардонии тадбирҳои хоҷагӣ, ворид шудан ба муносибатҳои хоҷагидорӣ бо дигар симоҳои физикӣ ва симоҳои ҳуқуқӣ дорад. Симои физикӣ аз номи худ амал мекунад, мисли симои ҳуқуқӣ ба ташкил ва номнавис кардани корхона эҳтиёҷ надорад.

**Симои ҳуқуқӣ** ташкилот, корхона, ширкат мебошад. Он ҳамчун ҳомили ягонаи мустақили ҳуқуқ ва уҳдадорихо баромад мекунад, номи худ, оиннома (низомнома), суроғаи ҳуқуқӣ, муҳр, суратхисоб дар бонк дорад. Симои ҳуқуқӣ аз қайди давлатӣ мегузарад, яъне номнавис мешавад, номи ўро дар реестри давлатӣ сабт менамоянд.

Вожаҳои калидии соҳибкории озод – **мустақилият** ва **ташаббускорӣ** мебошад. Ин вожаҳо маънои зеринро доранд: мақомоти давлатӣ ва идоракунии танҳо дар доираи муқарраркардаи қонун ба фаъолияти соҳибкорӣ даҳлат карда метавонанд. Фаъолияти

соҳибкорӣ бидуни фармонфармоии планию маъмурии мустақим амалӣ мегардад. Фаъолияти соҳибкорӣ аз соҳибкор ташаббускории тичоратӣ, корчаллонӣ, қобилияти қабули қарор бо назардошти таваккал (риск)-ро тақозо мекунад.

Соҳибкор дар ҷустуҷӯи озодонаи идеяю технологияҳои нав, ашёи хоми нави нисбатан босарфаю фоидаовар, бозорҳои нави фурӯши маҳсулот, хуллас, тамоми он чизҳое мебошад, ки фаъолияти корхонаи ӯ, ширкати тичоратӣ ё фермаи кишоварзии ӯро самарабахштар карда метавонанд. Ӯ мунтазам бояд пайгири кунад, ки маҳз имрӯз дар бозор кадом мол талабот дорад ва серхаридор аст, ба одамон пагоҳ чӣ лозим мешавад. Ӯ бояд ҳамеша бохабар бошад, ки дар рақибонаш, яъне соҳибкорои дигар кадом навгониҳо арзи хастӣ кардаанд.

Ҳамин тариқ, ба мадди аввал чунин хислати соҳибкорӣ, мисли **навҷӯӣ** мебарояд. Вақте ки дар мамлакат садҳо ҳазор соҳибкорои амал мекунад ва онҳо гӯё аз пайи **фоида** худанд, тамоми хоҷагии мамлакат инкишоф ёфта, пеш меравад, ҳосилнокии меҳнат меафзояд, пешрафти техникӣ амалӣ мегардад.

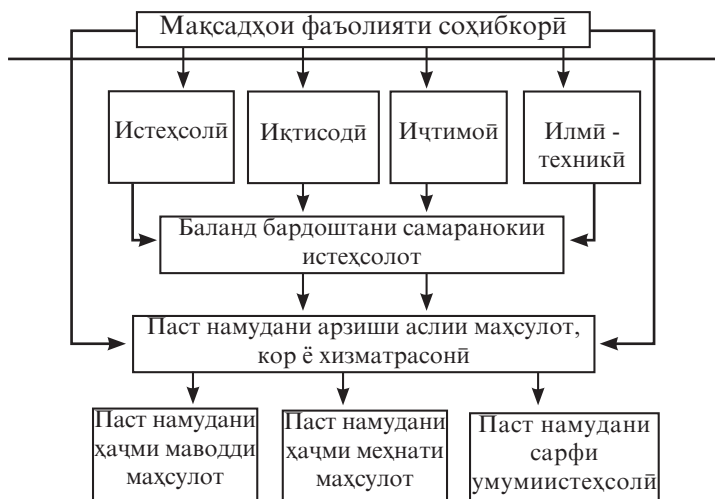

**Расми 16.** Мақсадҳои фаъолияти соҳибкорӣ

Иқтисоддони амриқой А. Мескон қайд мекунад: «Соҳибкор шахсест, ки ҳангоми сохтани ташкилоти нав ё ҳини ҷорӣ намудани ғоя, маҳсулот ва хизмати нав таваккал мекунад». Маҳз ҳамин таваккал ба фаъолияти соҳибкор ҷаззобияти бозии мароқоварро ато мекунад.

Соҳибкорӣ на танҳо дар соҳаи хочагидорӣ ё тичорат, балки дар ҳамаи риштаҳои ҳаёт татбиқпазир аст, ба ибораи дигар соҳибкорӣ як хислати шахсият аст. Ташаббускорӣ, уҳдабароӣ, омодагӣ ба таваккал кардан ва ба зимма гирифтани масъулияти амалҳои худ ба татбиқи бисёр ғояҳои далеронаю маҳсулбахш имконият фароҳам меоранд.

Хулоса, имкони дар амал татбиқ кардани қобилияту истеъдод, аз ҷумла соҳибкорӣ танҳо дар низоми иқтисодие имконпазир аст, ки ба моликияти хусусӣ асос ёфта бошад. Зеро танҳо пурра соҳиби амвол, сармоя, воситаҳои истехсолот, замин будан имкон медиҳад ин захираҳо тез мавриди ихтиёрдорӣ қарор гиранд; робитаю ҳамкориҳои мутақобилаи аз ҳама самарабахшу муфиди онҳо ба роҳ монда шаванд, молу хизмат ва шаклҳои нави ташкили меҳнат, ғояҳои нав пешниҳод гарданд.

Зимнан, дар назар доштан лозим аст, ки ҳангоми татбиқи ғояҳои наву навоариҳои дигар соҳибкор масъулиятро пурра ба уҳдаи худ мегирад, бо қору амволи худаш таваккал мекунад. Ба ин амал ӯро на танҳо хоҳиши худаш, балки рақибон, яъне бизнесменҳое, ки мисли ӯ қор мекунанд, водор месозанд.

Бинобар ин, соҳибкории озод унсури сохтори иқтисоди бозоргонӣ ба ҳисоб меравад (сохторӣ ба маънои ташкилқунанда аст). Он инкишофи муттасилу тақмили низоми иқтисодии мамлакат, таҷдиди дониши онро таъмин карда, муҳити инноватсиониро ба вучуд меорад.



**Расми 17. Соҳибкории озод**

Соҳибкор ба саволҳои зерин ҷӣ ҳел ҷавоб мегардонад:

1. Ҷӣ истехсол қардан лозим аст? Молу хизматҳоро истехсол мекунад, ки истехсолқунандагон ба онҳо эҳтиёҷ доранд.
2. Ҷӣ тавр истехсол қардан лозим аст? Молу хизмат бояд аз рӯйи ҷунин технология истехсол қарда шаванд, ки фоидаи ҳадди аксар таъмин гардад.
3. Истехсолқунандаи молу хизмат қист? Қасе, ки маблағ дорад.



*Мутахассис оид ба низомҳои барқатаъминкунии маҳаллӣ. Бо коркард, татбиқ қардан ва хизматрасонии низоми энергогенератсия хурд машғул мебошанд. Сифатҳои шахсӣ: тафаккури низамманд, иртиботи байни соҳавӣ, барномасозӣ, робототехника, зеҳни сунъӣ, истеҳсолоти сарфакорона.*



*Соҳибкорӣ, соҳибкор, фаъолияти соҳибкорӣ, корчаллонӣ, бизнес, рақобат, моликият, моликияти хусусӣ, инноватсия, симои воқеӣ, симои ҳуқуқӣ, қонун дар бораи соҳибкории ҚТ.*

## **КОРИ АМАЛӢ**



*Потенсиали худро чун соҳибкор арзёбӣ кунед.*

*Саволҳоро бо диққат мутолиа кунед ва дар шакли «ҳа» ва «не» ҷавоб диҳед.*

- 1. Шумо иҷро қардани кори мураккаб, вале ҷолибро дӯст медоред?*
- 2. Шумо ақаллан барои як сол нақшаи худтакмилдиҳӣ доред?*
- 3. Шумо роҷеъ ба ҳолати саломатӣ ва қобилияти кориатон ғамхорӣ зоҳир мекунед?*
- 4. Шумо ба худ эътимод доред?*
- 5. Оё шумо ҳангоми қабули қарор муносибати эҷодии ҷолиби диққатро тез-тез истифода мебаред?*
- 6. Оё шумо дар муносибат бо одамон ва рафторатон таҳаммулпазиру тағйирпазир ҳастед?*
- 7. Барои бо дигар одамон ҳамкорӣ қардан ҷидду ҷаҳд мекунед?*
- 8. «Суботкор ва зуд мутобиқшаванда» – ин тавсифҳо хусусиест, ки шуморо инъикос мекунанд?*
- 9. Шумо қору комёбиҳоятонро мунтазам арзёбӣ мекунед?*
- 10. Оё шумо тараққиш соҳибкориро асоси иқтисоди мамлакат ҳисоб мекунед?*
- 11. Оё шумо муътақид ҳастед, ки соҳибкор бояд қоидаҳои амалкунандаи андозбандӣ, ҳисобкарди музди меҳнат, пешбурди ҳуҷҷатҳои муҳосибиро донад?*
- 12. Оё шумо ба миқдори кофӣ воситаҳои молиявӣ доред, ки корхонаи худро дар давоми соли аввали мавҷудияташ нигоҳ доред?*
- 13. Оё шумо вижагии фаъолияти соҳибкориатонро муайян қардаед?*
- 14. Оё шумо ояндаи фаъолиятонро возеҳ тасаввур мекунед?*
- 15. Дар вақти қабули қарорҳои муҳим шумо бо қатъият амал мекунед?*

17. Оё шумо арзишҳои худро бо талаботи ахлоқ муқоиса мекунед?

18. Оё шумо ба мақолаю китобҳо дар мавзӯҳои иқтисодӣ мароқ доред?

19. Оё медонед, ки кадом сифатҳои шахсияти сифатҳои муҳимми касбӣ ба шумор мераванд?

20. Оё шумо мутақидед, ки доштани кори худ орзуи асосии шумост?

Ба ҳар ҷавоби «ха» як балл дода мешавад.

Мифтоҳи тест: агар шумо 17-20 балл гиред, пас, чун соҳибкор захираи ба кадрӣ кофӣ баланд доред. 13-16 балл шоҳиди он аст, ки захираи соҳибкорӣ шумо ба такмил эҳтиёҷ дорад. 12 балл ва аз ин камтар нишон медиҳад, ки шанси соҳибкор шудани шумо зиёд нест. Худро дар ҷабҳаи дигари фаъолият санҷида бинед. Вале дар хотир нигоҳ доред: комёбию муваффақият танҳо насиби одамони суботкор, қатъӣ, боирода мешавад.

### *Савол ва супориш:*



1. Шумо зери мафҳуми «соҳибкорӣ» ва «бизнес» чиро мефаҳмед?

2. Барои инкишофи соҳибкорӣ дар Тоҷикистон кадом шароит заруранд?

3. Фаъолияти кадом соҳибкорони муосир ба шумо таъсири бешитар мерасонад?

4. Ин одамон кадом сифатҳои махсуси соҳибкоронро доранд?

5. Онҳо дар фаъолияти худ кадом принципоро ба роҳбарӣ мегиранд?

6. Дар бораи сифатҳои касбии мутахассис оид ба низомҳои энергиятаъминкунии маҳаллӣ маълумот диҳед.

## **11. ҶОМЕАИ МЕҲНАТӢ. ПАРДОХТИ МУЗДИ МЕҲНАТ**

Ҷомеаи меҳнатӣ чист? Ҷомеа ин иттиҳоди ду ва ё бештар одамоне аст, ки мақсади умумӣ, қоидаҳои меъёрҳои муайян, соҳтори ташкилии худӣ ва низомии коммуникатсия, яъне иртибот ва ҳамдигарфаҳмӣ доранд.

Дар раванди меҳнат байни коргарону кирокунандагон, ки музди меҳнати онҳоро мепардозанд, муносибат пайдо мешавад.

Ин муносибатҳоро муносибатҳои меҳнатӣ меноманд. Дар бозори меҳнат қувваи корӣ моле ба ҳисоб меравад, ки онро соҳибаш, яъне коргар ба нархи муайян мефурӯшад.

Муомилаи хариду фурӯш ба амал меояд ва байни маъмурияти корхонаю меҳнаткаш муносибатҳои киروي қувваи корӣ сурат мегирад. Зимнан ҳар тараф дар амалиёти худ озод аст, яъне ҳақ дорад ба шароити хариду фурӯш розӣ шавад ё розӣ нашавад. Қонун ба кироякунанда поймол намудани ҳуқуқи кирояшавандагонро аз рӯи аломатҳои чинсӣ, миллӣ ва наҷодӣ манъ кардааст. Муносибатҳои меҳнатӣ дар рафти фаъолияти меҳнатӣ дар асоси муоҳида ё қарордод сурат мегирад ва бо шартномаи меҳнатӣ танзим карда мешавад.

Дар корхона муносибати байни коргар ва маъмурият дар шартномаи коллективӣ инъикос меёбад. Шартномаи коллективиро аз як тараф намояндагони ширкат, корхона, ноиб-директори ширкат оид ба муносибатҳои меҳнатӣ ва адвокатҳо, аз тарафи дигар, кумитаи иттифоқи касабаи корхона муҳокима мекунанд. Қоидаҳои бурдани гуфтушунидро қонунгузори Чумҳурии Тоҷикистон муайян кардааст. Матни шартномаи коллективӣ қисмҳои зеринро дар бар мегирад: 1. Сиёсати кадрӣ (ба қор қабул кардан ва сабуқдӯш кардан, баланд бардоштани ихтисос, кафолати иштиғоли коргарон). 2. Пардохти музди меҳнати қормандони қорхона. 3. Вақти қор ва вақти истироҳати қоргарон. 4. Муҳофизати меҳнати қоргарони қорхона. 5. Ташкили қор оид ба суғуртаи иҷтимоӣ. 6. Гузаронидани қори фарҳангию оммавӣ ва тарбияи қисмонӣ солимқардонӣ. 7. Шароити иҷтимоӣ маиши меҳнати қоргарон.

Роҳбари қорхона (фирма) метавонад бо қоргарони алоҳида қарордод баста, дар он ҳамаи моддаҳои қарордодро қайду шарт кунад.

Қарордод бо қоргари қорхона нуктаҳои зайлро дар бар мегирад: 1. Вазифаҳои тарафайн. 2. Ҳуқуқи уҳдадорӣ. 3. Муҳлати қарордод. 4. Асос барои лағви қарордод бо ташаббуси роҳбар ё қоргар. 5. Музди меҳнат. 6. Рӯзи қор (аз ... то ...). 7. Ҳафтаи қор бо рӯзҳои истироҳат (номи рӯзҳо қайд мешавад). 8. Рухсатии ҳарсола бо идомати ... рӯзи тақвимӣ. 9. Имтиёзу кафолатҳо. 10. Суғурта. 11. Фамқорӣ дар бораи саломатӣ.

*Ҳифзи ҳуқуқи меҳнати қоргар.* Ҳуқуқҳои меҳнати одамонро қонунгузори меҳнат, ки дар он қоидаҳои пешниҳод қардани

кор, киро, сабукдӯш кардан, хифзи меҳнат, рухсатӣ, истироҳат, чуброни шароити зарарноку мушкили кор, маҳдудияти идома-ти рӯзи корӣ ва ҳатмияти риояи қоидаҳои техникаи бехатарӣ пешбинӣ шудаанд, хифз мекунад.

Дар сурати ба миён омадани низою баҳс байни коргар ва маъмурият манфиати коргарро мақомоти давлатии ҳукумат, ки муносибатҳои меҳнатӣ дар салоҳияти онҳост ва мақомоти ҳуқуқӣ дар симои прокуратураю суд ҳимоя карда метавонанд.

Манфиатҳои коргаронро ҳамчунин ташкилотҳои иттифоқи касаба, ки дар корхона ташкил шудаанд, ҳимоя мекунад. Онҳо дар муносибати байни ҷомеаҳои меҳнатӣ ва маъмурияти корхона тарафи сеюм мебошанд. Иттифокҳои касаба муноқишаҳои меҳнатӣ, ҷанҷолҳоро ҳал карда, ба бастании созишномаҳои меҳнатӣ мусоидат менамоянд. Худи коргарони ҷомеаи меҳнатӣ имкониятҳои васеи ҳифзи ҳуқуқҳои онро бо роҳи таъсиси мақомоти худидоракуни, кумитаҳои коргарӣ, шурои ҷомеаҳои меҳнатӣ доранд.

Ҳосилнокии меҳнат қобилияти дар вақти муайян истеҳсол кардани як миқдор маҳсулот ё расонидани хизмат аз ҷониби инсон аст. Ин нишондиҳандаи самарабахшии кори корхона буда, бо миқдори маҳсулоти дар як соат, баст, моҳ, сол истеҳсолкарда ҳисоб мешавад. Он дар шакли натура (мол, чиз, озуқа, маҳсулот) ва пул муайян карда мешавад. Дар ифодаи натуравӣ ҳосилнокии меҳнат чун ҳаҷми маҳсулоти истеҳсолшуда, ки ба миқдори коргарони корхона тақсим карда шудааст, ё чун ҳаҷми маҳсулоти истеҳсолшуда, ки ба вақти масрафгардида тақсим шудааст, муайян карда мешавад.

Дар ифодаи пулӣ ҳосилнокии меҳнат чун арзиши маҳсулот, ки ба миқдори коргарон тақсим шудааст, ё чун арзиши маҳсулот, ки бо вақти масрафгардида тақсим шудааст, муайян карда мешавад. Дар миқёси минтақа, соҳа ва мамлакат ҳосилнокии меҳнат бо бузургии маҷмуи маҳсулоти миллий ё даромади миллий, ки ба як коргари машғули кор дар як сол рост меояд, андоза гирифта мешавад.

Коркард миқдори вақтест, ки ба тайёр кардани воҳиди маҳсулот сарф шудааст.

Роҳҳои баланд бардоштани ҳосилнокии меҳнат ҳам инфиродӣ ва ҳам дастаҷамъӣ буда метавонанд. Шартҳои зерин метавонанд аз ҷумлаи шартҳои муҳимтарин бошанд:

- ҳавасмандию манфиатнокии коргарон;
- таҳассусмандӣ, яъне касбият, таҷриба, дониш;
- ташкили меҳнат, сифати идоракунии истеҳсолот. Ин мафҳуми серомил аст. Ба он нақшагирию мутобиқгардонии амалиёти коргарон, таъмини тартибот ва интизоми меҳнат шомил мешаванд. Ба афзоиши ҳосилнокии меҳнати дастаҷамъӣ маҳсусгардонӣ ва кооператсия мусоидат мекунанд;
- сифати мошинҳо, таҷҳизот, пешқадам будани равандҳои технологӣ.

Ҳосилнокии меҳнат ва музди меҳнат ду мафҳуми ба ҳам алоқаманд мебошанд. Чӣ қадаре ки ҳосилнокии меҳнат баланд бошад, бояд музди меҳнат ҳамон қадар баланд шавад. Дар саноат шаклҳои зерини музди меҳнат мавриди истифода қарор мегиранд: корбайъ, вақтбайъ, шартномавӣ.

Шакли корбайъи музди меҳнат ба низомҳои зерин тақсим мешавад:

1. Инфиродинӣ, ки дар он ҳар коргар бо кор таъмин аст ва кори ӯро ба меъёру ба ҳисоб гирифтани имконпазир мебошад;
2. Дастаҷамъӣ, ки дар шаклҳои коллективии ташкили меҳнат истифода мешавад.
3. Бригадавӣ, ки дар он пардохт аз рӯи як супоришнома (наряд) бо тақсими музди меҳнати умумӣ байни аъзои бригада бо назардошти коэффитсиенти иштироки меҳнат (КИМ) ба амал бароварда мешавад.

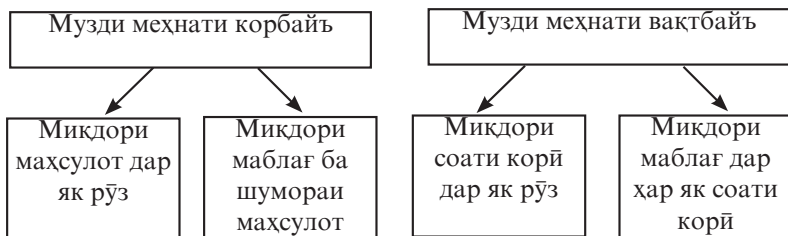

**Расми 18.** Музди меҳнати корбайъ ва вақтбайъ

Дар истеҳсолот намудҳои дигари пардохти музди меҳнат, аз қабилҳои пардохти яклухти музди кор (аккордӣ) (масалан, ҳангоми садама, рафъи оқибатҳои сӯхтор, обҳезӣ ва ғайра) истифода бурда мешаванд. Нархномаи корбайъ якбора ба ҳамаи ҳаҷми кор бидуни тақсим кардани он ба амалҳои алоҳида сурат мегирад ва то оғози кор маблағи умумӣ ва муҳлати иҷрои тамоми ҳаҷми кор

нишон дода мешавад. Пардохти корбайъи ғайримустақими музди меҳнат – музди коргар аз натиҷаи кори коргарони асосии корбайъ, ки ӯ ба онҳо хизмат мерасонад, вобаста мебошад.

Низомҳои корбайъу мукофоти ва вақтбайъу мукофотиро ҷудо мекунам. Дар ин низом коргарон барои иҷро кардан ва барзиёд иҷро кардани нишондодҳои муқарраргардидаи мукофотони мукофот мегиранд.

Нишондиҳандаҳои мукофотони шуда метавонанд: беҳтар кардани сифати маҳсулоти истеҳсолшаванда ва беҳтар кардани нишондиҳандаҳои сифатии кор. Ин баланд бардоштани устувории сифат, кам кардани нуқсон, баланд бардоштани ҳосилнокии меҳнат, зиёд кардани ҳаҷми истеҳсолот ва ғайра мебошад.

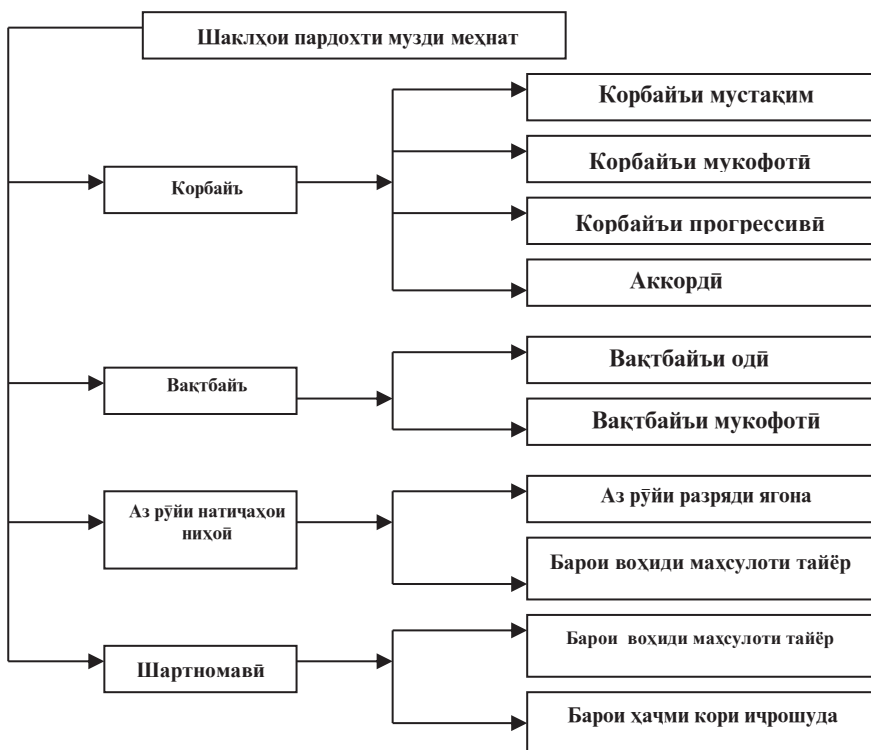

**Расми 19.** Шаклҳои пардохти музди меҳнат

Дар иқтисодиёти бозорӣ низомии шартномавии пардохти музди меҳнат истифода мешавад. Он мумкин аст барои як воҳиди маҳсулот ва ё ҳаҷми муайяни кор пардохта шавад.

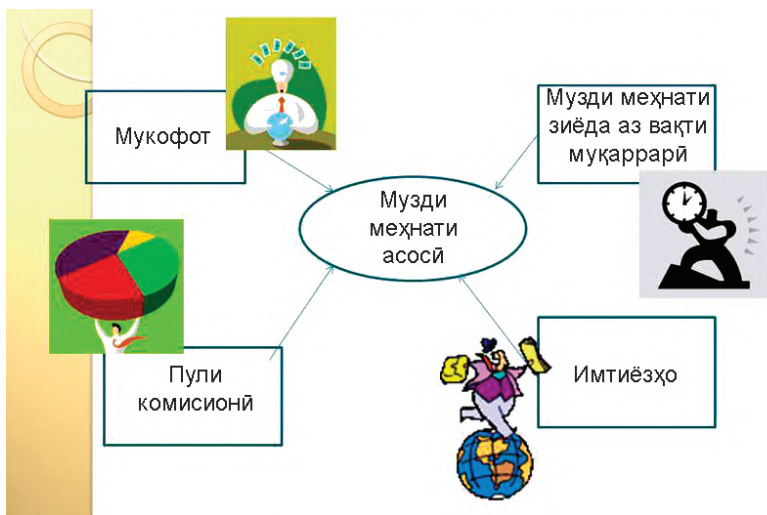

Расми 20. Музди меҳнат



Лоиҳакаиши низоми рекуператсия (аз нав қобили истифода кардани моддаҳои дар ягон раванди технологӣ сарфшуда). Мутахассис оид ба ҳалли технологӣ барои дошта гирифтани энергияи изофаи воситаҳои ҳаракаткунанда, дар навбати аввал, ҳангоми боздорӣ, масалан, нақлиёт, нақлиёти электрикии шахрӣ мебошад. Сифатҳои шахсӣ: тафаккури низомманд, барномасозӣ, робототехника, зеҳни сунӣ, иртиботи байнисоҳавӣ, роҳбарӣ ба лоиҳаҳо, истеҳсолоти сарфакорона.



Ҷомеаи меҳнатӣ, қарордод, шартномаи дастаҷамъӣ (коллективӣ), ҳосилнокии меҳнат, коркард, пардохти корбайъ, пардохти вақтбайғи музди меҳнат, пардохти шартномавӣ, пардохти аккордӣ, пардохти ғайримустақими музди меҳнат.

### КОРИ АМАЛӢ



1. Корхонаи (ширкати) дилхоҳи шахр, шаҳрак ё минтақаатро интихоб кунед. Ҷадвали кори он (давомнокии рӯзи кор бо танаффуси нисфирӯзӣ, имтиёзҳои коргарон), ҳифзи меҳнати коргарони ҳамин корхонаро (шикратро) тавсиф кунед.

2. Коргар дар як баст маҳсулоти арзишиаш 30 сомониرو истеҳсол кард. Ба ӯ ҳамин қадар музди меҳнат додан мумкин аст? Ҷавобро шарҳ диҳед.

**Ин  
аҷиб  
аст**

*Луи Шевроле, муҳандис, ронанда ва муассиси консерни Chevrolet ҳиссаи худро дар ширкат фурӯхт ва як қатор корхонаҳои дигарро таъсис дод. Даре нагузашта, пас аз оғози депрессияи бузург, Луи муфлис шуд ва маҷбур шуд, ки ҳамчун як механики одӣ то охири умраш дар корхонаи Chevrolet дар Детройт кор кунад.*

### **Савол ва супориш:**



1. Эҷодкорона нишонаҳои ҷомеаи меҳнатиро номбар кунед.
2. Дар созишномаи меҳнатӣ байни коргару корфармо кадом ҳуқуқу уҳдадориҳои асосӣ бояд қайду шарт шаванд?
3. Қарордод байни кӣ баста мешавад ва он кадом пунктҳои асосиро дар бар мегирад?
4. Ба қарордод кадом шартҳои иловагиро ворид сохтан мумкин аст?
5. Ҳосилнокии меҳнати челонгар, дӯзанда, гилкор чӣ хел ҳисоб карда мешавад?
6. Ҳангоми ҳисобкарди музди меҳнати дӯзанда, челонгар, ҳаррот, омӯзгор, директори корхона кадом шаклҳои пардохти музди меҳнати истифода бурдан мумкин аст?
7. Мазмуни меҳнати лоиҳакаши низоми рекуператсияро шарҳ диҳед.

## **12. АРЗИШИ АСЛИИ МАҲСУЛОТ**

Арзиши аслӣ яке аз нишондиҳандаҳои асосии самарабахшии фаъолияти хоҷагидорӣ корхона мебошад.

Асоснокии нарх аз сифати ҳисобу китоби арзиши аслӣ вобаста аст. Арзиши аслӣ на танҳо хароҷотро ба истехсол ва фурӯши маҳсулот дар бар мегирад, балки механизми иқтисодии ҷуброни ин хароҷотро кушода медиҳад. Вобаста ба пуррагии дохил шудани хароҷот арзиши аслиро ба коргоҳӣ, истехсолӣ ва пурра (тиҷоратӣ) тақсим мекунанд.

Арзиши аслии коргоҳӣ хароҷоти қисмҳои мушаххасро ба тайёр кардани маҳсулот дар бар мегирад.

Арзиши аслии истехсолӣ арзиши аслии коргоҳӣ ва хароҷоти умуми корхонагиро (хароҷоти пардохти музди меҳнати кормандони идора ва хизматрасон, нигоҳдорию таъмири иншооту биноҳо, хароҷоти ҳифзи меҳнат, техникаи бехатарӣ ва ғайра) дар бар мегирад.

Арзиши аслии пурра (тичоратӣ) аз арзиши аслии истехсолӣ ва хароҷоти ғайриистехсолотӣ (хароҷоти фурӯши маҳсулот, тай-ёр кардани кадрҳо ва ғайра) ташаққул меёбад.

Аз нуқтаи назари нархгузорӣ арзиши асли ба инфиродӣ ва арзиши аслии зарурии ҷомеавӣ ҷудо мешавад. Арзиши аслии инфиродӣ шароити мушаххаси кори корхонаро инъикос мекунад. Аз рӯи арзиши аслии инфиродӣ баҳо додан мумкин аст, ки фондҳои асосии истехсолӣ, захираҳои моддӣ, меҳнатӣ ва молиявӣ то чи андоза оқилона мавриди истифода қарор мегиранд ва идоракунии корхона то кадом андоза самарабахш аст.

Ҷамъбасти маълумот дар бораи арзиши аслии инфиродии маҳсулоти мушаххас дар корхонаҳои гуногун имкон медиҳад арзиши аслии зарурии ҷомеавии ҳамин маҳсулот муайян карда шавад.

Дар намуди нисбатан сода арзиши аслии маҳсулотро дар шакли формулаи зерин ифода кардан мумкин аст.

$$A = X_m + X_{mm} + P_{cn} + P_n + P_{kk} + X_{dng};$$

дар ин ҷо  $A$  – арзиши асли (мол, хизмат);

$X_m$  – хароҷоти моддӣ ба истехсол ва фурӯши маҳсулот;

$X_{mm}$  – хароҷоти музди меҳнат;

$P_{cn}$  – пардохти суғуртаи давлатии иҷтимоӣ;

$P_n$  – пардохти истехлоқӣ ба барқарор кардани фондҳои асосии истехсолӣ (истехлоқ ё амортизатсия интиқоли арзиши фондҳои асосӣ ба маҳсули нав сохта шуда мебошад);

$P_{kk}$  – пардохт аз рӯи қарзҳои кӯтоҳмуҳлати бонкҳо;

$X_{dng}$  – хароҷоти дигар ба истехсолу фурӯши маҳсулот; аз ҷумла хароҷоти ҳамон намудҳои таъмири фондҳои асосии истехсолӣ

Ҳисобкарди истехлоқ дар асоси маълумоти зерин сурат мегирад:

- арзиши пурраи воситаҳои асосии дар раванди истехсолот истифодашаванда (бино, дастгоҳ, нақлиёт ва ғайра);

- муҳлати пурраи меъёрии истифодаи воситаҳои асосӣ;

- миқдори воҳиди мол, ки бо иштироки воситаҳои асосӣ (ё муҳлати истифодаи онҳо) истехсол карда мешавад;

- аз рӯи меъёрҳои муқарраргардида;

$$P_n = A_{\phi} \times M_n = 100, \text{ ки дар ин ҷо}$$

$P_n$  – пардохти истехлоқӣ, с;

$M_n$  – меъёри пардохти истехлоқӣ, %;

$A_{\phi}$  – арзиши фондҳои асосӣ (таҷҳизот, дастгоҳҳо, биноҳо, машинҳо, ки дар раванди истехсоли маҳсулот иштирок мекунанд), с.

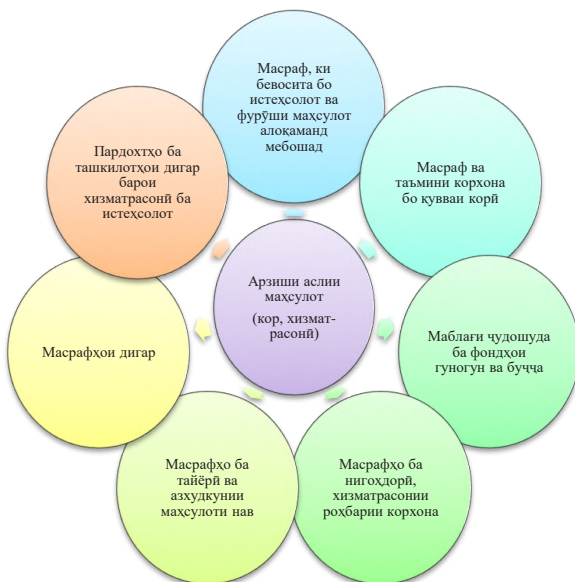

**Расми 21.** Арзиши aslii маҳсулот

Ҳисобу китоби пардохтҳои истеҳлокии ҳар унсури техникӣ дар алоҳидагӣ ба амал бароварда мешавад. Бузургии ҷамъулҷамъии он дар ҳисобу китоб ба ҳар воҳиди маҳсулоти молӣ ба хароҷоти истеҳсолот дохил карда мешавад. Баъди фурӯши мол муодили пулии он ба суратҳисоби махсуси истеҳлоқӣ гузаронида мешавад, ки дар он таҷаммуи маблағи матлуб барои иваз кардани унсури техникӣ истеҳсолот дар сурати фарсудаҷавии он ба амал меояд.

Ба таркиби арзиши aslii пардохтҳои зерин дар шакли пулию натура дохил карда намешаванд:

- ёрии моддӣ ба кормандони корхона;
- мукофотпулӣ аз рӯйи ҷамъбасти сол;
- пардохти руҳсатиҳои иловагии бо қарори ҷомеаи меҳнатӣ (бар иловаи пешбиникардаи қонунгузорӣ) ба занони кӯдаконро тарбиякунанда, иловапулӣ ба нафақаи онҳо.

- кумакпулии якдафъаина ба ветеранҳои меҳнат, ки ба нафақа мебароянд;

- даромади саҳмияҳо, пардохт аз рӯйи пайҳо, баъзе пардохтҳои дигар. Ҳамаи ин пардохтҳо аз ғоидае ба амал бароварда мешавад, ки баъди супурдани андозҳо дар ихтиёри корхона мемонад.

Муайян кардани арзиши аслии воҳиди маҳсулот (маснуот, намуд, гурӯҳ) тибқи моддаҳои хароҷот калкулятсия (нархгузорӣ) номида мешавад.

Номгӯии моддаҳои хароҷот барои ҳар як корхона, ширкат гуногун мешавад. Бинобар ин, кори (бизнеси) худро оғоз намуда, тавсияҳои методии соҳае, ки ширкат ё корхона ба он дахл дорад, ба роҳбарӣ гирифтани лозим аст.

Воҳиди нархгузорӣ (калкулятсионӣ) ин воҳиди андозагирии ҳуди объекти нархгузорӣ аст: маҳсулоти тайёр, қор, маҳсулоти нимтайёр, гирехҳо, ҷузъиёти алоҳида. Масалан, дар саноати бофандагӣ матои артикули муайян воҳиди нархгузорӣ ба шумор меравад.

Барои таҳлили сатҳ, сохтор ва динамикаи арзиши аслии маҳсулот гурӯҳбандии хароҷот ба истехсолот ва фурӯши маҳсулот аз рӯи унсурҳои иқтисодии хароҷот ва моддаҳои калкулятсия аҳаммияти калон доранд.

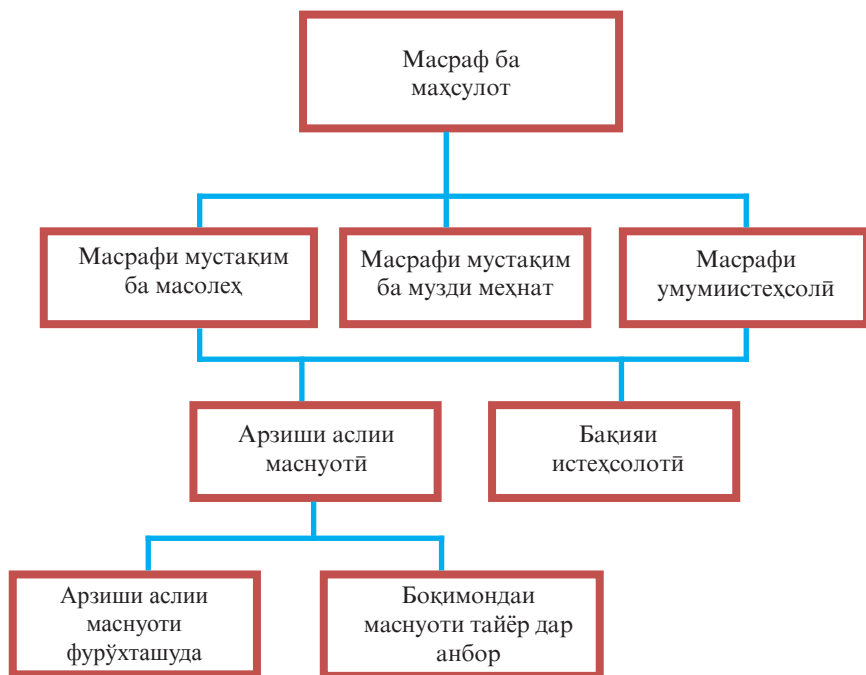

**Расми 22.** Масрафҳо барои омода намудани маҳсулот

Унсурҳои харочот	Моддаҳои калкулятсия
<ol style="list-style-type: none"> <li>1. Ашёи хом ва масолеҳи асосӣ</li> <li>2. Маводди ёрирасон</li> <li>3. Сӯзишворӣ</li> <li>4. Энергия</li> <li>5. Истеҳлоки фондҳои асосӣ</li> <li>6. Музди меҳнат</li> <li>7. Пардохт ба сугуртаи иҷтимоӣ</li> <li>8. Харочоти дигар</li> </ol>	<ol style="list-style-type: none"> <li>1. Ашёи хом ва масолеҳ</li> <li>2. Сӯзишворӣ ва энергия ба мақсадҳои техники</li> <li>3. Музди кори асосии истеҳсоли</li> <li>4. Пардохт ба сугуртаи иҷтимоӣ</li> <li>5. Харочот ба тайёри ва азхудкунии истеҳсолот</li> <li>6. Харочот ба нигоҳдорӣ ва истифодаи таҷҳизот</li> <li>7. Харочоти коргоҳӣ</li> <li>8. Харочоти умумии корхона</li> <li>9. Талафот аз нуқсон</li> <li>10. Харочоти дигари истеҳсоли</li> <li>11. Харочоти берун аз истеҳсоли</li> </ol>

Гурӯҳбандии харочот аз рӯи унсурҳои иқтисодӣ барои муайян кардани талаботи корхона ба захираҳои истеҳсоли, тавсифи иқтисодии корхонаю соҳа, муайян кардани андозаи даромади милли зарур аст.

Гурӯҳбандии харочот аз рӯи моддаҳои калкулятсия мақсадҳои дигар дорад. Дар калкулятсия харочот вобаста ба таъинот ва қитъаҳои истеҳсолот, ки дар он қитъаҳо харочот ба амал омадаанд, гурӯҳбандӣ карда мешаванд. Ҳисобу китоби харҷҳо оид ба моддаҳои калкулятсия барои ҳисоб кардани харҷҳо тибқи қисмҳо ва намудҳои алоҳидаи маҳсулоти истеҳсолшаванда, муайян кардани таъсири чунин омилҳо, мисли тағйирёбии ҳаҷми истеҳсол, талаф аз нуқсон, бекористӣ ва ғайра ба арзиши асли зарур аст.

Сохтори арзиши асли ин таносуби фоизии намудҳои алоҳидаи харҷ мебошад. Таҳлили сохтори харҷҳои истеҳсоли маҳсулот имкон медиҳад захираҳои асосӣ ва роҳҳои кам кардани арзиши асли ошкор карда шаванд.

Масалан, ду корхона – № 1 ва № 2 (чадвали 4) мавҷуданд.

Чадвали 4

Номи моддаҳо	%	
	Корхонаи № 1	Корхонаи № 2
Ашёи хом ва масолехи асосӣ	50	10
Маводди ёрирасон	6	6
Сӯзишворӣ	13	6
Энергия	6	7
Харочоти дигар	5	6
Пардохти истехсолӣ	5	15
Музди меҳнат бо пардохти суғуртаи иҷтимоӣ	15	50

Аз чадвал маълум мешавад, ки барои паст кардани арзиши аслии маҳсулот ба корхонаи якум зарур аст оид ба сарфаю истифодаи оқилонаи ашёи хом, масолех, фонди музди меҳнат тадбирҳо андешад.

Корхонаи дуум бошад, бояд ба сарфаи фонди музди меҳнат бештар аҳаммият диҳад.

Дар поён ҳисобу китоби эҳтимолӣ ё намунавии арзиши аслии як курсиро дар истехсолоти инфиродӣ меорем (Дар ин ҷо ва баъдан нархҳо шартланд).

Маълумоти ибтидоӣ: барои сохтани як курсӣ  $0,032 \text{ м}^3$  чӯб (арзиши  $1 \text{ м}^3$  чӯбу тахта – 500 сомонӣ), 30 грамм мех (нархи як кг мех 8 сомонию 75 дирам), 50 грамм ширеши дуредгарӣ (нархи 1 кг ширеш – 4 сомонию 50 дирам) лозим аст.

Ҳисобу китоби арзиши аслиро аз рӯи формулаи зерин амалӣ мегардонем:

$$X_m + P_n + X_{km} + P_{cn} + X_{dng}$$

Харочоти моддиро муайян мекунем:

Харочоти моддии ин арзиши масолех, чамъи музди нуруи барқ, чамъ харочоти нақлиётӣ аст.

Арзиши масолех:

$(500 \times 0,032) + (8,75 \times 0,03) + (4,5 \times 0,05) = 16с + 0,3с + 0,2с = 16$  сомониву 50 дирам.

Пардохти музди нуруи барқ  $1кВс = 9$  дирам аст. Бо назардошти харочоти нақлиётӣ ҳосил мекунем:

$$X_m = 17 \text{ сомониву } 33 \text{ дирам}$$

Муайян кардани  $X_{км}$  :

Дар давоми як моҳ хонандагон агар дар як ҳафта дусоатӣ се бор кор кунанд, панҷ курсӣ сохта метавонанд. Пас, ба як курсӣ 4,8 соат сарф мекунад. Бигзор арзиши як соати кор 0,7 сомонӣ бошад, пас як курсӣ

$0,7 \text{ сомонӣ} \times 4,8 = 3,36$  сомонию 36 дирам мешавад.

Пас, 39%-и  $X_{мм}$  -ро ташкил мекунад.

$$\frac{3,36c \times 39}{100} = 1c$$

$X_{диг}$  пардохти хизматҳои гуногуни дигари ташкилот, сафарҳои хизматӣ ва ғайраро дар бар мегирад. Дар мисоли мо чунин хизматҳо вучуд надоранд.

*Истехлоки фондҳои асосӣ.* Барои тайёр кардани курсӣ ба мо як дастгоҳ, барои буридани тахта, болға, арра, ранда лозим аст. Фарз мекунем, ки дастгоҳ 780 сомонӣ нарх дорад. Меъёри истеҳлоки ҳарсола 14%, яъне 104 сомонӣ аст. Дар як сол бо дастгоҳ 60 мм<sup>3</sup> чӯбро коркард кардан мумкин аст. Дар ин ҳолат истеҳлоки 1мм<sup>3</sup> баробар ба:

$$\frac{109c}{60} = 1c.80d$$

Пардохти истеҳлокии як курсӣ баробари 0,06 с аст. Истеҳлоки асбоби заруриро ҳисоб мекунем, ки арзиши онҳо баробар аст ба:

болға – 15 сомонӣ, арра – 34 сомонӣ, ранда – 15 сомонию 90 дирам. Ҷамъ 64,90 сомонӣ.

Асбоб баъди ду сол пурра аз эътибор соқит карда мешавад. Пас, истеҳлок дар як моҳ баробар аст бо:

$$\frac{64,90}{24} = 2,70c$$

$$\text{Ба як курсӣ} - \frac{2,70c}{5} = 0,54c$$

$\Pi_n = 6d + 54d = 60$  дирам

Арзиши истеҳсолии як курсиро муайян мекунем:

$A_{ис} = 17,32 + 0,60 + 5,00 = 22,92$  сомонӣ

Агар хароҷоти фурӯш 3%-ро ташкил кунад, пас

$$\frac{22,92 \times 3}{100} = 0,69c$$

Пас, дар ин сурат арзиши аслии пурраи тайёр кардани курсӣ баробар аст бо:

$$A_k = 22,55 + 0,69 = 23,24 \text{ сомони}$$

Барои муайян кардани нархи яклухт бояд фоизи таҷаммуъ, яъне фоидаи меъёрӣ ворид карда шавад. Он барои ҳар як намуди маснуот фарқ мекунад, зеро харочоти онҳо низ аз ҳам фарқ дорад.

Фарз мекунем, ки фоидаи меъёрӣ барои тайёр кардани курсӣ ва васеъ кардани истеҳсолот 25%-ро ташкил мекунад, яъне

$$\frac{23,24 \text{ сом} \times 25}{100} = 5,81 \text{ с}$$

Пас дар ин маврид нархи яклухт баробар аст ба:

$$23,24 \times 5,81 = 29,05 \text{ с.}$$

Ҳамин тавр, нархи яклухти як курсӣ 29 сомони ву 59 дирам аст.



### **Тарроҳи ҳомили таҷҳизоти энергӣ** – мутахассиси ин

*соҳа бо эҷодкунии молҳои истифодаи фардӣ (либос, пой-афзол ва ғайра) бо функцияҳои микрогенератсияи энергия машғул мебошанд. Дар даҳсолаи оянда соҳаи мазкур талаботи зиёдро соҳиб мегардад. Сифатҳои касбӣ: тафаккури низоманд, барномасозӣ, робототехника, зеҳнӣ сунъӣ, иртиботи байни соҳавӣ, роҳбарӣ бо лоиҳаҳо, малакаи эҷодиёти бадеии ба мизоч нигаронидашуда, забондонӣ, маданиятдонӣ, қор бо одамон.*



*Арзиши асли, маҳсулот, воҳиди калкулятсия, калкулятсия, смета, унсури харҷ, моддаи калкулятсия, истеҳлок, харҷи моддӣ.*

## КОРИ АМАЛӢ



Масъала:

1. Ширкат барои дӯхтани рӯйчо 10 адад мошини дӯзандагӣ ба маблаги 20 ҳазор сомонӣ харид. Пардохти истеҳлоки дар як сол 14%-ро ташиқил кард. Коргоҳ дар ду баст кор мекунад. Ба ҳар як мошини дӯзандагӣ як коргар хизмат мерасонад. Ба 10 коргар як нафар сардор интиҳоб мекунад. Музди кори як коргар дар як моҳ 600 сомонӣ аст. Хароҷоти масолеҳ ва маводди ёрирасон барои як маҷмуъ баробари 60 сомонӣ аст. Дар як баст коргар метавонад 3 комплект рӯйчо дӯзад. Арзиши аслии истеҳсоли як комплекти рӯйчоро муайян кунед, агар ҷомаи меҳнати коргоҳ дар як моҳ 21 рӯз кор карда бошад.
2. Бо қарори ҷомаи меҳнатӣ, ки аъзои он пайчиёни корхонаанд, ҳаҷми музди соатбайъ ба челонгар – созкунанда 5% зиёд карда шуд; ба кормандони ба нафақабароянда дар ҳаҷми 150%-и маош ёрдампулӣ дода шуд; ба руҳсати муздноки модароне, ки кӯдакони то 10-соларо тарбия мекунад, 10 рӯз илова гардид; музди кори харрот зиёд карда шуд. Кадоме аз ин пардохтҳо ба ҳисоби харҷи истеҳсоли маҳсулот дохил мешаванд?
3. Барои пухтани 100 санбӯсаи карамин 500 г орд, 400 г карам, ду тухм, 100 г равгани рустанӣ сарф шуд. Ҳамаи маҳсулот дар бозор харида шудааст: 1кг орд 2,5 с., даҳ дона тухм – 4,5 с., 1кг. карам – 3 с., 1 кг равгани рустанӣ – 6,5 с. Харҷи модди истеҳсоли як санбӯсаро муайян кунед. Барои муайян кардани арзиши аслии пураи як санбӯса кадом масрафҳоро ҳисоб кардан лозим аст?

**Ҷавоб: 40 дирам**

**Ин ачиб аст**

Чунин кор ҳам мавҷуд аст, ки ҷамъкунандаи тӯбҳои ном дорад. Соҳибони тимҳои тӯббозӣ (гольф) ҳисоб карданд, ки хароҷоти иловагии бисёр барои хариди тӯбҳои (гольф) гуштида сарф шуда истодааст. Дар ин ҳолат ба кор гирифтани ҷамъкунандаи тӯбҳои маъқул доништа шуд. Одами ба кор қабулишуда бояд биниши тез дошта бошад ва комилан ҳамаи тӯбҳои дар майдон боқимондари дарёфт кунад.



### Савол ва супориш:

1. Исбот кунед, ки харҷ ба истеҳсоли маҳсулот яке аз нишондиҳандаҳои асосии самарабахии фаъолияти хоҷагидорӣ мебошад.
2. Нақши харҷи инфиродиро дар истеҳсоли маҳсулот ҳангоми муайян кардани арзиши аслии зарурии чамъиятии маснуоти мушаххас нишон диҳед.
3. Барои чӣ ба таркиби харҷи истеҳсоли маҳсулот чунин нишондиҳанда, аз қабيلي ёри моддӣ ба коргарони корхона дохил намешавад?
4. Сметай хароҷот аз калкулятсия чӣ фарқ дорад?
5. Фаъолияти касбии роҳбар ба харҷи маҳсулоти истеҳсолишаванда чӣ тавр таъсир мерасонад?
6. Эҷодкорона оид ба касби дизайнери ҳомили таҷҳизоти энергӣ маълумот диҳед.

## 13. НАРХИ МОЛУ ХИЗМАТ

**Ташаккулёбии нарх** – яке аз масъалаҳои муҳимтаринест, ки дар назди ҳамаи соҳибкорон, чи соҳибкори навкор ва чи бизнесмени ба сатҳи муайяни фоида ноил гардидаю истеҳсолоташро ва-сеъқунанда меистад. Вазъи корро дар бозори маҳсулоти муайян ва сатҳи даромаднокии корxonаро маҳз нарх инъикос мекунад. Агар маҳсулот бо нархи пешбинишуда ба фурӯш равад, ин чунин маъно дорад, ки стратегияи ташаккули нарх дуруст интихоб ва ҷой дар бозори маҳсулот (хизмат) саҳеҳ муайян карда шудааст.

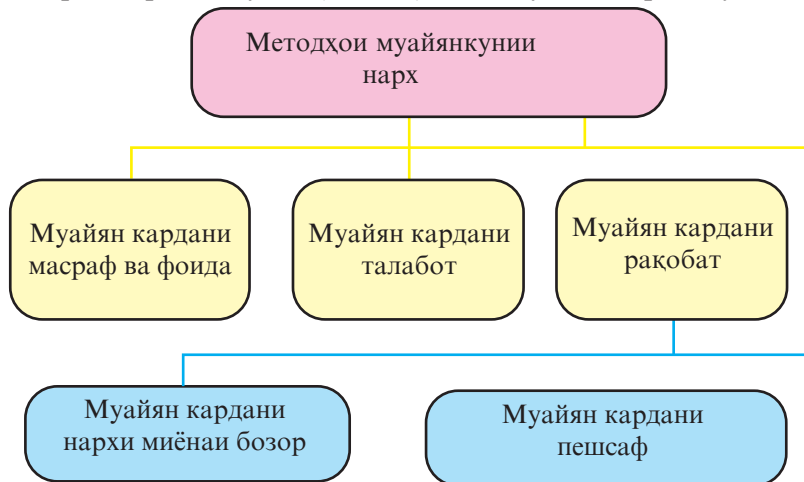

Расми 23. Methodҳои асосии муайянкунии нарх

Вобаста ба мақсадҳои ниҳони соҳибкор истифодаи стратегияҳои зерини ташаккули нарх ба мақсад мувофиқ мебошад:

1. Стратегияи нархҳои паст – дар он мавриде истифода мешавад, ки соҳибкор бо ин роҳ қисми аз ҳама калони бозори фурӯши ҳамин мол (хизмат)-ро ишғол карданӣ бошад.

2. Стратегияи нархҳои муътадил – дар мавриде истифода мешавад, ки ширкат мехоҳад чун истеҳсолкунандаю таҳвилгари устувор обрӯю эътибор пайдо кунад. Дар натиҷаи истифодаи нархҳои муътадил инкишофи бозорӣ пайдори корхона ба даст меояд.

3. Стратегияи нархҳои баланд – дар мавриде истифода мешавад, ки дар муҳлати кӯтоҳ ҳадди аксари фоидаи гирифтани лозим бошад. Нархи баланд ҳатто дар давраи ибтидоии инкишофи корхона (ширкат) диққати саҳомони эҳтимолии навро ҷалб мекунад ва соҳибкоро аз мушкилоти пардохти қарз озод менамояд.

Ба фарқи назарраси мақсадҳои ниҳони ин стратегияҳои ташаккули нарх нигоҳ накарда гуфтан мумкин нест, ки яке аз онҳо саҳеҳ ва дигараш нодуруст аст. Дар ҳар мавриди муайян соҳибкор маҷбур мешавад шахсан стратегияи ягонаи танҳо барои ӯ ва ба муҳлати муайян қобили қабули ташаккули нархро интихоб кунад.

Нарх омилҳои умдаи фоидаоварии истеҳсолот аст. Фоида фарқи байни арзиши аслии мол ва нархи фурӯши он мебошад. Аз тарафи дигар, сатҳи фурӯши маҳсулоти истеҳсолшуда маҳз ба нарх марбут аст.



Расми 24. Сиёсати нарх

Барои муайян кардани нархи ҳадди ақалл ба маҳсулот ҳисобу китоби ҳамаи хароҷоти умумиро ба истехсолу фурӯш анҷом додан лозим аст. Хароҷоти умумӣ ҳосили ҷамъи хароҷоти доимию тағйирёбанда мебошад. Хароҷоти доимӣ ҳамаи масрафҳост, ки аз ҳаҷми маҳсулоти истехсолшаванда вобаста нест (ичорапулӣ, пардохти хизматҳои комуналӣ, харчи нигоҳдории дастгоҳи маъмурию хоҷагидорӣ ва ғайра).

Қайд кардан лозим аст, ки марзи муайяни ҳаҷми истехсолот мавҷуд аст, ки дар он хароҷоти доимӣ якбора зиёд мешавад. Барои мисол вазъиятеро мегирем, ки барои таъмини афзоиши пухтани питса зарурати харидани плитаи нав, тафтдон, даъват кардани як ё ду мутахассис ба миён меояд.

Хароҷоти тағйирёбанда хароҷоти истехсолот ва фурӯши маҳсулот мебошад, ки ҳангоми барориши ҳар як воҳиди ояндаи маҳсулот зиёд мешавад (харчи ашёи хом, масолах, масрафи пардохти музди меҳнат, хароҷоти нақлиёт, пардохти неруи барқ ва ғайра).



Расми 25. Мақсадҳои асосии нархгузорӣ

Механизми ташаккули нарх барои соҳибкори навкор нисбатан мураккаб аст. Ҳангоми муайян кардани нархи мол бояд ду меъёри асосиро ба роҳбарӣ гирад:

- нарх бояд хароҷоти истехсолот ва фурӯши маҳсулотро рӯйпӯш карда, ба корхона фоида орад. Фоида дар навбати худ ба

кори муназзами минбаъда, васеъ кардани истехсолот, пардохти даромад аз рӯи пай ва сахмияҳо, бо маблағ пур кардани ҳамаи фондҳои корхона (фонди таваккал, фоида, хавасмандгардонии моддӣ ва ғайра) имкон медиҳад;

- нарх бояд мувофиқи талабот ба ҳамин мол (кор, хизмат) муқаррар карда шавад. Он бояд ба дараҷаи кофӣ тағйирпазиру устувор бошад, то ки на танҳо фоиданокии кофии корхона, балки васеъшавии эҳтимолии бозори фурӯши маҳсулотро таъмин карда тавонад.

Нарх=арзиши аслӣ+фоидаи интизорӣ ё  $H=A+Phi$ . Нарх ифодаи пулии арзиши мол аст. Дар шароити муносибатҳои бозоргонӣ нарх унсури муҳимтарини робитаҳои иқтисодии байни истехсолкунандаю истеъмолкунанда, мутаносибии таклифу талабот мебошад. Нарх бозорро танзим мекунад. Вобаста ба талабот нисбат ба мол он баланд шуда метавонад.

Нархи харидор ва фурӯшанда – нархи ҳадди аксар, ки фурӯшанда пешниҳод карда метавонад ва нархи ҳадди ақалле, ки харидор маҳсулотро харида метавонад.

Нарх ба яклухт, чакана, харид ва ғайра чудо мешавад, ки дар бораи таъсири мутақобилаи истехсолкунандаю харидор тасаввурот медиҳанд.

Нархи базисӣ – нарх барои муайян кардани ҳел ва ё сифате, ки дар раванди хариду фурӯш тарафҳо мувофиқа кардаанд ва барои муайян кардани нархи ниҳоии моли мазкур чун ибтидоӣ хизмат мекунад.

Нархи шартномавӣ (озод) дар асоси шартномаи харидору фурӯшанда муқаррар карда мешавад; дар давраи гузариш ба муносибатҳои бозорӣ бояд нисбат ба молҳое татбиқ шавад, ки ба сатҳи ҳаётии аҳоли таъсири назаррас намерасонанд.

Нархи харид: нархе, ки аз рӯи он давлат маҳсулоти кишоварзиро аз хоҷагиҳои ҷамоавӣ, хоҷагиҳои деҳқонӣ, фермерҳо, аҳоли ва ғайра меҳарад.

Нархи инҳисорӣ (монополӣ) – дар бозор аз тарафи иттиҳодияҳои монополӣ муқаррар карда мешавад. Ин нарх фоидаи фавқулода зиёдро таъмин мекунад.

Нархи номиналӣ – нархе, ки дар нархнома (номгӯи намудҳои кор, хизмат, маҳсулот, мол ва ғайра) бо нишон додани нарх ё арзиш ва тарифаҳои онҳо ва маълумотномаҳо (маълумотномаи нархи молҳо, маълумотномаи моли) муқаррар карда мешавад.

Нархи сметаи барои муайян кардани арзиши ҳисобии сохтмони нав ё таъмири асосӣ, таҷдиди бинои иншоот истифода мешавад.

Нархи трансфертиро корпоратсияҳо дар муомилот байни қисмҳо, бахшҳо ё ширкатҳои ба онҳо тобеъ истифода мекунанд.

Нархи воқеӣ – нархе, ки аз рӯи он муомилаи воқеан ба анҷом мерасад; дар бозори арзишҳои фондӣ нархи ниҳонӣ, ки харидору фурӯшанда ба он розӣ шудаанд.

Нархи фактураи – нархи муомилаи воқеии хариду фурӯш, ки мумкин аст дар ҳаҷми хароҷоти нақлиётию суғурта тағйир ёбад.

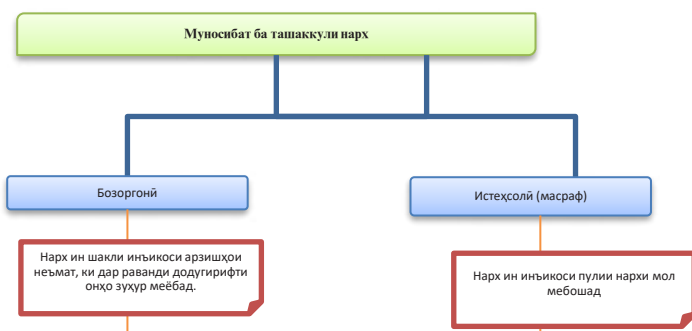

Расми 26. Муносибат ба ташаккули нарх



Ҷамоҳангсози платформа оид ба муносибат бо ташкилотҳои давлатӣ – мутахассисе, ки онлайн ва офлайн гуфтугӯҳоро байни фаъолони ҷамъиятӣ ва амалдороне, ки ба соҳаи мушаххас ҷавобгар (масалан, маориф, тиб, сохтмон ва ғайра), барои коркарди ҳалли муштаракро таъмин мекунанд. Ин мутахассис метавонад ҳам дар сохтори дохилии давлатӣ ва ҳам метавонад чун фаъоли ҷамъиятӣ кор кунад. Яке аз тахассуси ӯ таъини ҳамкорӣ бо иттиҳодияҳои касбӣ ба ҳисоб меравад. Сифатҳои касбӣ: кор бо одамон, роҳбарӣ ба лоиҳаҳо, забондонӣ, маданиятшиносӣ.



*Ташаккули нарх, стратегияи нархҳои паст, стратегияи нархҳои миёна, стратегияи нархҳои баланд, харчи умумӣ, хароҷоти доимӣ, хароҷоти тағйирёбанда, нархи харидор ва фурӯшианда.*

### **КОРИ АМАЛӢ**



*Нархи яклухт, чакана ва фурӯши маснуотро муайян кунед, агар маълум бошад, ки арзиши аслии пурра 35 с.; фоидаи интизории корхона – 25%, хироҷи аксиз – 5%, ААИ – 20%, харчи ташиклоти фурӯшианда – 7%, нархи илова – 10% бошад. Нарх дар асоси механизми зерини ташаккули нарх муқаррар карда мешавад:*

$$\text{Няк} = A + \text{фин};$$

$$\text{Няк} = A + \text{фин} + X_a;$$

$$\text{Нч} = \text{Фин} + \text{ААИ} + X_{\text{тф}} + \text{Ит}$$

*дар ин ҷо Няк – нархи яклухт;*

*A – арзиши аслии пурра;*

*Фин – фоидаи интизории корхона*

*Нф – нархи фурӯш*

*X<sub>a</sub> – хироҷи аксизӣ*

*Нч – нархи чакана*

*ААИ – андозаи арзиши илова;*

*X<sub>тф</sub> – харчи ташилотҳои фурӯшгар*

*Ит – иловаи нархи тичоратӣ*

**Ин  
аҷиб  
аст**

*Ҳама медонанд, ки ширкати "Apple" аз ҷониби Стив Ҷобс ва Стив Возняк таъсис ёфтааст. Аммо кам касон медонанд, ки асосгузори сеюм бо номи Роналд Уэйн низ буд, ки 10% саҳмияи ширкатро дошт ва онро 20 рӯз пас аз оғози кор ба Стивҳо бо нархи 800 доллар фурӯхт. Пас аз як сол ба Уэйн 1500 доллар пардохт карданд, то дар оянда аз ҳама гуна даъвоҳо ба ширкат даст кашад. Лекин дар хотир бояд дошт, агар Роналд Уэйн то имрӯз аз 10%-и саҳмияширо намефурӯхт, ҳоло арзиши ҳиссаи он аз 300 миллиард доллар зиёдро ташикл медод.*



### *Савол ва супориш:*

1. «Ташаккули нарх» чист?
2. Харочоти доимии истехсолотро номбар кунед;
3. Харочоти тағйирёбандаи истехсолотро номбар кунед.
4. Кадом меъёрҳои ташаккули нархро медонед?
5. Нархи мол аз кадом унсурҳо ташаккул меёбад?
6. «Фоидаи интизорӣ» чист?
7. Кадом нархҳо шумо медонед?
8. Эҷодкорона дар бораи сифатҳои касбии ҷамоҳангсозии платформа оид ба муносибат бо ташкилотҳои давлатӣ маълумот диҳед.

## 14. АНДОЗБАНДӢ

Дар ҳамаи мамлакатҳо ҳамаи намудҳои фаъолият, ки даромад меорад, андозбандӣ мегардад.

Андоз – яке аз унсурҳои сохтори иқтисоди бозорист. Андоз (боҷ, хироч, дигар намудҳои пардохт) ҳиссаи ҳатмӣ ба буҷа ё ба фонди берун аз буҷа мебошад, ки пардохткунанда тибқи шартҳои муқарраркардаи мақомоти қонунгузори амалӣ мегардонад. Маҷмуи андозҳо низоми андозбандиро ташкил мекунад. Бароварди андоз аз ҳар гуна намуди фоида ва даромад буҷаи тамоми давлатро ба вучуд меорад. Буҷа ба давлат барои ҳал кардани масоили зерин зарур аст.

1. Вазифаҳои иҷтимоӣ – низомҳои маориф, ҳифзи тандурустӣ, илм, фарҳанг

2. Барои мақсадҳои идоракунии давлат, яъне вазифаҳои фискалӣ нигоҳдории ҳукумат, артиш, милитсия, суд ва дигар умуми зарурии идоракунӣ;

3. Барои баланд бардоштани самарабахшии хоҷагии халқ бо ёрии имтиёзҳои андозӣ: имтиёзҳои андозӣ ба он соҳибкорон, он истехсолоте пешкаш мегардад, ки дар ҳамин давра барои тамоми давлат аҳамияти калон доранд. Масалан, инкишофи ин ё он соҳаи кишоварзӣ ё истехсоли китобҳои дарсӣ барои мактаб.

Умури андоз яке аз умурҳои асосии давлати дорои низоми бозорӣ иқтисодӣ мебошад.

Муқаррар кардани бекор намудани андозҳо, ҳаҷми онҳо, имтиёзҳои андозӣ ба салоҳияти Маҷлиси Олии Ҷумҳурии

Тоҷикистон дохил мешавад. Принципҳои умумии низоми андозбандӣ, ҳукуку уҳдадорӣ ва масъулияти онҳое, ки андоз месупоранд (онҳоро маъмулан андозсупорандагон меноманд) дар қонуни Ҷумҳурии Тоҷикистон «Дар бораи асосҳои низоми андози ҚТ» зикр шудааст. Ба ҳар ҳол, ду принциби муҳимтарини соҳтмони низоми андоз мавҷуд аст:

- ҳаҷми андоз бояд барои корхонаҳои шаклҳои гуногуни моликият ва шаклҳои ташкилию ҳуқуқӣ якхела бошад;

- ҳаҷми андоз бояд ба имкони онро пардохтани андозсупоранда – бо амволу даромади он мутаносиб бошад. Агар андоз аз имконияти корхона бештар бошад, он касод мешавад.

Вобаста ба он ки принциби таносуби даромаду андозҳо чи хел риоя мешавад ё намешавад, андозҳоро ба хелҳои зерин ҷудо мекунанд: прогрессивӣ, регрессивӣ, мутаносиб.

Андозҳои прогрессивӣ (афзоянда) сатҳи аз ҳама пасти имконпазир аст, ки ба истехсолот ва соҳибкор барои васеъ кардани хоҷагии худ, таҷдиди он, нав кардани техника, баланд бардоштани музди меҳнати кормандон ва ба ин восита бештар намудани вазъи иҷтимоӣ дар мамлакат, минтақа ва ё шаҳр мусоидат мекунанд.

Андозҳои регрессивӣ (коҳишбанда) баръакс он қадар баланданд, ки барои иҷрои амалҳои мазкур имкон намедиханд. Дар сурати дурудароз истифода бурдан андозҳои регрессивӣ боиси касодшавии соҳибкор ва истехсолоти давлатӣ мегардад.

Андозҳои мутаносиб, чи тавре ки аз номаш пайдост, андозаеро муқаррар мекунанд, ки ба ҳаҷми даромади андозсупорандагон мутаносиб аст.

Низоми андоз пешбинӣ кардааст, ки қонунҳо дар бораи ҷорӣ кардани андозҳо ва тағйир додани пардохт аз рӯи онҳо қувваи акс надорад.

*Намудҳои андоз ва объектҳои андозбандӣ.* Ба даромад ва ё фоидаи корхонаю шаҳрвандон, арзиши молҳои алоҳида, намудҳои муайяни фаъолият, амалиёт бо коғазҳои қиматнок, истифодаи захираҳои табиӣ, амволи шаҳрвандон ва корхонаҳо, интиқоли амвол, арзиши иловагии маҳсулот, қору хизмат, ҳамчунин объектҳои дигар андоз баста мешавад. Ба як объект як бор андоз бастан мумкин аст.

Намудҳои андоз	Андоз аз даромади шахсони воқеӣ
	Андоз аз ғоидаи шахсони ҳуқуқӣ
	Андоз аз арзиши иловашуда
	Аксизҳо
	Андози иҷтимоӣ
	Андоз аз истифодабарандагони роҳҳои автомобилгард
	Андози ягона барои истеҳсолкунандагони маҳсулоти кишоварзӣ
	Бочи гумрукӣ ва дигар пардохти гумрукӣ
	Бочи давлатӣ
	Андоз аз фуруш
	Бочи давлатӣ
	Дигар пардохтҳои ҳатмии умумичумхуриявӣ

### Расми 27. Намудҳои андоз

Андозҳои мустақим ва ғайримустақимро ҷудо мекунанд. Андози мустақим бевосита аз андозсупоранда ситонида мешавад. Ин андоз бо даромад ё ғоида, андоз ба амволи корхонаҳои шахрвандон ва ғайра мебошад. Андози ғайримустақимро истеҳсолкунандагон ба арзиши мол, кор, хизмат ворид месозанд ва бо ин роҳ онро ба дӯши харидор бор мекунанд. Андози арзиши иловагӣ, бочҳои гуногун, хирочҳои аксизӣ аз он ҷумлаанд.

Ҳам корхонаҳо (симоҳои ҳуқуқӣ) ва ҳам шахрвандон (симоҳои воқеӣ) андозсупоранда мебошанд. Супорандаи андоз (андозсупоранда) вазифадор аст, дар мақоми давлатие, ки андозро ҷамъ мекунад пеш, дар қайд истад, ба ҳисобгирии муҳосибиро барад, дар бораи ғайриқонунии молиявӣ хоҷагидориаш ҳисобот таҳия кунад, ба мақомоти андоз барои ҳисобкарду пардохти андоз ҳамаи ҳуҷҷатҳоро пешкаш намояд. Андозсупоранда ба имтиёзҳои муайян оид ба андоз ҳуқуқ дорад, ӯ метавонад бо ҳамаи ҳуҷҷатҳои марбут ба андоз, ки ба ӯ дахлдоранд, шинос шавад. Барои вайрон кардани қонунгузори андоз супоранда ба ҷавобгарии маъмури ва ҷиноӣ кашида мешавад.

Ба сатҳҳо тақсим кардани андоз. Аз рӯйи сатҳ дар Тоҷикистон чунин андозҳо мавҷуданд:

- андозҳои ҷумҳуриявӣ;
- андозҳои вилоятӣ, шаҳрӣ, ноҳиявӣ;
- андозҳои маҳаллӣ.

Андозҳое, ки ба буҷаи ҷумҳурӣ, яъне ба буҷаи Ҷумҳурии Тоҷикистон дохил мешаванд, ба андозҳои ҷумҳуриявӣ мансубанд.

Ба андозҳои маҳаллӣ андозҳое мансубанд, ки ба буҷаи маҳаллии шаҳр, ноҳия, шаҳрак ва ғайра дохил мешаванд. Онҳо тавассути санадҳои қонунгузори Ҷумҳурии Тоҷикистон ва мақомоти маҳаллии ҳокимияти давлатӣ муқаррар карда мешаванд. Мақомоти маҳаллии ҳокимияти давлатӣ мизони мушаххаси андозхоро муқаррар менамоянд.

Андозҳои барои фаъолияти соҳибкорӣ муҳимтаринро аз назар мегузаронем.

Андоз ба ғоидаи корхона. Ин андози асосӣ ва аз ҳама калон ба фаъолияти соҳибкорӣ аст. Андози мазкур ба ғоидаи корхона баста мешавад.

Манбаҳои ғоида. Корхона ғоидаро аз ҳисоби амалҳои зерин ба даст меорад:

- аз фурӯши маҳсулот, қор ва хизмат;
- аз фурӯши фондҳои асосии (амвол) корхона;
- аз амалиёти берун аз фурӯш

Ғоида аз фурӯши маҳсулот, қору хизмат (Фф) аз ҳисоби фарқи байни пули фурӯши мол (Пф) ва хароҷот ба истехсолу фурӯш (Хф) ҳосил мешавад:  $ФФ = Пф - Хф$

Корхонаҳо, аз ҷумла корхонаҳои, ки аз буҷа маблағгузорӣ мешаванд ва симои ҳуқуқӣ мебошанд, ҳамчунин бахшҳои корхонаҳо, ки муҳосиботи худ, тавозуни мустақил ва дар бонк суратҳисобдоранд, аз ғоида андоз месупоранд.

Маблағи андози ғоидаро андозсупоранда дар асоси баҳисобгирию ҳисобот мустақилона муайян мекунад. Андоз ҳар семоҳа супурда мешавад.

Ғайр аз андози ғоида, ки тавсиф гардид, корхона ба ғоидаи намудҳои маҳсули фаъолият низ андоз месупорад. Ҳаҷми ин андоз чунин аст: аз ғоидаи аз ғоизи саҳмияҳо (дивиденд) ва дигар қоғазҳои қиматнок ба дастамада, аз даромадҳои иштироки саҳмӣ ва дигар корхонаҳо.

*Имтиёзҳои андози фоида.* Андозбандии фоидаи корхонаҳо як қатор имтиёзҳои назаррасро барои андозсупорандагон ва объектҳои муайян, ки аз онҳо андоз меситонанд, муқаррар кардааст. Асоситарини онҳоро номбар мекунем.

Ба он қисми фоида, ки ба реконструксияи техникӣ, нав кардани техника, васеъ кардану аз худ кардани истехсолот сарф шудааст, андоз баста намешавад. Ин имтиёз ба он корхонаҳое дахл дорад, ки дар самтҳои афзалиятнок (саноати нафту ангишт, истехсоли таҷҳизоти тиббӣ, хӯрокаи, дорувор ва ғайра) фаъолият мекоранд.

Корхонаҳое, ки як қисми фоидаро ба нигоҳдории объектҳои худии хифзи тандурустӣ, маориф, фарҳанг ва варзиш, муассисаҳои кӯдакон ва томақтабӣ ва ғайра сарф мекунанд, аз ҳамин қисми фоида андоз намесупоранд.

Маблағи аз ҷониби корхона ба мақсадҳои хайриявӣ ҷудошуда, ба фондҳои экологию солимгардонӣ ирсолшуда низ мавриди андозбандӣ қарор намегиранд. Масалан, маблағҳои барои идрорпулии хоссаи донишҷӯён, сохтмони хонаи кӯдакон ё ятимхона, таъмири мактаб, тоза кардани кӯл, дарё ва дигар қорҳои хифзи табиат ҷудошуда низ андозбандӣ намешаванд.

Ба корхонаҳои хурд низ имтиёзҳои назаррас дода мешавад. Қайд кардан зарур аст, ки корхонаи хурд гуфта, корхонаеро мефаҳманд, ки то сад коргар дорад. Онҳо аз андози фоида, ки ба инкишофи ин корхонаҳо равон шудааст, озод мешаванд. Корхонаҳои хурде, ки дар самтҳои афзалиятнок кор мекунанд, ду сол пурра ва дар солҳои 3 ва 4 қисман аз андози фоида озод карда мешавад.

Андоз аз даромади симоҳои (ашхоси) воқеӣ. Ин андозро ҳамон шаҳрвандоне (симоҳои воқеӣ), ки дар ҳудуди Ҷумҳурии Тоҷикистон доимӣ ё муваққатӣ зиндагӣ мекунанд, мепардозанд.

Ин андоз аз даромади умумӣ, ки дар соли тақвими аз манбаъҳои воқеӣ дар Ҷумҳурии Тоҷикистон ва берун аз ҳудуди он дар шакли пул ё натура ба даст омадааст, ситонида мешавад. Агар даромад дар шакли натура бошад, нархи бозорӣ (озод) ба даромад ба ҳисоб гирифта мешавад.

Агар андозсупоранда даромадро аз иҷрои қор тибқи шартномаи шаҳрвандию ҳуқуқӣ гирифта бошад, маблағи даромад ба ҳаҷми маблағи хароҷоти бо ҳуҷҷат собитгардида, ки ба гирифтани ин даромад марбут аст, кам карда мешавад.

Даромади бо асъори хориҷӣ гирифта аз рӯи курби расмии Бонки миллии Ҷумҳурии Тоҷикистон ба сомонӣ ҳисоб карда мешавад. Ба маблағи даромади мавриди андозбандӣ қароргирифта ворид карда намешавад:

- ёрдампулии давлатӣ (нигоҳубини кӯдак, ҳомиладорию таваллуд, маъюби модарзод ва ғайра);

- ҳамаи намудҳои нафақа;

- ёрдампулии бекорӣ;

- бурди вомбаргҳои давлатӣ ва лотереяҳо;

- фоизу бурди пасандоз дар бонки пасандоз;

- алимент ва ғайра.

Оид ба ин андоз маъюбон ва иштироккунандагони Ҷанги Бузурги Ватанӣ ва баъзе ашхоси дигар имтиёз доранд. Ғайр аз ин, аз маблағҳое, ки андозсупоранда ба мақсадҳои хайрия раво на мекунад, ҳамчунин аз маблағҳое, ки ба корхонаю муассисаҳо ва ташкилотҳои фарҳанг, маориф, ҳифзи тандурустӣ ва таъминоти иҷтимоӣ, ки аз буча маблағгузорӣ мешаванд, равона гардидаанд, андози мазкур ситонида намешавад.

Аз даромаде, ки шаҳрвандон дар ҷойи қори асосиашон мегиранд, андоз аз музди меҳнати ҳар моҳ ҳисобшаванда, ки ба андозҳои ҳаҷми ҳадди ақалли он кам карда шудааст, ситонида мешавад.

Даромаде, ки шаҳрвандон на дар ҷойи асосии қор (масалан, ҳангоми қор тибқи шартномаҳои шаҳрвандию ҳуқуқӣ) мегиранд, ҳангоми гирифтани ин даромадҳо бо ҳамон тартиб мавриди андозбандӣ қарор мегирад, вале аз даромад маоши ҳадди ақалл хориҷ карда намешавад.

*Андози арзиши иловашуда.* Манбаъҳои гирифтани он андоз. Андози арзиши илова (ААИ) ситонидани фоизи муайяни афзоиши арзиш мебошад, ки дар ҳамаи давраҳои истехсоли мол, хизмат ва қор ба вучуд меояд. Он бо рафти фуруши онҳо ба буча ворид карда мешавад.

ААИ андози ғайримустақим мебошад, ки ба молҳои истеъмоли халқ ва таъиноти истехсолию техникӣ, ҳамчунин қору хизматҳо баста мешавад. Зимнан, ҳам молҳои истехсоли худӣ, ҳам молҳои аз ҷойи дигар гирифта дар назар аст. ААИ ба молҳои (қору хизматҳои), ки дар дохили қорхона барои эҳтиёҷи қорман-

дон фурухта мешавад, ҳамчунин ба молҳое, ки бидуни пардохт бо бадалсавдо ва ё бепул, маҷзонӣ фурухта мешавад, паҳн мегардад. Андозӣ арзиши иловаро корхонае, ки молро (кор, хизматро) мефурушад, ба нархи мол дохил мекунад. Корхона онро ҳар моҳ дар асоси гардиши воқеӣ оид ба фуруши мол, кор ва хизмат мепардозад.



**Мутахассиси низоми сарфаи нуруи барқ.** *Мутахассисе, ки низоми сарфа кардани нуруи барқро дар биноҳои истиқоматӣ, ширкатҳо ва истеҳсолот бо назардошти масъалаи сарфакорӣ, бехатарӣ ва бобу муносиб буданро роҳбарӣ ва барои истеъмолкунандагон лоиҳакашӣ мекунад. Сифатҳои шахсӣ: тафаккури низомманд, роҳбарии лоиҳаҳо, ба мизоч нигаронидашуда, истеҳсолоти сарфакорона.*



*Андоз, андозҳои прогрессивӣ, андозҳои мутаносиб, андозҳои регрессивӣ, андозҳои мустақиму гайримустақим, андозсупоранда, пардохткунанда, симои ҳуқуқӣ, симои воқеӣ, иштироки андозбандӣ, андозҳои ҷумҳуриявӣ, андозҳои маҳаллӣ, андозӣ фоида, андоз аз даромади симоҳои воқеӣ.*

## КОРИ АМАЛӢ



1. Корхона 1,3 ҳазор сомонӣ дода, дар воситаи ахбори умум реклама чоп кардааст. Андозро ба реклама муайян кунед, агар мизони андоз 3,5% аз хароҷот бошад.

2. Нишондиҳандаҳои фаъолияти корхона дар ҷадвали 5 оварда шудаанд. Ҳисобу китоби заруриро ба ҷо оварда, ҷадвалро пур кунед.

3. Корхонаи тиҷоратию миёнаравии «Компютер-сервис» фаъолияти соҳибкорию дар ҷодаи хариду фуруши таҷҳизоти компютерӣ амалӣ мегардонад.

Моҳи январӣ соли 2009 он як даста мол ба маблағи 1,5 млн сомонӣ харида, ба маблағи 3,9 млн сомонӣ фурухт. Хароҷоти марбут бо хариду фуруш 450 ҳазор сомониро ташиқил кард.

Маблағи андозӣ арзиши иловаро ва маблағи андозӣ фоида-ро муайян кунед, агар мизони ААИ аз ташиқилоти миёнарав 16,67% бошад ва аз фарқи байни нархи хариди мол ва нархи фуруши он пардохта шавад.

Фоидае, ки аз он андоз супурда мешавад, чун фарқи байни даромад аз фуруши тақрорӣ ва хароҷот муайян карда мешавад, мизони андозӣ фоида – 45%.

Моддаҳо	Маълумоти андозсупоранда
1. Пули фурӯш, в. п.	5760
2. Даромад аз сармоягузорӣ (маблаггузорӣ), в. п.	65
3. Даромадҳои дигар, в. п.	3,5
4. Умуман, даромади умумӣ, в. п.	
5. Арзиши аслии маҳсулоти фурӯхта, в. п.	340
6. Харочоти маъмурӣ, в. п.	2,5
7. Харочоти фурӯши мол, в. п.	1,5
8. Мукофотпулии кормандон, в. п.	0,3
9. Пардохти фоизи қарз, в. п.	1,2
10. Умуман, харочот, в. п.	
11. Фоидаи холис, ки то тақсими он (даромади умумӣ баъди баровардани харочот) бояд андозбандӣ гардад, в. п.	
12. Имтиёзҳо оид ба андоз, ба истиснои фоидаи холис, ки бояд то тақсими он андозбандӣ сурат гирад, в. п.	10,5
13. Фоидаи холиси мавриди андозбандӣ қароргиранда то тақсими он, в. п. (м. 11 ва м. 12)	
14. Мизони андоз ба фоида %	32
15. Маблағи андоз ба фоида, в.п. (м. 13 ва м.14)	

**Ин ақиба аст**

Соли 1997 дӯстони дар коллеҷ якҷоя таҳсилкарда ба гоия офаридани алгоритме, ки аз интернет ҳар гуна маълумотро ёфта медиҳад, шавқмандӣ зоҳир намуда, ҳатто тасаввур намекарданд, ки он бо чӣ анҷом меёбад. Он вақт онҳо донишҷӯёни таълими илм буданд. Аз сабаби нарасидани вақт барои бурдани қар аз рӯйи офаридани алгоритм онҳо қарор доданд, ки қарқарди худро ба ивази 1 млн доллар ба ширкати «Yahoo» фурӯшанд. Хариду фурӯш бо ширкати «Yahoo» то 500 ҳазор доллар расид, лекин дар охир онҳо алгоритмро нафурӯхтанд. Чавонон қори худро аз болои алгоритм давом доданд. Дар натиҷа ширкати 250 млрд доллар арзишдори «Google» таъшиқ ёфт.



### *Савол ва супориш:*

1. Андозҳо бояд дорои кадом хосият бошанд?
2. Қонунгузори андоз кадом андозҳоро дар бар мегирад?
3. Симоҳои воқеӣ кадом андозҳоро месупоранд?
4. Давлат барои чӣ андоз меситонад?
5. Соҳибкорон кадом андозҳоро месупоранд?
6. Маблагҳои андозсупорандагон ба қучо сарф мешавад?
7. Назорати ситонидани андозҳоро кадом муассисаю ташкилотҳо ба уҳда доранд? Онҳо чӣ тавр амал мекунанд?
8. Сифатҳои касбии мутахассиси низоми сарфаи неруро эҷодкорона шарҳ диҳед.

## **15. МЕНЕҶМЕНТ ДАР ФАЪОЛИЯТИ КОРҲОНА. МАРКЕТИНГ ДАР ФАЪОЛИЯТИ КОРҲОНА**

Чӣ тавре ки дар боло зикр шуд, тахти мафҳуми соҳибкорӣ мо шакли фаъолият ва пешниҳод кардани хизматҳоро бо мақсади гирифтани фоида мефаҳмем.

Соҳибкор ҳамон вақт ба комёбӣ ноил шуда метавонад, ки мунтазам идоракунии самарабахшро истифода барад, ҳамаи омилҳоеро, ки ба фаъолияти корхона таъсир мерасонанд, ба назар гирад.

Идоракунии ин раванди нақшагирӣ, ташкил, мотиватсия ва назорат мебошад, ки барои ташаккул додан ва ноил гардидан ба мақсадҳои ташкили корхона, истехсолот, ширкат зарур аст.

Дар бораи идоракунии соҳаи махсуси илм мавҷуд аст, ки менеҷмент ном дорад. Ин истилоҳ аз забони англисӣ буда, маънояш (management) идора кардан, ташкил кардан мебошад.

Мақсади асосии менеҷмент дар асоси амалҳои ба ҳам мувофиқкардаи одамони зиёд ба даст овардани натиҷаи маълум мебошад. Бинобар ин, ҳар гуна идоракуниро менеҷмент номидан мумкин нест.

Менеҷмент низоми идоракунии истехсолот мебошад, ки бо мақсади баланд бардоштани самарабахшии он ва гирифтани фоида истифода бурда мешавад. Он, пеш аз ҳама, раванди идоракунии одамон аст, ки онҳо фаъолияти истехсолиро иқтисодиро дар шароити бозор амалӣ мегардонанд.

Менеҷмент ҳамчун илм бештар аз 80 сол муқаддам дар Фарб арзи ҳастӣ намудааст. Асосгузори ин илм олими амрикоӣ Ф.

Тейлор ва олими фаронсавӣ А. Файол мебошанд. Масалан, Ф. Тейлор идоракуниро «Санъати аниқ донишони он ки чӣ кор бояд кард ва онро чӣ тавр ба тарзи аҳсан ва арзон иҷро кардан мумкин аст» ҳисоб мекунад. Барои ин чор вазифаи идоракуниро ба субут расонидан лозим аст: интихоби мақсад, интихоби воситаҳо, тайёр кардани воситаҳо, назорати натиҷа. А. Файол ба хулосаи зерин расидааст: «Идора кардан ба сӯйи мақсад бурдани корхона бо роҳи истифодаи беҳтарини захираҳои он мебошад». Ба фикри ӯ, моҳияти идоракуни дар нуктаи зайл аст: «Ояндабинӣ кардан (омӯштани оянда ва муқаррар кардани барномаи амалиёт); ташкил кардан (ташкил кардани пояи моддӣ ва ҷомеаи меҳнатии корхона, ширкат); ихтиёрдорӣ кардан (ба амал даровардани захираҳои корхона); мувофиқа кардан (ба ҳам овардани амалу чидду чаҳд); назорат кардан (мушоҳида кардан, ки ҳама кор мувофиқи меъёрҳои муқарраргардида ва амрҳои додашуда сурат гирад).

- 
1. Қобилияти баланди зуд қонёв гардонидани талаботи мухталиф;
  2. Озодии интихоб ва амалиёти истеъмолкунандагон ва соҳибкорон;
  3. Тақсими самарабахши захираҳо;
  4. Фаъолияти бомуваффақияти иқтисодиёт ҳангоми мавҷуд будани иттилооти маҳдуд;
  5. Чандирӣ ва мутобиқшавии баланд ба шароити тағйирёбанда.

- 
1. Қобилияти пасти бозор оид ба ихтисори захираҳои барқарорнашаванда, ҳифзи муҳити зист, тақвияти саломатии одамон;
  2. Тавзеҳи бозор, пеш аз ҳама, ба қасоне, ки пул медиҳанд, ҳини бефарқӣ ба истеҳсолоти молу хизматҳои муҳимми иҷтимоӣ;
  3. Иштиғоли ғайриустувор ва даромади бекафолат;
  4. Мунтазам тағйир ёфтани вазъи (конъюнтураи) бозор бо пуршавии мол, таназзули истеҳсолот, таваррум, бекорӣ.

Менеҷмент дар давоми мавҷудияти худ назаррас тағйир ёфтааст: он низоми ратсионалистӣ буд, алҳол бошад, ба низоми нави маркетингӣ ё вазъиятӣ гузаштааст.

Менечменти ратсионалистӣ аз он бармеомад, ки ширкат «низоми пӯшида» мебошад ва комёбии он дар бозор аз захираҳои дохилӣ – ратсионализатсияи истеҳсолот ва ҳосилнокии меҳнат вобаста аст.

Бинобар ин, ба назорат аз ҷониби роҳбарони олирутба ба ҳамаи намудҳои фаъолияти кормандон ва дақиқ иҷро кардани нишондодҳои болоӣ аҳаммияти махсус дода мешуд.

Менечменти маркетингӣ ё вазъиятӣ ба муносибатҳои нав асос меёбад. Дар ин ҷо ширкат «низоми кушода» ба ҳисоб меорад ва муваффақияти он нисбат ба захираҳои дохилӣ, бештар ба қобилияти ба муҳити беруна мутобиқ гардидан, ба он, яъне ба вазъияти ба миёномада мувофиқ созгор шудан вобаста аст. Заминаҳои асосии менечменти маркетингӣ:

- ширкат ҷун организми зинда баррасӣ мешавад, ки аз фардҳои бо мақсади умумӣ муттаҳидгардида иборат аст;

- ширкат бояд ба таҷдиди доимӣ мутавҷҷеҳ бошад, то ба омилҳои беруна мутобиқ гардад;

- дар фаъолияти ширкат на ба одамон – иҷроқунандагон, балки ба одаме, ки қобилияту истеъдод ва маҳорату малакаҳои шро амалӣ мегардонад, таъа қарда мешавад.

Қисмҳои асосии таркибии менечмент:

- гузоштани мақсад (муайян кардани мақсади идорақунӣ);

- нақшагирӣ (коркарди нақшаи идорақунӣ);

- ташкилот (сохтори идорақунӣ);

- назорат (иҷрои назорати идорақунӣ);

- мотиватсия (ҳавасмандии корманди ширкат ба муваффақияти қори оғозёфта);

- коммуникатсия (муносибати байни аъзои ширкат).

Менечмент имрӯз тағйироти доимӣ ва такмилёбии муттасил мебошад. Наметақон гуфт, ки модели яғонаи менечмент вучуд дорад, зеро ҳар як ширкат сохтори идорақунии худро ташкил меқонад. Дар шароити ҳозира низоми идорақунӣ бояд тағйирпазир ва сода бошад, то ба рақобат тоб оварда тақонад.

Хусусиятҳои асосии низоми идорақунӣ:

- 1) теъдоди на он қадар зиёди сатҳи идорақунӣ;

- 2) қисматҳои нисбатан хурд, ки дар онҳо теъдоди қами одамони босалоҳияту қордон қор меқунанд (қам бошаду хуб бошад).

- 3) қомеаи меҳнатӣ, ки ба гурӯҳҳои (қомандаҳои) қамшумори мутақассисон асос меёбад;

4) истехсоли мол ва ташкили кор бояд ба истеъмолкунанда нигаронида шуда бошад.

Вале агар дар сари қудрати низоми идоракуни мутахассиси боистеъдод – менечер набошад, низом дуруст фаъолият накарда, ба мақсади ниҳой ноил гардида наметавонад. Менечер танҳо мутахассис оид ба идоракуни нест, ӯ инсонест, ки масъулияти тамоми раванди фаъолияти кормандону ширкатро ба зимма дорад. Вазифаи асосии ӯ аз он иборат аст, ки корро худаш иҷро накунад, балки дигаронро ба иҷрои он ташкил намояд. Менечер дар қадом соҳаи фаъолияти ширкат машғул набошад – истехсолот, реклама, молия ва ғайра, ӯ бояд вазифаҳои зеринро ҳал кунад.

- мақсаду вазифаҳои идоракунии ширкатро муайян мекунад;

- сохтори идоракуниро ташкил менамояд ва барои иҷрои онҳо мутахассисонро интихоб мекунад;

- (мотиватсия) амалиёт ва муносибатҳои байниҳамиро дар ҷома нигоҳ медорад;

- нишондиҳандаҳоро муайян мекунад, ки онҳо ба қори тамоми ташкилот ва айни замон ҳар як корманд дар алоҳидагӣ тавҷеҳ шудаанд, натиҷаҳоро тавсифу ташреҳ мекунад, онҳоро ба иттилои роҳбар, зердастон, шарикон мерасонад;

- ба баланд бардоштани салоҳияти ҷома аз ҳисоби пешрави мансабӣ, тақмили ихтисос ва ғайра мусоидат мекунад.

Ба хулоса омадан мумкин аст, ки муваффақияти ин ё он ширкат аз самарабахшии идоракунии фаъолияти хоҷагидорӣ он вобаста аст.

Маркетинг дар фаъолияти корхона. «Маркетинг» чист? Ин мафҳум аз калимаи англисии **market** – бозор пайдо шудааст. Мафҳуми русии «ярмарка», ки ба ҳамаи тоҷикон низ фаҳмост ва то ҳол байни халқ хеле серистеъмол аст, аз ҳамин калима реша мегирад. Моҳиятан, ярмарка баргирифта аз калимаи олмонии "**Jahr**" – сол ва (**market**) – савдо буда, маънояш савдои ҳарсола мебошад.

Вале маркетинг савдои одӣ нест. Моҳияти маркетинг дар он аст, ки истехсолкунандагон бояд талаботи одамонро муайян кунанд ва баъд дар асоси ин дониш мол истехсол карда, талаботи мазкурро ҳар чи бештар қонеъ гардонанд. Ба ибораи дигар, аввал фаҳмидан лозим аст, ки чӣ бояд истехсол кард. Сипас истехсол қардан лозим то маҳсулоти истехсолшуда ба фуруш равад.

Вазифаи асосии маркетинг вокуниши чандир ва доимӣ ба тағйирёбии бозор ва дар ин асос, ба тағйирёбии шароити фурӯши маҳсулот мебошад.

Гузаронидани амали тичоратӣ марҳалаҳои зеринро дар бар мегирад:

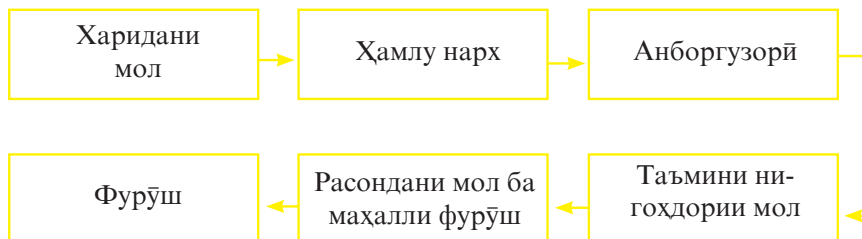

**Расми 29.** Марҳалаҳои амали тичоратӣ

Стратегияи он ба доираҳои фурӯши истеҳсолот гузаронидани маркази идоракунии мебошад. Қарор дар идоракунии ширкат ва истеҳсолотро бозор илқо мекунад.

Объектҳои таҳқиқ ва таъсиррасонӣ истеъмолкунандагон ва рақибон, яъне намояндагони саноат мебошанд, ки ҳамон ҳел мол ё моли шабеҳ мебароранд, ҳамчунин, хусусияти ҳуди мол ва конюктурои (вазъи) бозор дар ин бобат нақш мебозанд. Конюктурои вазъи иқтисодии бамиёномада аст: таносуби байни ҳам талаботу пешниҳодот, сатҳи нарх, захираи мол.

Маркетинг ин истифода ва ҷорӣ намудани маркетинг дар фаъолияти соҳибкорӣ аст.

Раванди идоракунии маркетинг дар бар мегирад:

- таҳлили имкониятҳои бозор;
- интихоби бозорҳои мақсаднок ё сегментатсия (сегментиронӣ);
- таҳияи комплекси маркетинг;
- дар амал татбиқ кардани тадбирҳои маркетингӣ.

**Таҳлили имкониятҳои бозор.** Таҳлили имкониятҳои бозор нуқтаи ибтидоии фаъолияти маркетингӣ мебошад. Роҳбарияти корхона (ширкат) бояд донанд, ки ин имкониятҳо чӣ тавр ошкор сохтану арзёбӣ кардан лозим аст. Барои ин бояд арзёбии муфассали талаботи ҷорию оянда амалӣ карда шавад. Гузашта аз ин, тадбирҳо андешидан лозим аст, ки талаботро ба моли худ ташаккул диҳем, яъне дар харидор ба вучуд овардани хоҳиши харидани моли шумо бо роҳи фароҳам овардани шароит, ки

хариди онҳоро осон мекунад. Воситаҳои зерин барои ноил гардидан ба ин мақсад мусоидат мекунанд: дизайн, хосиятҳои функционалию эстетикӣ мол, реклама, қарзи истеъмоли, тақмили хелу сифати маҳсулот, хизматрасонии тичоратӣ – бо назоратию боодобии кормандон.

Омузиши конюктураи (вазъи) бозор ва арзёбии зарфияти он (зарфияти бозор ҳаҷми талабот ба моли мушаххас мебошад, ки гурӯҳҳои истеъмолкунандагони якҷинсаро муайян мекунад) ҳалли масъалаҳои зеринро пешбинӣ мекунад:

- таҳлили инкишофи ҷорӣ бозор ва таъсири омилҳои мавсимӣ;

- таҳлили тағйирёбии талабот, ошкор сохтани тақлифҳои истеъмоли нисбат ба хосиятҳои функционали, техникӣ ва эстетикӣ маҳсулот;

- муайян кардани сохтори бозор, яъне истеъмолкунандагони эҳтимолӣ, ки аз рӯи ҷинс, синну сол, ҷойи истиқомат, мансубияти иҷтимоӣ, таркиби оила, вижагиҳои рафтор дар раванди интиҳоб ва харидани мол тақсим мешаванд;

- таҳлили нишондод, ақида, афкор, дастхостҳои истеъмолкунандагон барои баланд бардоштани рақобатпазирии ширкат ҳини банақшагирии истеҳсолот, фуруш ва реклама;

- таҳлили имкониятҳои бозор ба ширкат имкон медиҳад тақрифҳои сусту зӯри рақибонро ошкор созанд, ҳамчунин дар бозор «ҷойи» худро муайян кунанд.

Интиҳоби бозорҳои мақсаднок ё сегментатсия (сегментиронӣ). Дар сурати арзёбии мусбати талаботи ҷорию оянда барои ошкор сохтани гурӯҳҳои истеъмолкунандагон ва эҳтиётот сегментиронии бозорро ба ҷо меоранд.

**Сегментиронии бозор** стратегияи муайяни нисбатан оқилонатар ва бештар мутобиқ шудани истеҳсолот ва амалиёти маркетинг ба эҳтиётоти бозор ва талаботи харидорон мебошад. Он аз гурӯҳҳои алоҳидаи типии аҳоли иборат мебошад, ки ба мол талаботи якхела пешниҳод мекунанд ва ба реклама воқуниши якхела зоҳир менамоянд. Ҳар як чунин гурӯҳ сегменти муайяни бозорро ташкил мекунад ва бо назардошти ин нуқта ин ё он сиёсати истеҳсолию фуруш татбиқ карда мешавад.

**Таҳияи комплекси маркетинг.** Баъди интиҳоби сегменти бозор ширкат бояд хосиятҳои маҳсулоти ҳамаи рақибонро омӯзад ва вазъияту ҳолати мол ё хизмати худро дар бозор муайян кунанд.

Бо назардошти ин ширкат нақшаи маркетингро таҳия мекунад. Хеле муҳим аст, ки барномаи маркетинг ба сегменти худ мувофиқат кунад. Дар таҷрибаи ҷаҳонӣ он сегмент ояндадор ҳисоб мешавад, ки дар он тақрибан 20% харидорони ҳамин бозор, ки 80% моли ширкати эҳтимолиро меҳаранд, ҷойгиранд.

Сипас, ширкат ба пешниҳоди мол дар бозор шуруъ мекунад, ки мавқеъгирии мол номида мешавад. Моҳияти он молро бо ҳолати рақобатпазир дар бозор таъмин кардан аст. Ба ин мақсад маҷмуи маркетинг таҳия карда мешавад, ки нарх, усулҳои паҳн кардани мол ва ҳавасмандкуниро дар бар мегирад.

Мол маҳсули меҳнат аст, ки барои фуруш истеҳсол шуда, арзиши мубодилавӣ ва арзиши истеъмоли дорад.

Ҳар мол сикли ҳаётии (раванди фуруш ва гирифтани фоида дар тамоми давраи аз пайдоиш то нест шудани мол) худро дорад: ҷорӣ кардан, рушд, камолот, сукут.

Дар давраи ҷорӣ кардани мол савдо маъмулан зараровар аст, ҳаҷми фуруш кам, хароҷоти маркетинг зиёд мебошад.

Тадбирҳо: ба харидорони эҳтимоли иттилоъ додан дар бораи моли нав, ба санҷиши мол таҳрик кардани онҳо, ба паҳн шудани мол тавассути корхонаҳои савдои чакана мусоидат кардан.

**Марҳалаи рушд:** эътирофи мол, афзоиши талабот, нарх дар сатҳи пештара мемонад ё каме поён меравад, хароҷоти ҳавасмандгардонии фуруш дар сатҳи пештара аст, фоида меафзояд.

**Тадбирҳо:** баланд бардоштани сифати моли нав, даромадан ба сегментҳои нави бозор, истифодаи роҳҳои нави ҳаракати мол, тағйир додани тавҷеҳи як қисми реклама аз эълон дар бораи мол ба ҳавасмандгардонии истеъмоли он, каме паст кардани нарх.

**Марҳалаи камолот:** аксарияти харидорони эҳтимоли молро харидаанд, бинобар ин суръати фуруши он паст мешавад, фоида кам мегардад, дар идораи маркетинг вазифаҳои мураккаб ба миён меоянд.

**Тадбирҳо:** модификатсияи бозор аз ҳисоби ҷустуҷӯи истеъмолкунандагони нав, сегментҳои бозор, ҳавасмандгардонии фуруш, ба мол додани хосиятҳои нав ва ҷаззобии тоза, паст кардани нарх, такмили намудҳои хизмат ва ғайра.

**Марҳалаи таназул:** фуруши мол якбора паст мешавад ва муайян кардани ин марҳала муҳим аст, зеро он ба эътибору обрӯи фаъолияти ширкат таъсир мерасонад. Муайян

кардани молҳое, ки ба марҳилаи таназзул дохил шудаанд, бо роҳи таҳлили фуруши онҳо, ҳиссаи бозор, сатҳи хароҷот ва даромаднокӣ ба амал меояд. Баъди ин роҳбарияти ширкат дар бораи давом додани истехсоли ин мол ё қатъи истехсоли он қарор қабул мекунад.

**Нарх.** Дар марҳалаҳои гуногуни сикли ҳаётии мол ин ё он усулҳои муқаррар кардани нарх интихоб мешавад.

**Нақшаи 17**

**Нархгузорӣ**

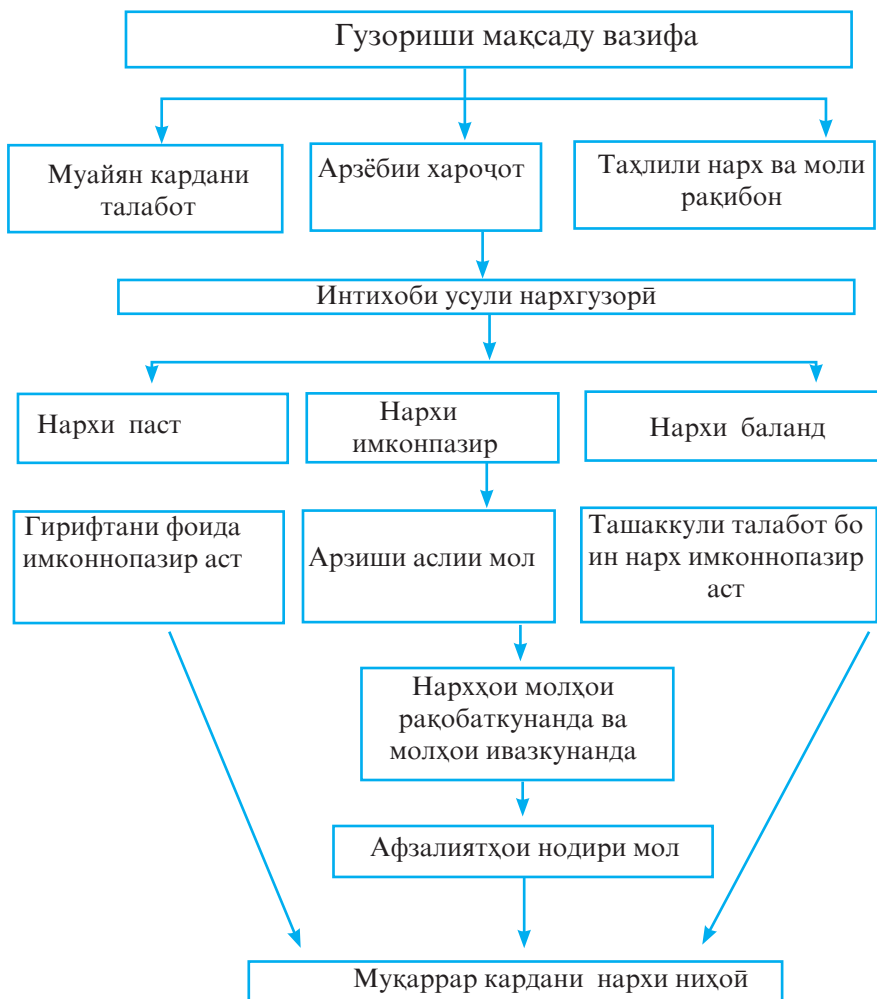

**Расми 30. Нархгузорӣ**

Мақсаду вазифаҳои ташаккули нарх ба самти маркетинг ва мақсадҳои худӣ ширкат вобаста аст. Онҳо чунин буда метавонанд: таъмини дар фаъолият будан, ба ҳадди аксар расонидани фоидаи ҷорӣ, ба даст овардани пешсафӣ дар бозор, ба даст овардани пешсафӣ аз рӯи нишондиҳандаҳои сифати маҳсулот ва ғайра.

Ҳаракати мол – нақшагирӣ, дастрас кардан ва назорати даст-рас кардани мол аз истехсолкунанда ба ҷойи истеъмоли он ё фурӯш бо баҳрабардорӣ, ҳавасмандгардонӣ. Воситаҳои асосии ҳавасмандгардонӣ – реклама, ҳавасмандгардонии фурӯш, тарғиботу ташвиқот, фурӯши шахсӣ. Ҳавасмандгардонии фурӯши мол асосан ба харидор нигаронида мешавад, ки ӯ бо ҳосиятҳои истеъмолии мол шинос аст. Вазифаи ҳавасмандгардонӣ ба харидҳои оянда таҳрик кардани харидор аст.

Тадбирҳои ҳавасмандгардонӣ ба харидорон, миёнаравон ва фурӯшандагон нигаронида шудаанд:

- Харидорон – таҳфиф ба ҳаҷми моли фурӯхта, низоми қарз-диҳӣ, даст кардани нарх ба сабаби ба истехсоли модели нави молӣ гузаштани ширкат;

- ба миёнаравон (агентҳо) таҷҳизоти пеш аз фурӯш ва ё баъд аз фурӯш бепул ё бо шартҳои имтиёзнок пешниҳод карда мешавад; таҳфиф аз пули фурӯш, зиёд кардани музди қор во-баста ба ҳаҷми фурӯш;

- фурӯшандаҳо – муқофотпулӣ, рӯзҳои иловагӣ ба руҳсатии меҳнатӣ, сафар аз ҳисоби ширкат, тухфаҳо ва ғайра.

Тарғибу ташвиқ – ҳавасмандгардонии ғайришахсӣ ва аз ҷониби сарпарастон маблағгузоринаявандаи талаботи мол ё хизмат тавассути воситаҳои ахбори омма, радию телевизион ё аз сахна (инро баъзан рекламаи ниҳонӣ ё пӯшида меноманд) паҳн кардани маълумоти муҳими тижоратӣ дар бораи мол.

Фурӯши шахсӣ – пешкаш кардани шифоҳии мол дар рафти суҳбат бо як ё якчанд харидори эҳтимолӣ бо мақсади амалӣ гардонидани фурӯши қаблии мол.

Фурӯши қаблӣ ё пешакӣ фурӯштани моли истехсолнашуда; қайду шартӣ пешакӣ дар бораи фурӯш.

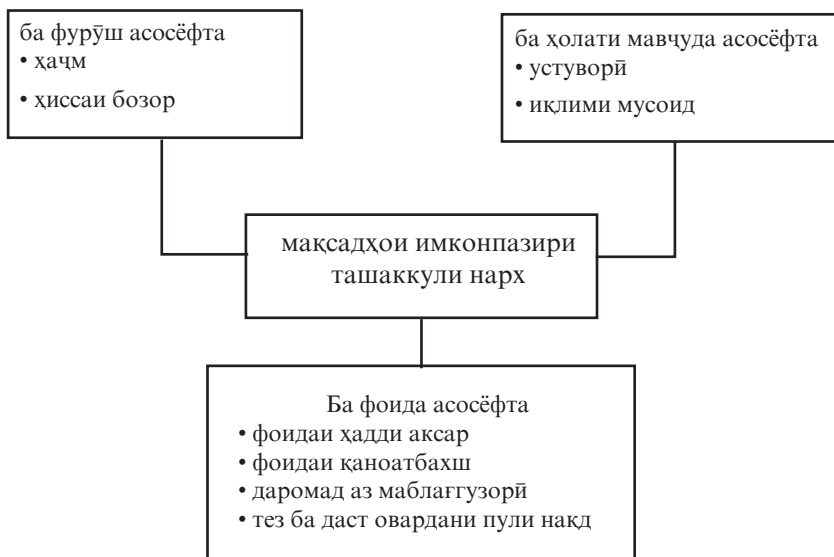

**Расми 31.** *Мақсадҳои ташаккули нарх*

Ба ҳаёт татбиқ кардани тадбирҳои маркетингӣ. Барои дар амал татбиқ кардани тадбирҳои маркетингӣ ба ширкат зарур аст, ки чор низомро ба вучуд орад: иттилои маркетингӣ, банақшагирии маркетингӣ, ташкили умури маркетинг, назорати маркетингӣ.

Иттилои маркетингӣ дар бар мегирад:

- низоми ҳисоботдиҳии дохилӣ (нишондиҳандаҳои фурӯши қорӣ, хароҷот, ҳаҷми захираҳои моддӣ, ҳаракати пули нақд ва ғайра);

- низоми чамъоварии иттилооти берунаи қории маркетингӣ (иттилооти ҳаррӯза дар бораи руҳдодхое, ки дар муҳити тичоратӣ ба вуқӯъ мепайванданд);

- низоми таҳқиқоти маркетингӣ (чамъоварии иттилооте, ки аз нуқтаи назари масъалаи мушаххаси маркетингии дар назди ширкат истода муҳим аст);

- низоми таҳлили иттилооти маркетингӣ.

Нақшагирии ин тадбирҳо ҳам аз ҷиҳати стратегӣ ва ҳам аз ҷиҳати маркетингӣ амалӣ мегардад. Мақсади асосии нақшагирии стратегӣ ба вучуд овардани ширкати пайдору устувор аст. Мақсади асосии нақшагирии маркетингӣ таҳияи нақшаҳои перспективӣ ва солна барои ҳар як аз истеҳсолоти мушаххас мебошад.

Назорат дар се самт амалӣ мегардад:

- ба иҷрои нақшаҳои солона (таҳлили имкониятҳои фурӯш, ҳиссаи бозор, таносуби байни хароҷот ба маркетинг ва фурӯш ва ғайра).

- назорати ғоиданоқӣ (ошқор сохтани харҷҳо, даромаднокии воқеӣ оид ба молҳо, сегментҳои бозор, роҳҳои тичоратӣ ва ғайра);

- назорати стратегӣ дар бораи он тасаввурот медиҳад, ки вазиғаҳои маркетингӣ ва стратегияи ширкат ба талаботи муҳити маркетингии имрӯза ва оянда мувофиқат мекунад (тафтиши маркетингӣ).

Имконияти маркетингии ширкат – самти ҷидду ҷаҳди маркетингӣ, ки ба ширкат барои ба даст овардани афзалиятҳои мушаххас имконият медиҳад.

Таҳлили имкониятҳои фурӯш – андозагирию арзёбии нишондиҳандаҳои фурӯши қаблии воқеӣ дар муқоиса бо нақша.



**Барқандоз** (электрозаправщик). Мутахассисе, ки ба хизматрасониши инфрасохтор, барои пур намудани электромобилҳо бо қувваи барқ ва дигар воситаҳои нақлиёт машғул аст. Сифатҳои касбӣ: ҳушмуомилағӣ ба мизоч, риояи сарфакорӣ.



Идорақунӣ, менеҷмент, менеҷменти оқилона (ратсионалӣ), менеҷменти вазъиятӣ, банақшагириӣ, назорат, коммуникатсия, мотиватсия, менеҷер, маркетинг, стратегияи маркетинг, конъюктураи бозор, зарфияти бозор, сегментирониши бозор, мавқеъгириши мол, мол, марҳалаи ҷорикунӣ, марҳааи рушид, марҳалаи камолот, марҳалаи таназзул, ҳаракати мол, ҳавасмандгардониши фурӯши, фурӯши шахсӣ, фурӯши қаблӣ.

## КОРИ АМАЛӢ



1. Оид ба ҳалли яке аз масоили поён нақшаи муфассали амалиётатонро таҳия кунед:

- а) велосипеди куҳнаро фурӯхтан лозим аст;
- б) шим дӯхтан лозим аст;
- в) қабули меҳмонон дар рӯзи таваллуд.

### Кори амалӣ

1. Сегментирониши бозори истеъмолро аз рӯи моли интиҳобкардаатон анҷом дода, ҳулоса бароред.

Тағйирёбандаҳое, ки барои сегментиронии бозори истеъмол истифода мешаванд, дар ҷадвали 6 оварда шудаанд.

**Ҷадвали 6**

Бузургии тағйирёбанда	Тарҳкашии типӣ
1	2
<b>1. Принсипи ҷуғрофӣ</b>	
а) зичии аҳоли	а) шаҳрҳо, наздишаҳрҳо, маҳалли деҳот
б) шаҳр бо аҳоли	б) аз 15х.кам, 15-20 ҳазор, 30-50ҳазор, 50-100 ҳазор, 100-150ҳазор, 150-500 ҳазор, 0,5-1млн, 1-4 млн, бештар аз 4 млн
в) минтақа ё ноҳия, шаҳр	в) маъмулан дар наздикии микро-ноҳияи мактаб ҷойгир аст
г) иқлим	Г) гарм, сард
<b>2. Принсипи демографӣ</b>	
а) синну сол	а) аз 6 хурд; 6-11; 12-18; 19-25; 26-34; 35-49; 50-64; болотар аз 65-сола
б) ҷинс	мард, зан
в) сатҳи даромад	в) камбизоат, даромадаш миёна, сарватманд
г) машғулият	г) мансабдорон ва роҳбарон, мутахассисони баландхитос, коргарон, деҳқонон, нафақахӯрон, донишҷӯён, соҳибхонаҳо, беқорон, хонандагон ва ғайра
д) маълумот	е) насронӣ, мусалмон, католик, буддой ва ғайра
з) теъдоди узви оила	З) 1-2, 3-4, 5 нафар ва бештар
и) шароити манзил	и) хобгоҳ, хонаи коммуналӣ, утоқи алоҳида, ҳавлӣ ва ғайра
<b>3. Принсипи рафтор</b>	
а) баҳона барои содир кардани харид	а) хариди маъмулӣ, руҳдоди маҳсус ва ғайра
б) манфиати мавриди назар	б) сифат, хизматрасонӣ, сарфакорӣ ва ғайра

в) суръати истеъмол	в) истеъмолкунандаи суфт, муътадил, фаъол
г) мақоми истифодабаранда	г) истифода намебарад, собиқ истифодабаранда, истифодабарандаи эҳтимолӣ, истифодабарандаи нав, истифодабарандаи доимӣ

2. Молро аз се сатҳ истифода бурда коркард намоед (сатҳи мол аз рӯи ният, мол дар ҳолати тайёр, яъне воқеӣ, мол бо тақвият).

3. Аз рӯи шакли зерин рақибонро тавсиф кунед ва чадвали 7-ро дар дафтратон кашида, онро пур кунед.

### Чадвали 7

Рақибон	Тарафҳои қавӣ	Тарафҳои заиф
1	2	3
1.		
2.		
3.		
4.		

**Ин аҷиб аст**

Фаъолияти бисёр ширкатҳои бузурги машҳургаиша аз тиҷорати оилавӣ асос ёфтааст. Масалан, ширкатҳои, мисли “Walmart” (ИМА), “Samsung-Group” (Кореяи Ҷанубӣ), “Tata - Group” (Ҳиндустон) аз ҳамин қабиланд.



### Савол ва супориш:

1. Ба самарабахии идоракунии корхона кадом омилҳо таъсир расонида метавонанд?
2. Менечер дар назди худ ва корхона кадом мақсадҳоро гузошта метавонад?
3. Фарқи байни менечменти ратсионалистӣ ва менечменти вазъиятиро шарҳ диҳед.
4. Сохтори идоракунии корхонаи ояндаи худро тавсиф кунед. Шумо нисбат ба он кадом талабҳоро пешниҳод мекунед?
5. Низоми коммуникатсияро дар ширкат чӣ тавр аз ҳама самарабахитар таъкил кардан мумкин аст? Барои ин кор чӣ зарур аст?

6. *Маркетинг чист?*

7. *Таҳлили имкониятҳои бозорӣ чӣ тавр ба муайян кардани «чой» дар бозор ёрӣ мерасонад?*

8. *Оё ба сегментирони бозор низ ба истеҳсоли фурӯши маҳсулот машғул шудан мумкин аст? Ин гуфтаҳоро бо далел рад кунед.*

9. *Ҳангоми интиҳоби сегментҳои мақсадноки бозор чиро ба назар гирифтани муҳим аст?*

10. *Эҷодкорона бо мисолҳои мушаххас марҳалаҳои сикли ҳаёти молро шарҳ диҳед.*

## 16. ФУРҶШИ МОЛ ВА ХИЗМАТ

Мо ба он лаҳза расидем, ки коргоҳамон молро истеҳсол карда ё ба истеъмолкунанда хизмат расонида метавонад. Акнун дар назди мо саволи зерин меистад: мол ё хизматро чӣ хел фурӯштан лозим аст ва барои ба талаботи воқеӣ табдил додани эҳтиёҷоти истеъмолкунанда чӣ тадбир бояд андешида шавад? Зеро истеҳсоли мол нисфи кор аст, чизи асосӣ то ба истеъмолкунанда расонидани он мебошад. Ва ин кор ба он вобаста аст, ки ҳаракати маҳсулот ба соҳаи муомилот (ҳаракати мол) то чӣ андоза оқилона ташкил шудааст.

Вожаи «оқилона» дар ҷумлаи боло маънои «бо харчи ҳадди ақалл»-ро дорад. Харчҳо бошанд ҷунинанд: хароҷоти ҳамлу нақл, коғазпеч кардан ё бастабандӣ, нигоҳдорӣ, реклама тақсими мол тавассути роҳи ҳаракати мол аз истеҳсолкунанда ба истеъмолкунанда буда, дар он ташкилотҳо ё шахсони алоҳида иштирок мекунанд, сурат мегирад. Онҳо вазифаҳои гуногунро иҷро менамоянд. Масалан, ба истеъмолкунанда дар бораи хосиятҳои моли мавҷудаю нав иттилоъ медиҳанд, бо харидорони доимӣ робита муқаррар менамоянд, ба ташаккули нарх таъсир мерасонанд, фурӯшро ҳавасманд мегардонанд ва ғайра.

Роҳи мустақим истеҳсолкунанда то истеъмолкунанда бе миёнарав ҳаракат кардани мол аст. Фурӯши мол тавассути мағозаҳои худии коргоҳ, ширкат бо почта ва ғайра сурат мегирад. Ин намуди роҳ ба тахти назорат гирифтани тамоми раванди фурӯш ва таъмини робитаҳои зич бо истеъмолкунандагон имкон медиҳад. Вале роҳи мустақимро маъмулан истеҳсолкунандаи майда истифода мебарад, ки ӯ худаш ҳам фурӯшанда аст ё ширкати ба кор мебарад, ки тамоми хароҷоти фурӯшро рӯпӯш мекунад ва фоида мегирад.

Роҳи ғайримустақим бо истифодаи миёнаравҳои мустақил марбут аст. Мол аз истеҳсолкунанда ба миёнарав меояд ва сипас дуоми онро мефурӯшад.

Инчунин, ин роҳ сода ва мураккаб мешавад. Роҳи сода роҳест, ки дар асоси қарордоди шифоҳӣ (ширкати хурд, мағозаи чаканафурӯшӣ ва ғайра) ташкил мешавад. Асоси роҳи мураккаб бастанӣ қарордод мебошад, ки дар он сиёсати нархгузорӣ, шартҳои фурӯш, сохтори хизматрасонӣ, масъулият, давомнокию шартҳои қатъии қарордод ва ғайра қайд шарт карда мешавад.

Роҳи ҳаракати мол бо теъдоди сатҳҳои онҳо тавсиф карда мешаванд. Сатҳи роҳ ин миёнарави дилхоҳ аст, ки ин ё он корро оид ба наздик кардани мол ба харидори ниҳой иҷро мекунад. Дарозии роҳ ба теъдоди сатҳҳои мобайнии он вобаста аст.

Роҳи яксатҳа як миёнаравро дар бар мегирад (савдогари чакана, агент оид ба фурӯш, миёнарав, агенти биржа). Канали дусатҳа ду миёнарав дорад: дар бозори истеъмол – савдогарони яклухти чакана, дар бозорҳои табиноти истеҳсолӣ – дистрибютери саноатӣ ва дилер (дистрибютер - тақсимкунанда, симои ҳуқуқӣ ё воқеӣ, ки ба ӯ ҳуқуқи харид ва додани қисми муайяни мол ё хизматҳо дар доираи ҳудуд ва бозорҳои муқарраргардида дода шудааст).

Роҳи сесатҳа се миёнаравро дар бар мегирад (савдогари яклухт, яклухтфурӯши майда ва савдогари чакана).

Меъёрҳои самарабахшии интиҳоби роҳҳои ҳаракати мол: суръати ҳаракати мол, сатҳи хароҷоти гардиш ва ҳаҷми фурӯши маҳсулот.

Вазифаҳои фурӯши мол ё хизматро дар марҳилаҳои гуногуни ҳаракати мол савдои яклухт ва чакана иҷро мекунад.

Савдои яклухт чӣ амалӣ мегардад?

Савдои яклухт фаъолият оид ба ҳаракати мол аз истеҳсолкунанда ба истеъмолкунанда ё ба корхонаест, ки молро ба мақсади фурӯш мехарад. Дар савдои яклухт се категорияи корхонаҳо иштирок мекунад:

- умури яклухтфурӯши истеҳсолкунандагон (шубҳаҳои фурӯш ва идораҳои фурӯш);

- ташкилоти тичоратии яклухтфурӯш (корхонаҳои мустақили савдо, ки якҷоя бо маҳсулот ҳуқуқи моликият ба онро мехаранд; яклухтфурӯшон бо хизматрасонии пурра ва яклухтфурӯшон бо хизматрасонии маҳдуд).

- агентҳо ва брокерҳо (вазифаи миёнаравиро дар хариду фурӯш бар ивази хидматона иҷро мекунанд). Агентҳо дар асоси доимӣ, брокерҳо – муваққатӣ истифода мешаванд.

Савдои чакана – фаъолияти марбут ба фурӯши молу хизмат ба истеъмолкунандагони ниҳой барои истифодаи шахсии онҳо. Он хеле гуногун буда, тавассути мағозаҳо амалӣ мегардад. Мағозаҳо аз рӯйи шакли моликият ва типи стратегия, маҳалли ҷойгиршавӣ, хели маҳсулот, сатҳи нарх аз ҳам фарқ мекунанд. Савдои чакана, мумкин аст, бидуни мағоза сурат гирад: автоматҳои савдо (фурӯши рӯзнома), дастифурӯшӣ, савдо бо супориши алоқа ва ё бо телефон.



**Расми 32. Шаклҳои фурӯши мол**

Дар бизнеси ҳозиразамон тарғибот (реклама) яке аз аслиҳаҳои пуриқтидори маркетинг аст. Реклама паҳн кардани мақсадноки маълумот (иттилоот) дар бораи хосиятҳои истеъмолии мол ё хизмат ба мақсади фурӯши он мебошад. Намудҳои одитарини реклама таърихи хеле қадим доранд. Масалан, мӯзадӯзон дар пештоқи дуконашон як ҷуфт ё як по мӯзаро овезон карда мемонданд. Мумкин аст онҳо дар бораи реклама будани ин кор фикр ҳам намекар-

данд. Дар шахрҳои Аврупо бошад, масалан, дар тирезаи сартарошхона расми шонаю қайчиро мекашиданд ва шахси бори аввал ба ин шахр омада низ фавран мефаҳмад, ки дар ин ҷо сартарошхона ҷойгир аст.

Баробари инкишофи ҷамъият дар соҳаи реклама саноати том арзи ҳастӣ кард. Дар он рассомон, зебдиҳандагон, муҳандисон ва дигар мутахассисон кор мекунанд. Дар рӯзҳои мо ягон чиз ё намуни фаъолиятро ёфтани мушкил аст, ки реклама нашавад. Корхонаҳои рекламавӣ ҳамаи воситаҳои муосири иттилоот – матбуот, телевизион, радиоро истифода мебаранд.

Реклама бояд чӣ хел бошад?

- Реклама бояд ба истеъмолкунанда он чиро шунавонад ё нишон диҳад, ки ӯ ё шундан ё дидан меҳазад.

- Реклама бояд мароқи истеъмолкунандаро бедор кунад ва дар он эҳсос пайдо шавад, ки чизи наvero фаҳмидааст.

- Реклама бояд ҳақиқатро инъикос кунад.

- Реклама бояд нисбати дигар ширкатҳо боадабона бошад.

Моли худро таърифу нисбати моли дигар бадгӯӣ кардан лозим нест.

Рекламаи шифоҳӣ (дахонӣ)

Махсусияти рекламаи шифоҳӣ дар он аст, ки қариб ягон хел масолеҳи ёрирасон (коғаз, ранг, фломастер ва ғ.) лозим нест.

Рекламаи хаттӣ

Барои ширкатҳои зерин тамғаҳои молии худро фикр карда ёбед:

1. Шабакаи ошхонаҳои хурд.
2. Ширкати компютерӣ.
3. Ширкати ҳавопаймой.



**Маклер** (олмонӣ: *Мakler*) як фурӯшанда аст. Одатан, маклер ба миёнаравӣ дар хариду фурӯши мол, коғазҳои қиматнок, хизматрасонӣ, сугурта ба таври касбӣ машғул буда, бо роҳи ба ҳам овардани шарикон ба бастани муомилоти хариду фурӯши мусоидат мекунад. Маклерон донандаи хуби ҳама гуна реклама буда, барои ҳарчи зудтар ба муомила рафтани молу хизмат қўшиши ба ҳарч медиҳанд. Маклер, чун қоида, аз ҳар як тарафе, ки дар муомилот иштирок мекунад, ба андозаи ба маблаги муомила вобаста подош мегирад.



Роҳи ҳаракати мол, роҳҳои мустақим, роҳҳои гайримустақим, сатҳи роҳ, дистрибутер, савдои чакана, савдои яклухт.

### КОРИ АМАЛӢ



1. Ташилоту ширкат ва корхонаҳоеро номбар кунед, ки маҳсулотро тавассути роҳҳои мустақиму гайримустақим мефурӯшанд. Харочоти фурӯши кадом корхонаю ширкат ва ташилотҳо камтар аст. Чаро?
2. Ширкати дилхоҳро интихоб кунед. Чадвали фурӯши моли ширкатро тартиб диҳед.
3. Шумо соҳиби фабрикаи пойафзор мебошед, ки якчанд ҷузъи том (шуъбаи таҳвил, се коргоҳи истеҳсолӣ, ду коргоҳи ёрирасон, умури маркетинг) дорад. Роҳҳои ҳаракати моли ин фабрикаро тартиб диҳед. Харочоти фурӯши маҳсулотро муайян намоед. Зимнан хароҷотро бо реклама, воситаҳои нақлиёт, печонидани мол (бастабандӣ), хароҷоти пардохти музди меҳнати фурӯшгарон ва миёнаравон (агар бошад) ба назар гиред.

Ин  
аҷиб  
аст

**Стартап** (англ. «startup company», «startup») - ширкати навташикл) ширкат, фирмаи навкор ё бизнес-лоиҳаи наве, ки фаъолияти худро дар асоси гояҳои инноватсионӣ ё технологияҳо ташикл додааст.

### Савол ва супориш:



1. Ба назари шумо, моҳияти санъати фурӯш дар чист?
2. Интихоби ин ё он роҳи ҳаракати мол ба кадом омил вобаста аст?
3. Меъёрҳои арзёбии роҳҳои ҳаракати молро шарҳ диҳед.
4. Дар мағозаи чаканафурӯшӣ яклухт фурӯхтани мол мумкин аст?
5. Истеҳсолкунанда аз фурӯши маҳсулотаи ба воситаи ташиклотҳои савдои яклухт чӣ хел ва кай фоида ба даст меорад?
6. Дар бораи касби маклер маълумот диҳед.

## 17. ТАБЛИҒ (РЕКЛАМА) ДАР НИЗОМИ СОҲИБКОРӢ

*Реклама.* Ба таври кушодаю ошкоро бо харидорони эҳтимолӣ, истеъмолкунандагони махсулот ва хизмат аз ҷониби ширкат ё соҳибкори хусусӣ додани иттилоъ дар бораи сифат, бартарияту афзалияти мол, ҳамчунин, оид ба хизмату фаъолияти худӣ ширкат ё соҳибкори хусусӣ реклама номида мешавад.

Алҳол реклама ба яке аз усулҳои фаъол кардани талаботи мол табдил ёфтааст, ки ба вучуд овардан, нигоҳ доштан ва барҷаста кардани образи компания дар назари истеъмолкунандагон нигаронида шудааст.

Вижагии реклама дар он аст, ки он на бо як истеъмолкунандаи мушаххас, балки ба доираи муайян равона карда мешавад. Реклама вазифаҳои асосии зеринро иҷро мекунад:

- *Иттилоотӣ.* Ба истеъмолкунандагон иттилоотро дар бораи моли нав, тағйирёбии нарх мерасонад, образи компанияро ташаккул медиҳад. Чунин намуди реклама асосан дар марҳалаи ба бозор баровардани мол, вақте ки вазифаи ба вучуд овардани талаботи ибтидоӣ ба миён гузошта мешавад, мавриди истифода қарор мегирад.

- *Боварқунонӣ ё талқинқунӣ.* Реклама ба истеъмолкунанда зарурати харидани ин ё он мол ва ё хизмати маҳз ҳамин ширкат ё тамғаро талқин мекунад. Ин реклама дар марҳилаи афзоиши мол, вақте ки дар назди ширкат вазифаи ташаккули талаботи интихобӣ меистад, аҳаммияти махсус дорад.

- *Бахотироваранда.* Реклама ба нигоҳ доштани огоҳию боҳабарӣ дар бораи мол мусоидат менамояд, ки ин мол ба ӯ зарур шуданаш мумкин аст ва онро дар кучо харида метавонад. Он дар марҳилаи камолоти мол лозим аст, то истеъмолкунанда моли шуморо аз хотир фаромӯш накунад.

Марҳалаи 1 – муайян кардани мақсаду объект;

Марҳалаи 2 – таҳлили амалияи рекламавии рақибон;

Марҳалаи 3 – таҳияи муносибати умумии эҷодӣ ва ташаккули гоյи мурочиат ба истеъмолкунандагон;

Марҳалаи 4 – коркарди худӣ реклама.

Сабаби таҳрики истеъмолкунандаро, ки марбут ба манфиатест, ки ҳамин мол онро нисбат ба моли рақибон хубтар таъмин мекунад, муайян намудан лозим аст.

Матни реклама бояд назаррабою назарнамо бошад, ба теziю осонӣ хонда шавад, зуд дар хотир монад, бо ороиш, сурат, кари-

катура зеб ёбад, хулласи калом мароқовар бошад. Ҳини таҳияи реклама интиҳоби воситаҳои мурочиати рекламавӣ марбутан ба объекти реклама, яъне истеъмолкунанда нақши калон мебозад. Масалан, дар рекламаи молҳои кӯдакона қаҳрамонҳои китобу филмҳои тасвириро истифода бурдан мумкин аст. Рекламаи телевизиониро маъмулан ба тариқи мултипликатсия меофаранд ва дар вақти барномаҳои бачаҳо намоиш медиҳанд.

Инак, талаботи асосӣ ба реклама:

- мушаххас будани ҳадафу объекти реклама;
- шиоргуна будани матн;
- ҳақиқатгуна будани реклама;
- ба истеъмолкунанда расонидани он чизе, ки ӯ шундан ё дидан мехоҳад;
- бо рекламаи маҳсулоти худ ба дили истеъмолкунандагон назадан, онро аз ҳад зиёд дилбазан накардан, дар реклама навовару ихтироъкор будан;
- дар атрофи корхона ва маснуоти он муҳити ошкорбаёнию кушода ба вучуд овардан;
- рекламаро то он даме, ки ба пурра ба охир расонидани имкониятҳои он боварӣ ҳосил намекунад, нагиред;
- ба интиҳоби воситаҳои реклама бо ниҳояти масъулиятшиносӣ муносибат кардан. Ба воситаҳои реклама дохил мешавад: телевизион, радио, рӯзнома, маҷалла, воситаҳои мутаҳаррик, сипаровезаҳо ва ғайра. Ҳомилони реклама кинотеатрҳо, варзишгоҳҳо, девори биноҳо, автобусҳо ва ғайра шуда метавонанд.

Фаъолияти рекламавиро дар корхонаю ширкат ё агентии мустақили рекламавӣ тибқи су-пориши муштарӣ амалӣ гардонидан метавонанд.

Дар бизнеси муосир реклама яке аз силоҳҳои пуриктидори маркетинг мебошад. **Таблиғот** паҳн кардани мақсадноки маълумот (иттилоот) дар бораи хосиятҳои истеъмолии мол ё хизмат ба мақсади фурӯши он мебошад.

Баробари инкишофи ҷамъият дар соҳаи реклама низ индустрияи том тараққӣ мекунад. Рассомону дизайнерон, муҳандисон ва дигар мутахассисони сершумор дар ин соҳа машғули коранд.

Дар олами имрӯза предмет ё намуди фаъолиятро ёфтани қариб мумкин нест, ки реклама карда нашавад. Корхонаи рекламавӣ ҳамаи воситаҳои иттилоот – матбуот, телевизион, радиоро истифода мебарад.



**Очонсин таблиғӣ** (рекламное агентство) – як гурӯҳи одамони эҷодкор мебошад, ки бо истифода аз воситаҳои ахбори омма (шабакаҳои алоқа) хизматрасонӣ ё моли муштариро тавассути ҷалби тавачҷуҳи иловагӣ ба ӯ таблиғ (тарғиб) мекунанд. Очонсиҳои таблиғотӣ ба ду гурӯҳи калон тақсим мешаванд: очонсиҳои эҷодӣ (эҷоди кардани реклама), очонсиҳои ВАО (ҷойи реклама). Дар очонсиҳои таблиғӣ барномасозон, танзимгарон, наворгирон, тарроҳон, суратгирон, ровиён, мутахассисони сабт ва коркарди овоз ва дигарон ба фаъолият фаро гирифта мешаванд.



Реклама, вазифаи иттилоотӣ, вазифаи талқинкунӣ, вазифаи хотиррасонкунӣ ё ба хотироваранда.

## КОРИ АМАЛӢ



Бози «Рекламаи кӣ беҳтар аст?»

Рекламаи шиғоҳӣ

Иштироккунандагони бозӣ ба 3-4 даста (команда) ҷудо мешаванд. Ҳар тим гунаи шиғоҳӣ ё хаттии (хаттиаи мақбултар аст) баромади рекламавии худро таркиб медиҳад. Сипас, тимҳо ба баромад тайёрӣ мекунанд, имою шиора ва қиёфасозӣро машқу тамрин менамоянд.

Баъд ҳар як тим дар назди комиссияи экспертӣ рекламаи шиғоҳӣ худро намоиш медиҳад. Агар иштироккунандагони тим намоишашонро чун актёрҳои ҳақиқӣ ба маърази тамошо гузошта натавонанд, бо қироати он иктифо вазидан мумкин аст. Дар ин маврид комиссияи экспертӣ худи матн, муҳтавои он, мувофиқати онро бо талаботи нисбат ба рекламаи шиғоҳӣ пешниҳодшаванда арзёбӣ мекунанд.

Агар даста (тим) ба намоиш додани рекламааш омода бошад, комиссияи экспертӣ на танҳо сифати матн, балки маҳорати истифодаи овоз, имою шиорат, қиёфасозиро низ арзёбӣ мекунанд.

Визагии рекламаи нутқӣ дар он аст, ки қариб ба истифодаи маводди ёрирасон (коғаз, ранг, фломастер ва гайра) эҳтиёҷ надорад.

Вазифаи асосии тимҳо дар он аст, ки танҳо ба воситаи овоз, имою шиора, қиёфасозӣ диққати харидорро ба моли худ ҷалб кунанд.

Ба сифати харидори эҳтимоли худӣ аъзои ҳакамон баромад мекунанд ва дар ниҳоят он гурӯҳро интихоб менамоянд, ки диққати онҳоро чун харидор ба маҳсулотаи ҷалб карда тавонист.

### *Рекламаи хаттӣ*

*Тамғаҳои молиатонро барои чунин ширкатҳо тайёр кунед:*

- 1. Шабаккаи гизофурушиӣ (закусочная)*
- 2. Ширкате, ки лавозимоти футболбозӣ истеҳсол мекунад*
- 3. Ширкати компютерӣ*
- 4. Компанияи ҳавопаймоӣ*

*Дар давоми 5-10 дақиқа барои молу хизматҳои зерин реклама фикр карда нависед ё расмиро кашед:*

- 1. Хамири дандон*
- 2. Саёҳат дар баҳри Миёназамин*
- 3. Бонки тиҷорат*

**Ин ачиб аст**

*Дар Иёлоти Муттаҳидаи Амрико беш аз 30 млн корхонаи хурд ба рӯйхат гирифта шудааст. Ин нишондод аз адади ширкат ва фирмаҳои хурду калон 2000 баробар зиёд аст. 70 фоизи аҳолии ИМА дар ташкилотҳои тиҷорати хурд меҳнат мекунанд. Ин маълумот аз он гувоҳӣ медиҳад, ки ҳар як инсон имкони оғоз намудани фаъолияти тиҷорати худро дорад.*

### **Савол ва супориш:**



- 1. Вазифаи асосии реклама дар бораи мол иттилоъ додан ба истеъмолкунанда аст. Ин иддао дуруст аст ё на?*
- 2. Усулҳои аз ҳама паҳншудаеро, ки дар реклама истифода мешаванд, тавсиф диҳед.*
- 3. Чӣ кор бояд кард, ки аз рекламаи бадсифат зарар набинем?*
- 4. Талаботи асосиро ба реклама номбар кунед. Оё онҳо ба назари шумо оптималӣ, яъне мувофиқ мутобиқ ҳастанд?*
- 5. Дар низоми соҳибкорӣ реклама кадом нақширо мебозад? Ҷавобатонро бо мисолҳо шарҳ диҳед.*
- 6. Эҷодкорона оид ба самти фаъолияти оҷонсиҳои рекламавии минтақаи худ мисолҳои мушаххас биёред.*

## **18. БАНАҚШАГИРИИ ФАЪОЛИЯТИ СОҲИБКОРӢ**

Ғояи ачиб ва ҷолиби диққати нави соҳибкор мумкин аст дар соҳаи дилхоҳ, аз ҷумла, ҳуди истеҳсолот, талаботи бозор ё робитаҳои шарикӣ ба миён ояд. Баъди ба миён омадан ғоя ё идея нав тадричан тамоми тарафҳои корхонаро тағйир медиҳад. Масалан, соҳибкор бо назардошти талаботи нави бозор қарор медиад, ки истеҳсоли намуди нави такмилшудаи автомобилро сар

кунад. Бо ин мақсад ӯ муҳандисон – конструкторони навро ба кор ҷалб мекунад. Мутахассисони мазкур барои кори худ ҷорӣ намудани технологияи нави коркарди филиз ё пластмассаи дорои хосиятҳои навро талаб намуданд. Ин кор бошад ташкили участкаи нав ё коргоҳи навро тақозо мекунад. Иҷрои ин кор, яъне ташкили участкаи нав киро кардани миқдори зиёди коргарон ё ба коргарони кӯҳна ёд додани касби навро талаб менамояд.

На ҳар як соҳибкор барои иҷрои нақшаҳои мазкур ба қадри кофӣ сармоя дорад. Бинобар ин, таҳти кафолати маҳсулоти оянда, ки мувофиқи нақша бояд ба фалон нишондиҳанда расад, қарз гирифташ лозим аст.

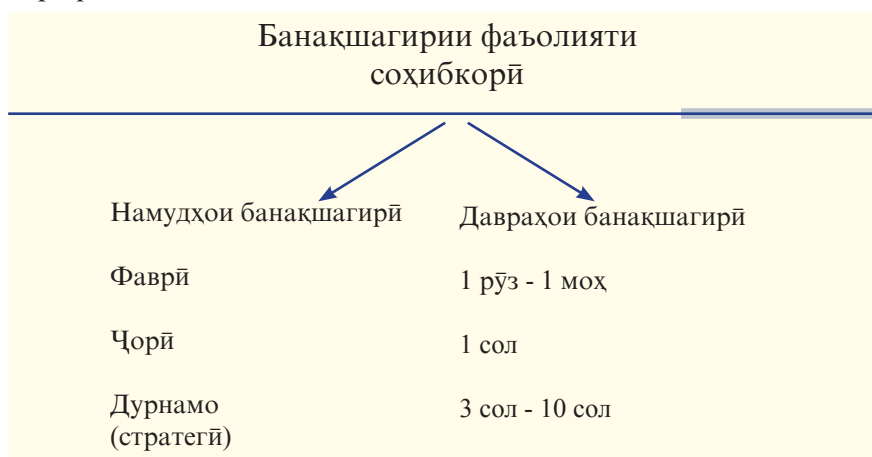

**Расми 33.** Банақшагирии фаъолияти соҳибкорӣ

Қарзе, ки соҳибкор барои татбиқи идея ё ғояи худ, васеъ кардани корхона ё ба вучуд овардани моли наво мекобад, имрӯз инвеститсия меноманд. Симои воқеӣ ё ҳуқуқӣ, ки инвеститсия медиҳад, инвестор номида мешавад. Низоми инвеститсия дар дунёи иқтисодии имрӯза яке аз меҳварҳои пурқуввати тақсими тақрири сармоя на танҳо байни соҳибмулкони алоҳида, балки байни мамлакатҳои гуногун мебошад. Ба миқдори зиёд ҷудо кардани инвеститсия ба саноати мамлакатҳои аз ҷиҳати иқтисодӣ қафмонда метавонад ба инкишофи онҳо тақон бахшад. Бе инвеститсия – гирифтани қарз таҳти кафолати даромади ояндаи корхонаи тараққиқунанда – имрӯз ягон соҳибкор, ҳатто соҳибкорони хеле сарватманд кор карда наметавонанд, зеро истехсолоти мусир ташкили низоми хеле мураккаб мебошад, технологияҳои

навтарин, дастгоҳу автоматҳои ҳозиразамон бошанд, харочоти калони пулиро тақозо мекунанд.

Бо маблағи инвеститсия соҳибкор сахмия мебарорад, ки онҳо ё ба фуруши озод бароварда мешаванд ё тибқи манфиат тақсим карда мешаванд.

Диққат! Барориши иловагии сахмияҳо аз тарафи ягон корхона эмиссия номида мешавад. Аз ҷониби давлат низ ба тариқи илова баровардани пул эмиссия номида мешавад.

Худ ба худ маълум аст, ки чи қадаре ки боварӣ ба корхонаю соҳиби он бештар бошад, ҳамон қадар бештар ба он инвеститсия медиҳанд ва корхона бо фоидаи бештар сахмияшро фурухта метавонад. Барои ба чунин боварӣ сазовор гаштан обрӯю эътибори соҳибкор ва маҳсулоти корхонаи ӯ кофӣ нест. Ў бояд нақшаи навоваронаи худро, ки инвеститсия барои татбиқи онҳо зарур аст, бо далелу бурҳонҳо пешниҳод кунад. Моҳиятан, ӯ бояд таҳлили имкониятҳои истеҳсолоти худро пешниҳод кунад: ҳисобу китоби истифодаи пули қарз; ҳисобу китоби модда ба моддаи тағйиротҳо; дигаргунҳои дар дохили истеҳсолот ва берун аз он – дар бозори фуруш ё аз ҳисоби кадом тадбирҳои дигар фоида ба даст меояд, кай фоида ба даст меояд ё кай ба даст омадани он шуруъ мешавад;

Ҳамаи ин таҳлил, далелу бурҳонро соҳибкор бояд дар шакли ҳуҷҷате, ки бизнес-нақша ном дорад, пешниҳод кунад.

Ғайр аз шароити мазкур, таҳияи бизнес-нақшаро метавонад вазъиятҳои дигар талаб кунанд, аз ҷумла:

- тайёр кардани дархостҳои ширкатҳои хусусӣ ва тижоратии мавҷуда, таъсисёбанда ба гирифтани қарз;

- асосноккунии пешниҳодҳо оид ба ғайридавлатӣ гардонидани корхонаҳои давлатӣ;

- кушодани кори нав ва муайян кардани соҳаи ширкати оянда ва самтҳои асосии фаъолияти тижоратии он;

- дигар кардани соҳаи ширкати мавҷуда ва интихоби намудҳо, самтҳо ва усулҳои нави татбиқи амалиёти тижоратӣ;

- таҳияи лоиҳаи эмиссияи коғазҳои қиматнок (сахмия ва вомбарг)-и ширкатҳои ғайридавлатишаванда ва хусусӣ;

- баромад ба бозори беруна ва ҷалби инвеститсияи хориҷӣ.

Ҳамин тавр, бизнес-нақша ҳуҷҷатест, ки асосноккунии қадамҳои асосиро дар бар мегирад, ки амалӣ гардонидани онҳо барои татбиқи ягон лоиҳаи тижоратӣ ва ё сохтани фирмаи нав пешбинӣ шудааст.

Мақсади таҳияи бизнес-нақша кашидани нақшаи фаъолияти хоҷагидории ширкат дар ояндаи наздик ва дур тибқи талаботи бозор ва имконияти гирифтани захираҳои зарурӣ (инвеститсияҳо) мебошад.

Бизнес-нақша ба соҳибкор ба ҳалли вазифаҳои асосии зерин ёрӣ мерасонад:

- муайян кардани самтҳои мушаххаси фаъолияти ширкат, бозорҳои мақсаднок ва ҷойи ширкат дар ин бозорҳо;

- баён кардани мақсадҳои дарозмуҳлату кӯтоҳмуҳлати ширкат, стратегия ва тактикаи ноил гардидан ба онҳо. Муайян кардани ашхосе, ки ба татбиқи ҳар як стратегия масъуланд;

- интихоби ҳайъат ва муайян кардани нишондиҳандаҳои молу хизматҳое, ки ширкат ба истеъмолкунандагон пешниҳод мекунад. Арзёбии ҳароҷоти истесолию тичоратӣ ҳангоми сохтан ва фурӯштани онҳо;

- арзёбии мутобиқати кадрҳои ширкат ва шартҳои тариқи меҳнати онҳо ба талабот оид ба ноил шудан ба мақсадҳои гузошташуда;

- муайян кардани ҳайъати тадбирҳои маркетингии ширкат оид ба омӯзиши бозор, реклама, ҳавасмандгардонии фурӯш, ташаккули нарх, роҳҳои фурӯш ва ҳоказо.

- арзёбии кардани вазъи моддию молиявии ширкат ва мутобиқати захираҳои молиявиро моддӣ барои ноил гардидан ба мақсадҳои гузошта;

- пешбинӣ кардани мушкилот, мачроҳои зеробӣ, ки ба иҷрои бизнес-нақша ҳалал мерасонанд.

Соҳибкор агар таҳияи бизнес-нақшаро сарфи назар кунад, мумкин аст, дар роҳи ташкили бизнес ба он ҳолатҳои ногувор ва мушкилоти зиёд мувочеҳ шавад, ки аз уҳдаи ҳалли онҳо на-мебарояд. Ин ҳолат бошад, аксаран ҳам ба ӯ ва ҳам ба коре, ки ӯ машғул аст, оқибатҳои ногувор меорад. Бинобар ин, вақтро дарег надош-та (ба ширкати миёна барои таҳияи бизнес-нақша то 200 одам/соат лозим мешавад), ба таҳияи бизнес-нақшагирӣ тайёр шудан лозим аст. Зимнан таҳияи хатгӣ барои ташкили кор оид ба иҷрои нақша аҳаммияти чиддӣ дорад. Ҳатто дар шароите, ки вазъият дар бозор зуд-зуд тағйир меёбад, аз таҳияи бизнес-нақша сарфи назар кардан нашояд.

Дар натиҷаи таҳияи бизнес-нақша пешакӣ камбудихоро ди-дан ва роҳҳои бартараф кардани онҳоро андешидан мумкин аст.

Албатта, бизнес-нақшаро бо чалби мушовиру экспертҳо бояд худи соҳибкор таҳия кунад, зеро таҳияи бизнес-нақша ба ӯ имкон медиҳад, бори дигар худаш ва нияташро тафтиш кунад.

Дар назари аввал, таҳияи бизнес-нақша кори осон менамояд. Вале дар хотир нигоҳ доштан лозим аст, ки аз таҳияи бизнес-нақша ба бисёр чизҳо, масалан, инвеститсия барои кори шумо вобаста аст. Ба ибораи дигар, шумо бояд исбот кунед, ки кори интихоб карда-атон хеле муҳим мебошад ва он барои истеъмолкунанда зарур аст ба ин кор талабот ҳам вучуд дорад. Ва ҳамаи ин мақсадҳоро шумо бояд дар якҷанд соли оянда пешбинӣ кунед. Маъмулан, бизнес-нақшаро барои 3-5 сол таҳия мекунанд. Агар шумо ояндаи лоиҳаи худро тақрибан муайян карда натавонед, ба кор оғоз накарданатон беҳтар аст.

Ҳатман сари масъалаи зерин андеша кунед: дар тамоми олам қисми зиёди соҳибкорони навкор касод мешаванд. Таҳлили мута-хассисони хориҷӣ нишон медиҳад, ки сабабҳои асосии ноқомии бизнеси хусусӣ ва соҳибқорӣ оилавӣ чунинанд:

- ба сабабҳои қисмонӣ, ахлоқӣ ва зехнӣ (интеллектуалӣ), бурда натавонистани кор – 40% нобарорӣ;

- набудани таҷрибаи идоракунии – 15-17 % нобарорӣ;

- набудани малакаҳои касбӣ – 13-15 % нобарорӣ.

Ҳангоми кушодани кори худ набояд фаромӯш кард, ки шумо якбора ҳама чизро аз худ кардаю фаро гирифта наметавонед (маҳорати ташкил кардан, идора намудан, малакаҳои касбӣ ва ғайра), вале дар раванди ташкили кори худ ва баланд бардоштани сатҳи касбият бисёр мушқилоти мазкур баргараф карда мешаванд ё ба эътидол меоянд. Аз ҳама муҳиммаш, шумо бояд хислатҳои, ки ба соҳибкор хос аст, дар худ парвариш диҳед: боварию эътимод ба қувваи худ, чидду ҷаҳд ба навоарӣ, қобилияти бисёр меҳнат кардан, маҳорати баҳисобгирии корҳои худ, ҳарҷоту натиҷаҳо.

Инак, ба таҳияи бизнес-нақшаи мол ё хизмате шуруъ мекунем, ки бояд ҷиҳатҳои маҳз маҳсулоти шуморо инъикос кунад. Сохтору муҳтавои бизнес-нақшаро шумо бояд худатон таҳия кунед, вале дар бизнес-нақша ҳатман бояд фаслҳои зерин мавҷуд бошанд: резюме (мақсаду вазифаҳои ташаббуси шумо); маълумот дар бораи ширкат (ё корхона), соҳаи фаъолияти он; маҳсулот, хизмат; бозорҳо, марке-тинг; нақшаи истехсолот; менечмент; таъмини ҳуқуқи фаъолияти ширкат; арзёбии таваккал ва суғурта; нақшаи молиявӣ; стратегияи маблағгузорӣ; замимаи бизнес-нақша.



Муҳандиси низомманди шабакаҳои энергияи зехнӣ. Мутахассисе, ки бо лоиҳакашӣ ва амсиласозии “шабакаҳои боақл”, низоми микрогенерасонӣ, муҳити энергетикӣ “боақл” зери ин ё он масъала, инчунин, коркарди талаботи технологӣ ва инфрасохторӣ ба низоми дар тури ҳамаи силсилаи ҳаёт мебошад. Сифатҳои касбӣ: тафаккури низомианд, барномасозӣ, робототехника, зехни сунъӣ, забондонӣ, маданиятдонӣ, роҳбарӣ ба лоиҳаҳо, истеҳсолоти сарфақорона.



Бизнес-нақша, мақсади бизнес-нақша, резюме.

### КОРИ АМАЛӢ



Дар поён бизнес-нақшаи намунавии компанияи талабаҳо оварда шудааст. Дар мисоли ин бизнес-нақша дар дафтарадон фаслҳои асосии бизнес-нақшаро бо тавсифи мухтасари онҳо барои гоҷаҳои зерин таҳия кунед. Аз ҷадвали 8 истифода баред.

Ташкили коргоҳи дӯзандагӣ барои дӯхтани нимтанаҳои кӯдакона	Ташкили маҳфили дӯзандагӣ	Ташкили намоиши маснуоти эҷодкорӣ амалӣ
1	2	3
1. 2. 3. 4		



### *Савол ва супориш:*



1. Фаслҳои асосии бизнес-нақшаатонро номбар кунед. Оё ба назари шумо онҳо ба мақсад мувофиқ ҳастанд?
2. Тавсифи нақшаи маркетинг дар бизнес-нақша барои чӣ истифода мешавад?
3. Қисмҳои асосии ҳисоботи молиявиро номбар кунед.
4. Эҷодкорона оид ба касбҳои, ки ба мавзӯ алоқамандӣ доранд маълумот диҳед.

## **19. БИЗНЕС-НАҚШАИ КОМПАНИЯИ ХОНАНДАГОН «ЧЕВАР»**

Алҳол дар байни аҳолии талабот ба маҳсулоти аз матоъҳои мӯднок омодашуда хеле зиёд аст. Азбаски дар бозор либосҳои нисбатан қимати аз хорича овардари пешниҳод мекунанд ва айни замон на ҳамеша маҳсулоти хоричӣ хушсифатанд, мо умедворем маҳсулоти мо дар мавсими баҳору тобистон харидори худро меёбад, яъне талабот ба он пайдо мешавад.

Истеҳсоли шим ва шимча (бермуди) аз матоъҳои нави мӯднок пешниҳод карда мешавад. Мо мехоҳем маҳсулотамон аз ҷиҳати нарх дастрас бошад, аз ҷиҳати ороиш ва дӯхти интиҳоби матоъ завқу салиқаи ашхоси гуногунсолро қонеъ гардонад.

Гуфтан лозим аст, ки мӯд алҳол нисбатан демократӣ аст, ба он маъно, ки маҳсулоти моро одамони синну солашон гуногун метавонанд пӯшанд. Гуногунии моделҳо имкон медиҳад либоси мо ба одамони андомашон ғайристандартӣ низ мувофиқ ояд. Ҳангоми интихоби матоъ мо ба чиҳатҳои зерини он диққати махсус медиҳем: матоъ бояд чиркбардор бошад, тез ғачубиҷ нашавад, шустанаш меҳнатталаб набошад, дарзмолаш низ осон бошад.

Барои муайян кардани нархи маҳсулот хароҷотеро, ки ба истеҳсоли он зарур аст, ҳисобу китоб мекунем:

Хароҷот ба дӯхтани як шим иборат аст аз:

Матоъ – 1 м бо нархи 35 сомонӣ. Барои 1,7 м - 59 сомонӣ 50 дирам;

Ресмон – як ғалтак – 3 сомонӣ. Барои 0,5 ғалтак - 1 сомонӣ 50 дирам;

Ангалаи дарозиаш 12 см бо нархи 70 дирам;

Тугма – як адад 50 дирам.

Барои 2 дона тугма - 1 сомонӣ;

Чамъулчамъ хароҷот ба мавод: 62 сомону 70 дирам

Хароҷот ба дӯхтани як шимча иборат аст аз:

Матоъ – 1 м бо нархи 35сомонӣ;

Ресмон – як ғалтак – 3 сомонӣ. Барои 0,5 ғалтак - 1 сомонӣ 50 дирам;

Ангалаи дарозиаш 12 см бо нархи 70 дирам;

Тугма – як адад 50 дирам.

Барои 2 дона тугма - 1 сомонӣ;

*Чамъулчамъ хароҷот ба мавод: 38 сомону 20 дирам*

Маҳсулотро мактабиёне медӯзанд, ки дар ширкати «Чевар» иштирок мекунанд. Ҳамагӣ теъдоди коргарон ҳафт нафар аст, ки аз онҳо шаш нафар дӯзандагӣ мекунанд, як нафар ҳамаи хароҷоти марбут ба истеҳсоли маҳсулотро ба ҳисоб мегирад, ба фуруши маҳсулот машғул мешавад, мураттабию муназзамии истеҳсолот ва ташкили баланди меҳнатро таъмин мекунад.

Азбаски истеҳсол дар асоси устохонаи мактабӣ ба роҳ монда мешавад, мо ду мошини дӯзандагӣ ва як мошини кӯккориро ба иҷора мегирем. Арзиши тахминии кор: як шим – 10 с ва як шимча – 7с. Азбаски кор дар вақти фориг аз дарс иҷро мешавад, мактабиён дар як ҳафта чорсоатӣ кор карда метавонанд. Дар давоми як моҳ онҳо бояд ҳашт шим ва чор шимча дӯзанд. Хароҷоти як шим иборат аст:

$$60,35+10 (10 \times 0,39)+0,13+0,41=74,79 \text{с.};$$

Харочоти як шимча:

$$36,15+7+(7 \times 0,39)+0,13+0,41=46,42 \text{ сомони}$$

Бо мақсади дар бозор рақобатпазир будан мо нархи муътадилро интихоб мекунем.

Нархи баландтарин барои харидор: шим – 97,62 с., шимча – 60,35 с. Нархи ҳадди ақалл барои фурӯшанда: шим – 82,59 с., шимча – 51,09 с.

Ба фикри мо, нархи мусоид, ки мо метавонем бо ин нарх маҳсулотамонро босубот фурӯшем, чунин аст: шим – 90,86 с., шимча – 56,42 с.

Дар истехсол ва фурӯши ин маҳсулот рақибони асосии мо корхонаҳои хурди либосдӯзӣ (дӯзандагӣ) мебошанд. Вале онҳо ба умеди абарфоида шуда, нархи ин маҳсулотро хеле боло мебардоранд. Дар бозор аз одамоне, ки ба хорича рафтуо доранд, ҳамин молро бо нархи нисбатан арзон дастрас кардан мумкин аст, вале ба сифати он касе кафолат намедихад. Мо умедворем, ки маҳсулотамон ҳамеша, маҳсусан, дар тобистон серхаридор мемонад.

Фурӯши маҳсулотро мо ба зиммаи худ мегирем. Дар оянда якҷоя бо дигар ширкатҳои мактабиён ва бо дастгирии маъмурияти мактаб, ният дорем мағоза – салони худамонро оид ба фурӯши маҳсулоте, ки хонандагон истехсол мекунанд, кушоем.

Барои оғоз бахшидан ба истехсолот ва таъмин кардани кори муназзам дар давоми як моҳ миқдори муайяни матоъ ва фурнитураро харидан лозим аст. Тибқи ҳисобу китоби мо барои харидани масолеҳ маблағи зерин зарур аст:

$$\text{Барои шим} - 60,35 \times 8 = 482,80 \text{ с.}$$

$$\text{Барои шимча} - 36,15 \times 4 = 144,60 \text{ с.}$$

$$\text{Цамъ, } 627,40 \text{ с., ба ҳар сари аъзои компания} - 89,62 \text{ с.}$$

Ин маблағро бидуни расонидани зарари ҷиддӣ аз бучаи оила аз падару модар гирифташ мумкин аст.

Ҷоидаи интизориро дар давоми як моҳи кори ширкати мактабиён ҳисобу китоб мекунем. Музди фурӯши интизории маҳсулот:

$$(90,86 \times 8) + (56,42 \times 4) = 952,56 \text{ с.}$$

Харочоти истехсоли маҳсулот:

$$(74,79 \times 8) + (46,42 + 4) = 784,00 \text{ с.}$$

Ҳамин тариқ, ҷоидаи интизорӣ дар як моҳ 168,56 сомони ро ташкил мекунад.

Молҳое, ки устохонаҳои таълимию истехсоли тайёр мекунанд ва мефурӯшанд, аз андозаи арзиши илова озод карда мешаванд,

ба шарте, ки даромади аз ин фаъолият ба дастомада бевосита ба эҳтиёҷоти таъмин, инкишоф ва такмили раванди таълим равона карда шавад.

Маблағи дар аввал ба устохона масрафшударо мо баъди 3,7 моҳи кор бармегардонем ва сипас, ба гирифтани фоидаи соф оғоз менамоем. Фоидаи соф ба тариқи зайл тақсим мешавад: 5%-и пули фурӯш ба адои хизмати фурӯшанда, – 47,65с; 15%-и фоида ба эҳтиёҷи раванди таълим, таҳкими пояи моддию техникий мактаб – 23,28с; 50%-и фоида ба васеъ кардани истеҳсолот; қисми боқимондаи фоида ба ҳавасмандгардонии компанияи мактабиён.

Ҳаҷми фурӯши маҳсулот на танҳо аз зарфияти бозор, балки аз иқтидори истеҳсолии устохонаҳои таълимӣ вобаста аст. Аввалан, вақти хонандагон хеле маҳдуд аст, дуом, иқтидори истеҳсолии устохонаҳои таълимӣ ба беохир васеъ кардани истеҳсолот имкон намедихад; сеюм, мӯди ҳақиқӣ бо вучуди демократӣ будан, мунтазам тағйир меёбад. Бинобар ин, тағйирёбии мӯдро ба диққат мушоҳида карда, ба ҳар мавсим моделҳои нав ба навро пешкаш намудан лозим аст. Аз эҳтимол дур нест, ки дар охири соли таълим мо ба истеҳсоли дигар маҳсулоти тамоман дигар гузарем.

Мунтазам нав кардани хели маҳсулот низ ҷиҳатҳои мусбати зиёд дорад. Ҳар модели нав метавонад харидори худро дар дохили мактаб ё байни дӯстону ошноён пайдо кунад. Аз худ кардани моделҳои нав ба духтарон имкон медиҳад оид ба буриши матоъ, дӯхтан ва коркарди маҳсулот малакаҳои нав ҳосил кунанд.

### **Лоихаи эҷодии «Кори мустақили ман».**

#### **Асосноккунии лоиха**

Ташкили кори худ дар шароити иҷтимоию иқтисодии ҳозира ба хонандагон имкон медиҳад барои мавҷудияти худ маблағи зарурӣ кор кунанд, ба оилашон ёрӣ расонанд, роҳу равиши олами тичоратро омӯзанд, дар ниҳоди худ сифатҳои барои фаъолияти оянда заруриро, бигзор он фаъолияти соҳибкорӣ набошад, тарбия кунанд.

Пешбурди кори худ аз интиҳоби соҳаи фаъолият оғоз меёбад, ба ибораи дигар аз муайян кардани намудҳои мол ва хизмате, ки ман дар сатҳи кофӣ касбӣ истеҳсол карда метавонам ва айни замон, онҳо дар бозори молу хизмат рақобатпазир мешаванд.

Хонандагон бо ёрии омӯзгор мавзуи лоихаро муайян намуда, онро инфиродӣ ё дар ҳайати гурӯҳ иҷро мекунанд.

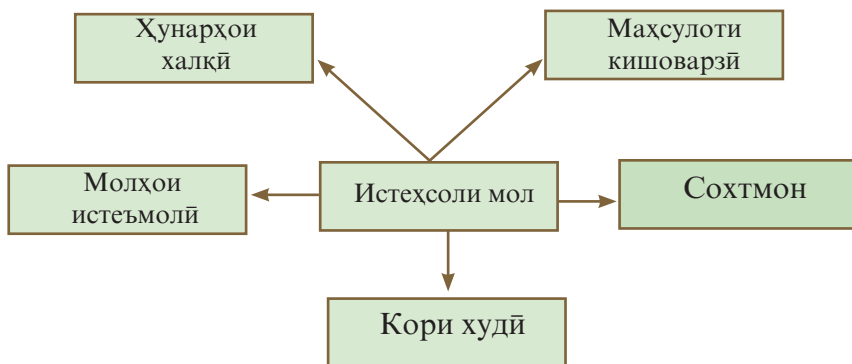

**Расми 35.** Соҳаҳои базавии истеҳсоли мол

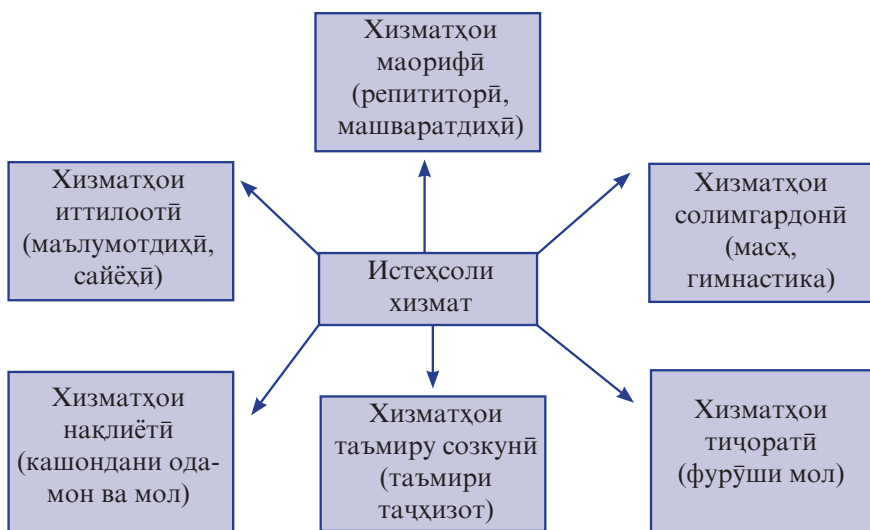

**Расми 36.** Доираи хизматҳо

Ман истеҳсоли молҳои истеъмоли халқро интихоб мекунам, зеро дар ин бобат донишу малака ва қобилиятҳои зарурӣ, ҳамчунин, воситаи истеҳсолот (мошини чокдӯзӣ) дорам.

Аз байни молҳои истеъмоли халқ ман истеҳсоли маҳсулоти матоиро барои дохили бино, яъне интерйер интихоб кардам. Ба ин намуди кор дӯхтани дастархон, парда, матоҳои ороишӣ дохил мешавад. Сабаби ин соҳаро интихоб карданам дар он аст, ки технологияи тайёр кардани маҳсулоти мазкур нисбатан сода мебошад ва имкон медиҳад, то ҳосилнокии меҳнат дар муддати кӯтоҳ ба сатҳе расонида шавад, ки хароҷоти ман рӯпӯш гардад.

Ба ибораи дигар, фоидаовари кор худ фаро мерасад. Файр аз ин, дар ин соҳа бозори фурӯшро низ тез муайян кардан мумкин аст.

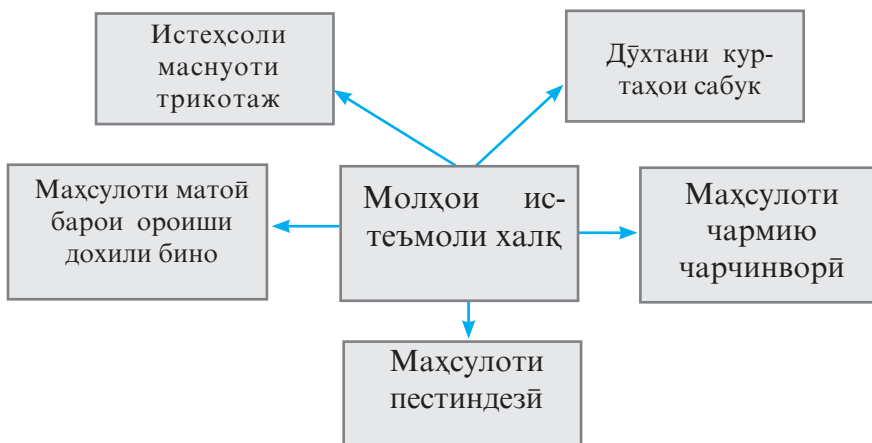

Расми 37. Шаклҳои имконпазири молҳои истеъмоли халқ

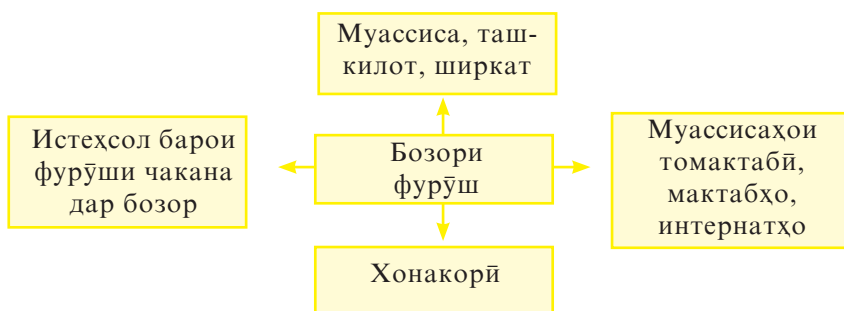

Расми 38. Нуқтаҳои гуногуни бозори фурӯш

Қадами оянда дар ташкили кори худ таҳияи бизнес-нақша мебошад.

## 20. ЛОИҲАИ ЭҶОДИИ «ФАЪОЛИЯТИ СОҶИБКОРИИ МУСТАҚИЛОНАИ МАН»

Бизнес-нақша

(номи корхона)

ба \_\_\_\_\_ соли 2023 \_\_\_\_\_

Резюме

Сабаби асосии таъсиси корхонаи хусусии ман «Музайян» талаботи афзуншудаи ҳаёти муосир мебошад. Корхонаи ман ба беҳтар намудани шароити зиндагӣ, хуштару хубтар гузаронида-ни вақт дар хона нигаронида шудааст.

Кори таъсисшаванда ҳаҷми калони маҳсулотро таъмин карда наметавонад, зеро кор дар асоси супоришҳои муштарӣ ё мизочон ба анҷом расонида мешавад. Бешубҳа, истеҳсолот зараровар наме-шавад ва гузашта аз ин, ба бучаи оилаи ман даромад хоҳад овард.

Маҳсулоти корхонаи хурди «Музайян» парда, дастархон ме-бошад. Ин намуди хизматрасонӣ (дӯхтани парда барои тиреза ё буридани дастархону сачоқу дастпоккун) арзиши аслии баланд надорад ва мутаносибан нархи он ба аксарияти супоришгарону харидорон, аз ҷумла, табақаҳои камбизоати одамон мувофиқ мешавад. Харидорону супоришгарони эҳтимолии корхона: соҳибхоназанҳое, ки ба нав кардани ороиши дохили хона майли зиёд доранд; соҳибхонаҳои одӣ, ки ба нав кардани як ё ду парда ё дастархони хонашон иқдом кардаанд. Ҳамчунин моли корхонаи ман ба онҳое пешбинӣ мешавад, ки пардаю дастархон ё сачоқҳои қиматбаҳоро харида наметавонанд.

Хулоса, бозори фурӯш мавҷуд аст. Дар оянда васеъ кардани маҳсусгардонии маҳсулот дар ин соҳаи истеҳсолот аз ҳисоби так-мил додану беҳтар намудани дизайни мол, ҳамчунин беҳтар кар-дани сифати маҳсулот пешбинӣ шудааст.

Корхонаи ман иқтидори техникий калону дақиқ надорад, вале таҷҳизоте, ки ба истеҳсол, яъне дӯзандагӣ пешбинӣ шудааст, бис-ёркора мебошад ва имкон медиҳад ба осонӣ натиҷаҳои матлуб ба даст оянд. Ба сифати қувваи корӣ маҳорату қобилияти худӣ мав-риди истифода қарор мегирад. Истеҳсоли маҳсулоти хушсифати нисбатан арзон ё чи тавре ки маъмулан мегӯянд, «арзони болони-шин» бо гузаронидани маркетинги фаъолона дар назар аст.

Мақсадҳои бизнес-нақша:

1. Ба вучуд овардани база барои гирифтани даромад, беҳтар кардани сатҳи ҳаёт аз нуқтаи назари хоҷагӣ, гирд овардани мизочон, таъмини худиштигол (ҷадвалҳои 14-17)

2. Истеҳсоли маҳсулоти истеъмоли халқ, ки ба иқтидори корхона ва талаботи харидорон мутобиқ аст.

3. Ба вучуд овардани манбаи даромад барои бучаи оила.

4. Ба вучуд овардани обрӯю эътибор ва имиджи корхонаи хур-ди «Музайян».

Тавсифи корхона

1	2
Соли таъсис	
<p>Шакли ташкилию ҳуқуқӣ ва намуди моликият (саҳомӣ, кооперативӣ, хусусӣ, давлатӣ, маҳаллӣ)</p>	<p>Нақшаи истеҳсолию ташкилӣ Корхонаи хурди «Музайян» ба истеҳсоли молҳои махсус гардонида мешавад, ки барои ороиши дохили бино пешбинӣ шудаанд. Корхона дар асоси фаъолияти инфиродии меҳнатӣ бо мақсади гирифтани даромаду фоида барои пур кардани буҷаи оилавӣ ташкил шудааст. Ҳамаи маводди барои истеҳсолот зарурӣ даста-даста дар шабакаи савдои яклухт харида мешавад. Корхона дар қарибии бозори хариди ашёи хом ҷойгир аст ва ин имкон медиҳад харчи ба корхона овардани мавод ба ҳадди ақалл расонида шавад.</p>
Тъядоди кормандон	
<p>Намудҳои маҳсулот, қор ва хизматҳои истеҳсол ё фурӯхташаванда</p>	<p>Дӯхтану фурӯхтан Дӯхтан дар мошини ҷокдӯзии «DIGITAL» ба амал бароварда мешавад. Мошин якбора якҷанд функцияҳои майдаи заруриро ба туфайли идоракунии механикӣ иҷро мекунад. Нуқтаи аз ҳама муҳим он аст, ки тамоми супориш дар муҳлати кӯтоҳтарин бо назардошти сифати баланд иҷро карда мешавад.</p>

	<p>Намуди маҳсулот (пардача, дастархон, парда) аз талаботу пешниҳодоти супоришгарон вобаста аст.</p> <p>Намунаи дӯхтани пардача барои тирезаи андозааш миёна</p> <p>Навъу хосияти матоъро худи муштарӣ муайян мекунад. Анвои маҳсулоти корхонаи мушаххас хеле гуногун аст ва метавонад ба завқу саликаи одамони гуногун мувофиқ ояд.</p> <p>Тарзи буридани пардачаро худи супоришгар пешниҳод мекунад (модел ва усули иҷрои корро дар феҳристи фирмавии корхона интиҳоб кардан мумкин аст).</p>
<p>Ҳаҷми миёнаи якмоҳаи истеҳсоли маҳсулот, кор, хизмат (дар давраи ҳисоботии соли қорӣ); гардиши мол, ба ҳазор сомонӣ</p>	
<p>Цихатҳои сусту зӯри корхона (сифати маҳсулот, имкони фурӯш, сатҳи харчи истеҳсоли, таҳассусмандию таҷрибаи коргарон, сатҳи технология, шартҳои таҳвили мавод, сатҳи менечмент)</p>	

## Ҷадвали 10

### Тавсифи маҳсулот (хизмат)

<p>Хосиятҳои вижаи маҳсулот, ки онро дар навъи худ ягона месозанд</p>	
<p>Мутобиқати маҳсулот ба стандартҳои муқарраргардида</p>	

Талабот ва бозори фурӯш

1	2
<p>Чугрофияи талабот ва фурӯши маҳсулот</p>	<p>Парда ва дигар маҳсулоти моро ҳам дар шабакаи савдои яклухт ва ҳам савдои чакана фурӯхтан мумкин аст. Зарфияти ин бозор хеле калон аст: талаботи аҳоли меафзояд; соҳибкорӣ то рафт ба авҷу хурӯш паҳн мешавад. Талабот ба маҳсулоти ман аз омилҳои зерин вобаста аст:</p> <ul style="list-style-type: none"> <li>- аз маъракаи пурвусъати рекламавӣ, ки бадоштӣ, хушсифатӣ, дастрасии нарх, зебоии зоҳирӣ, дар рӯзгор ивазнашаванда будани маҳсулоти моро тарғибу ташвиқ мекунад.</li> <li>- аз рекламаи мақсаднок, яъне аз огоҳ будани харидорон дар бораи афзалиятҳои маҳсулоти корхонаи ман;</li> <li>- аз истифодаи маркетинги фаъолона. Зоҳиран, талабот ба маҳсулоти пешниҳодшаванда:</li> <li>- комплекти пардаи тиреза тағйир ёфта меистад; нарх набояд ба теъдоди супоришу фурӯш таъсири назаррас расонад, ҳарчанд он миёна ва ба ҳамаи табақаҳои аҳоли дастрас мешавад. Зимнан, ба оилаҳои камбизоату серфарзанд 15% тахфиф ва ба мизочони доимӣ 10% тахфиф аз арзиши ҳар гуна харид дар корхонаи мо пешниҳод карда мешавад.</li> </ul>
<p>Истеъмолкунандагони асосии маҳсулот</p>	<p>Шахсони алоҳида; муассисаҳои томақтабӣ, мактабҳо ва ғайра</p>

<p>Рақибони асосӣ</p>	<p>Алҳол корхонаҳои хурди зиёде таъсис меёбанд, ки ба истехсоли молҳои шабеҳи корхонаи ман машғуланд. Корхонаҳои мазкур технологияҳои нисбатан бозътимоду хушсифат ва намунаю моделҳои мукамалро истифода мебаранд.</p> <p>Ҳамаи корхонаҳо ба истехсоли маҳсулоти модернизатсияшуда гузаштанд, ки муҳлати нисбатан дарози кафолат доранд.</p> <p>Ҳамин тариқ, тахмин кардан мумкин аст, ки амалан маҳсулоти ман шабеҳ надорад ва дар ин асос, метавон гуфт, ки корхонаи ман дар бозори фурӯши маҳсулот монополист аст.</p>
<p>Бартари маҳсулоти истехсол ва фурӯхташаванда (сифат, нарх, бо захира таъмин будан)</p>	<p>Нақшаи маркетинг:</p> <p>а) Сиёсати нарх.</p> <p>Ҳангоми ташаққули усули муқаррар кардани нарх ин омилҳои ба таври объективӣ мавҷударо ба назар гирифтани лозим аст:</p> <ul style="list-style-type: none"> <li>- қобилияти истехсоли маҳсулоти хушсифат:</li> <li>- барориши маҳдуди (дар муқоиса бо талабот) маҳсулот;</li> <li>- мунтазам афзоиш ёфтани арзиши масолеҳ ва маснуоти харидашаванда;</li> </ul> <p>Дар асоси гуфтаҳои боло дар чанд моҳи наздиктарин стратегияи зерини ташаққули нархро қабул кардан ба мақсад мувофиқ аст: нархи миёна ва минбаъд боло рафтани нарх тибқи талабот;</p> <p>б) тадбирҳои оид ба ҳаракати мол ба бозор.</p> <p>Тадбирҳои зеринро амалӣ гардонидан лозим аст:</p>

	<ul style="list-style-type: none"> <li>- чойгир кардани маводди рекламавӣ дар нашрияҳои махсус;</li> <li>- ба вуҷуд овардани рекламаи хушобуранг;</li> <li>- иштироки мунтазам дар намоишномаҳои мавзӯӣ (имконияти баргузоркунии ярмарка низ истисно нест)</li> </ul> <p>в) ташкили роҳҳои фурӯш дар бозори дохилӣ: алоқаи телефонӣ ва почтавӣ бо мағозаҳо барои қабул ва иҷрои супоришҳои онҳо</p>
--	---

## Чадвали 12

### Иқтидорҳои истеҳсоли

Мавҷудияти майдонҳои истеҳсоли ё савдо, таҷҳизот, нақлиёт	
Оё зарурати таъсиси иқтидорҳои иловагии истеҳсоли ҳаст.	
Ҳолати физикӣ ва маънавий иқтидорҳои истеҳсоли	

### Нақшаи молиявӣ

Тайёр кардани комплекти пардаи тиреза аз шоҳии №2 (ҳаҷми матоъ 3x1,5м)

Арзиши аслии тайёр кардани ин комплект 35,22 с (нархи яклухт), нархи фурӯш 40 с (нархи фурӯш ё чакана) аст.

Ҷоидаи интизорӣ 47,8 сомонӣ (12% аз нархи фурӯш) аст. Пас, ҳиссаи нарх дар тайёр кардани ин комплект, ки ба корхонаи хурди «\_\_\_\_\_» рост меояд, ҳамон нархро, яъне 40 сомони ро ташкил мекунад.

Таъмини молиявӣ барои харидани масолеҳ ва маснуоти дигар, ки барои истеҳсоли ҷоидаовари корхонаи хурди «\_\_\_\_\_» зарур аст, ба сармояи ибтидоии оилавӣ (ҷадвали 18) асос меёбад.

Манбаъҳои маблағгузори фазолият дар давраи кредитдиҳӣ

Нишондиҳандаҳои истеҳсолию иқтисодӣ	Маблаг ба ҳисоби сомонӣ
дар давраи нақшавӣ	
1	2
Ҳаҷми маҳсулоти истеҳсолшаванда	
Гардиши мол	
Пули фурӯши маҳсулот	
Харчи истеҳсоли маҳсулоти фурӯхташаванда	
Ҷоидаи нақшавӣ (+), зарар (-)	
Аз ҷумла, ҷоида аз истифодаи қарзи дархостшаванда	
Истифодаи ҷоидаи гирифта	
Мухтасаран:	
Қарз дар назди фондҳои бучавӣ ва ғайрибучавӣ	
Қарзи музди меҳнат (давра ва маблағ қайд шаванд)	

Арзёбии таваккалҳо (рискҳо)

**Имкониятҳои асосии таваккалҳо (рискҳо) дида мебароем.**

а) Таваккали (риски) набудани муштарӣ – набудани фурӯши мол, яъне ба фурӯш нарафтани мол: эҳтимоли ин таваккал он қадар зиёд нест, лекин ба мақсади боз ҳам камтар кардани он, баробари барориши ҳуччатҳои конструкторӣ ва ба расмият даровардани чадвали истеҳсолот бояд таҳқиқи маркетингии бозор сурат гирад, бо шабакаи савдо ба мақсади ошкор сохтани талабот ба мол робита муқаррар карда шавад, омодагии истеҳсолот танҳо баъди гирифтани натиҷаҳои таҳқиқи бозор шуруъ гардад.

б) Таваккали қобили пардохт набудани харидорон.

Эҳтимоли ин таваккалро арзёбӣ кардан хеле мураккаб аст ва ин кор бояд дар рафти таҳқиқи маркетингӣ сурат гирад. Маркетинги фазол, яъне васеъ кардани доираи харидорони эҳтимолӣ метавонад хавфи ин таваккалро кам кунад.

в) таваккали пурра таҳвил нагардидани ашёи хом.

Ташкили चुстучӯйи тахвилгарони иловагӣ ва ҳисобу китоби истифодаи оптималии қарз (ҷадвали 19, 20, 21) қисман аз ин таваккал муҳофизат мекунад.

Роҳбари корхона

Сармуҳосиб

Асоснокунии техникую иқтисодии қарз ба маблағи \_\_\_\_\_

(номи қарзгиранда)

#### Ҷадвали 14

#### Қарордодҳои корхона дар асоси қарз

Мақсади қарзи матлуб бо нишон додани ҳатмии рақам ва санаи шартномаҳо (қарордодҳо) оид ба хариду фурӯши мол	
Мухлати истифодаи кредит	

#### Ҷадвали 15

#### Ҳисобу китоби самарабахшии истифодаи қарз

Моддаҳои хароҷоту даромад дар давраи истифодаи қарз	Маблағ ба ҳисоби сомонӣ
1	2
<p>1. Хароҷоте, ки аз ҳисоби қарз ба амал меояд.</p> <p>Ҷамъ:</p> <p>Аз ҷумла:</p> <p>а) харид (номи мол, ашёи хом, таҷҳизот ва ғайра) тибқи шартномаи № _____ аз _____ (миқдор) _____ - нарх _____ бо назардошти ААИ _____ -</p> <p>б) хароҷоти нақлиёт</p> <p>в) хароҷоти анбор</p> <p>г) суғуртаи интиқол</p> <p>д) хароҷоти гумрук</p> <p>е) хароҷоти фурӯш</p> <p>ж) хароҷоти хизматрасонӣ ба қарз (аз ҳисоби _____% солона, _____% (хар мох))</p>	

2. Маблағи фурӯш	
3. Маблағи ААИ, ки бояд ба буҷа пардохта шавад	
4. Натиҷаи истифодаи қарз (+,-)	
5. Андози фоида	
6. Фоидае, ки дар ихтиёри корхона мемонад	
7. Даромаднокии қарз ба %	
8. Харочоте, ки аз ҳисоби воситаҳои гардиши худ сурат гирифтааст. Умуман: Аз ҷумла: а) арзиши асли б) ...	

Ҳисобу китоби арзиши асли, аз ҷумла:

Барои комплекти пардаи тиреза аз матои № 2 арзиши асли аз рӯйи формулаи зерин ҳисоб карда мешавад:

$A = X_m + P_{mm} + P_i + P_{ci} + K_k + X_{dig}$ , ки дар ин ҷо:

$X_m$  – харочоти моддӣ;

$P_{mm}$  – пардохти музди меҳнати коргар;

$P_i$  – пардохти истехлоқӣ;

$P_{ci}$  – пардохти суғуртаи иҷтимоӣ (37%);

$K_k$  – қарзҳои кӯтоҳмуддат

$X_{dig}$  – харочоти дигар

Харочоти моддӣ: ду порча матоъ (3x1,5м) бо нархи 15 сомонӣ як порча; як ғалтак ресмон (ранги гулобӣ, №33), ки арзишаш 5 сомонӣ аст.

$X_m = (15 \times 2) + 5 = 35$  сомонӣ

Пардохтҳои истехсолӣ: асбоб – агуштона бо нархи 50 дирам, қайчӣ нархаш 3 с; Пи аз мошини чокдӯзӣ ҳар панҷ сол сурат мегирад ва 20% арзиши мошинро ташкил мекунад (як ҳазор сомонӣ):

Ангуштона (2% аз нарх):  $50 \times 0,02 = 1$  д;

Қайчӣ (7% аз нарх):  $3 \times 0,07 = 21$  д;

$P_{ci} = 10 + 210 + P_i$  аз мошини чокдӯзӣ

Инак,  $A = 35 \text{ с.} + 22 \text{ д} = 35,22$  дирам

Арзиши аслии комплекти парда 35 с.22 дирам аст.

**Асолона** =  $35 \text{ с.}22 \text{ дирам} \times 1000$  (маҳсулот дар як сол) = 35,2 ҳазор сомонӣ

**Псолона**= $4.780 \times 1000 = 4,75$  ҳазор сомони ҳар соҳибкор бояд вазъи молиявии корхонаи худро таҳлил карда тавонад. Барои арзёбии қардани натиҷаҳои ширкати худ онҳоро бо хароҷот муқоиса қардан лозим аст.

Даромаднокӣ – нишондиҳандае, ки самарабахшии қори корхонаро (ширкатро) нишон медиҳад. Даромаднокӣ нишондиҳандаи асосии фаъолияти корхона мебошад.

Даромаднокии корхона чун муносибати фоидаи умумӣ аз фурӯши мол нисбат ба арзиши аслии он ҳисоб қарда мешавад.

$$D = F : A \times 100\%$$

Даромаднокӣ дар давраи муайяни фаъолияти корхона ҳисоб қарда мешавад.

Ҳисобу китоби даромаднокии фурӯши комплекти парда (1000 дона дар як сол):

$$\text{Арзиши аслии як комплект} = 35 \text{ с.}22 \text{ д.}$$

$$\text{Асол} = 35 \text{ с.}22 \text{ дир} \times 1000$$

$$\text{Фонди аз фурӯши як комплект} = 4 \text{ с.}78 \text{ д.}$$

$$F_{\text{сол}} = 4 \text{ с.}78 \text{ д.} \times 1000$$

$$D_{\text{сол}} = 4,78 : 35,22 \times 100\% = 13,5\%$$

## Ҷадвали 16

**Нақшаи тақвими даромад ва хароҷот дар давраи истифодаи қарз**

Сикли истеҳсоли	Моҳҳо						Ҷамъ	
	Ҳароҷот	Даромад	Ҳароҷот	Даромад	Ҳароҷот	Даромад	Ҳароҷот	Даромад
1. Харид. Теъдоди рӯз. Маблағ								
2. Истеҳсолот. Теъдоди рӯз. Маблағ								
3. Фурӯш. Теъдоди рӯз. Маблағ								
4. Хароҷоти хизматрасонӣ ба қарз								

### **Шарҳ:**

Дар сатри якуми «Харид» давраи пардохти қарордодҳо, гирифтани мол, расонидани он, сабти даромад ба анбор дар рӯзҳо ва хароҷоти ин амалиёт бо сомонӣ нишон дода мешавад.

Дар сатри дуоми «Истеҳсолот» идомаи сикли истеҳсолӣ дар рӯзҳо ва хароҷоти истеҳсолот бо сомонӣ нишон дода мешавад.

Дар сатри сеюми «Фурӯш» давраи фурӯши маҳсулоти тайёр ё моли тайёр бо сомонӣ нишон дода мешавад:

Дар сутуни хароҷот – хароҷоти фурӯш бо сомонӣ

Дар сутуни даромад – пули фурӯш бо сомонӣ

Дар сатри 4. "Хароҷоти хизматрасонии қарз", маблағи фоиз барои истифодаи қарз ва хароҷоти хизматрасонии суратҳисоби қарз нишон дода мешавад.

Рохбари корхона \_\_\_\_\_

### **Арзёбии сифат ва химояи лоиҳа**

Хонанда бояд сатҳи мураккабии лоиҳаро арзёбӣ кунад, чиҳатҳои мусбату манфӣ ва чӣ тавр тағйир додани онҳоро нишон диҳад. Камбудӣ ва афзалиятҳои кори худро зикр кунад, дар бораи донишу малақаҳои нави дар рафти иҷрои лоиҳа андӯхтааш маълумот диҳад. Ҷамчунин, дар бораи мушкилиҳое, ки рӯ ба рӯ шудааст ва роҳҳои рафъи онҳо маълумот диҳад.

Оё лоиҳаи шумо ба мақсад мувофиқ аст? Ба кори лоиҳавии иҷрошуда бегаразона баҳо дода, онро мустақилона арзёбӣ кунед ва фикри ҳамсинфону баҳои омӯзгорро шунавед.

## БОБИ IV. НИЗОМИ КАСБИНТИХОБКУНӢ

### 21. МАЪРИФАТИ (МАЪЛУМОТДИӢИ) КАСБӢ

Талаботи афзуни истеҳсолоти муассир ба дараҷаи тайёрии касбии мутахассисон масъалаи касбинтихобкунии хонандагонро ҷиддитар мегардонад, чунки тайёрии касбии аксарияти хонандагон ба талаботи хоҷагии халқ ба мутахассисҳои соҳаҳои муайяни касб ба дараҷаи тахассусӣ ҷавоб дода наметавонанд. Ҳуқуқи интиҳоби касб вобаста ба қобилият, маҳорат, завқ бо назардошти талабот бо муайян намудани хусусиятҳои психофизиологии хонандагон, кори тарбиявӣ бо хонандагон ва волидонӣ онҳо дар раванди кори касбинтихобкунии ҳал мегардад.

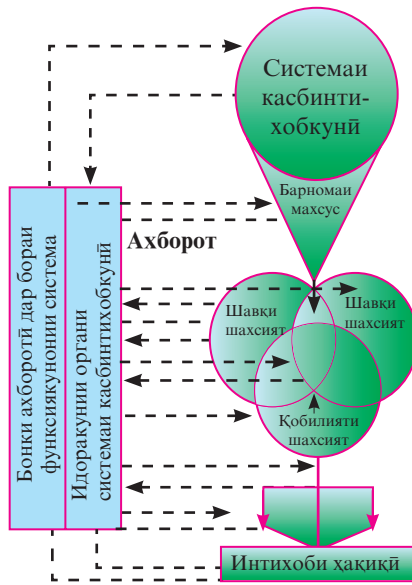

Расми 39. Омилҳои интиҳоби ҳақиқии касб

Тадқиқот нишон медиҳад, ки камбудии асосии тайёрии хонандагон дар қорҳои касбинтихобкунии надониستاني асосҳои истеҳсолоти муассир, соҳаҳои хоҷагии халқ, тасаввуроти нокифоя дар бораи мақсад, методҳо ва мундариҷаи кори касбомӯзӣ дар раванди таълим ва қорҳои беруназсинфӣ, дуруст истифода бурда натавониستاني имкониятҳои ОКТ, муассисаҳои истеҳсолӣ, оила ва ҷамъиятӣ ба ҳисоб меравад.

Бо мақсади бартараф намудани ин камбудихо ба хонандагон лозим аст, ки асосҳои истеҳсолоти муосир ва методҳои касбинтихобкунии хонандагонро омӯзанд.

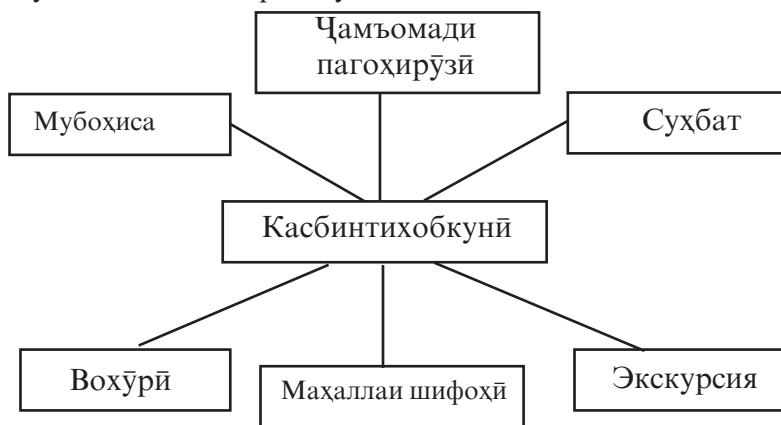

**Расми 40.** Шаклҳои касбинтихобкунии хонандагон

Яке аз шаклҳои маълуми қорҳои касбинтихобкунӣ суҳбат ба ҳисоб меравад. Дар мадди аввал суҳбат одӣ намояд ҳам, лекин ба он пешакӣ тайёри дидан лозим аст. Одатан, дар нақшаи тайёри ва гузаронидани суҳбат мавзӯҳои муайян ва номгӯи саволҳо барои муҳокима, интиҳоби адабиёт, маводди аёнӣ, омӯхтани тайёрии хонандагон ба интиҳоби касб, муҳокимаи чамъбасти суҳбат дохил карда мешавад.

Мубоҳиса яке аз шаклҳои касбинтихобкунии хонандагон ба ҳисоб меравад, ки барои хавасмандкунии онҳо ба фаъолнокӣ дар интиҳоби касб мусоидат менамояд. Ҳангоми гузаронидани мубоҳиса муҳити кушод ва дӯстонаи таҳлили масоили интиҳоби касбро сохтан зарур аст.

Саёҳат яке аз шаклҳои шиносшавии хонандагон бо ташкили истеҳсолот, техника, технология ва касбҳои гуногуни соҳаи хоҷагии халқ мебошад.

Вохӯрӣ бо мутахассисони касбҳои гуногун яке аз шаклҳои пурмаҳсули ташвиқоти касбҳое, ки дар минтақаи додашуда зарурӣ мебошанд, ба ҳисоб меравад ва барои тарбияи хонандагон дар руҳияи эҳтироми одамони меҳнатӣ имконият медиҳад.

Яке аз шаклҳои қорҳои касбинтихобкунӣ бо хонандагони синфҳои ибтидоӣ чамъомади пагоҳирузӣ дар мавзӯи «Касби ман – ифтихори ман» ва ғайра мебошад.

Дар корҳои касбинтихобкунии беруназсинфӣ аз маҷаллаи шифоҳӣ истифода мебаранд. Дар раванди гузаронидани он ба хонандагон дар бораи касбҳо маълумоти гуногун дода мешавад. Ин маълумот характери хушобурангӣ ё мавзӯӣ дошта метавонад, яъне мазмун ва аҳамияти як ё якчанд касбҳоро қушода медиҳад.

Профессор Е. Климов касбро аз рӯи ашё, мақсад, аёният ва шароити меҳнат ба гурӯҳҳои зерин тақсим кардааст:

Аз рӯи ашёи меҳнат:

1. «Одам – табиат», аёнияти меҳнат – замин, об, рустанӣ, ҳайвонот (геолог, агроном, духтури ҳайвонот ва ғайра);

2. «Одам – техника», аёнияти меҳнат – мошинаҳо, дастгоҳҳо, аппаратҳо ва ғайра (мошинист – электровоз, идоракунандаи дастгоҳҳо ва ғайра);

3. Одам – одам, аёнияти меҳнат одам (омӯзгор, духтур, фурӯшанда ва ғайра);

4. Одам – низоми нишонаҳо, аёнияти меҳнат – формулаҳо, нишонаҳои шартӣ (муҳосиб, барномасозии МЭХ ва ғайра);

5. «Одам – образи бадеӣ, аёнияти меҳнат – образҳои бадеӣ ва унсурҳои он (рангуборчӣ, заргар, сароянда, расом ва ғайра).

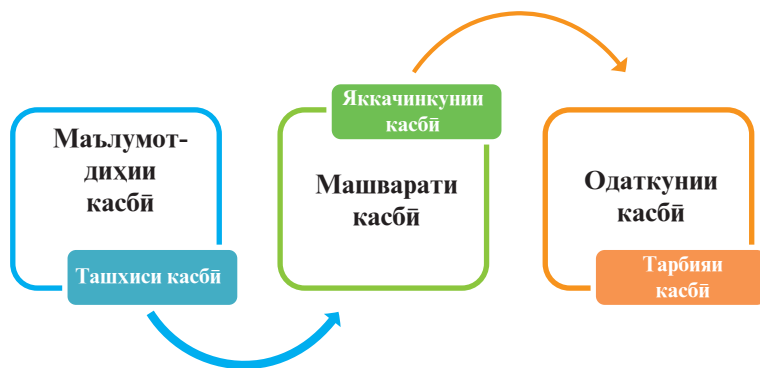

**Расми 41.** Низоми касбинтихобкунии ҷавонон

Маърифати касбӣ, яъне ба хонандагон додани маълумот дар бораи намудҳои гуногуни касбҳо, моҳияти онҳо дар ҳоҷагии халқ. Шароити меҳнат, талаботе, ки касб ба сифатҳои психикию физиологӣ шахсият пешниҳод мекунад, роҳи усулҳои ба даст овардани онҳо, музди меҳнат чунин муҳимтарини касбинтихобкунии хонандагон ба ҳисоб мераванд.

Ғайр аз ин, хонандагон бояд мафхумҳои асосии меҳнати умумӣ ва меҳнати истеҳсолии умумӣ, аз ҷумла маданияти меҳнат, интизоми меҳнат, принсипҳои банақшагири, сохтори корхона, пардохти музди меҳнат ва ғайраро донанд. Фаъолияти маърифати касбиро аксаран маълумотдиҳии касбӣ меноманд, вале маълумот додан ин раванди ғайрифайёло аст. Мақсади маърифати касбӣ на танҳо додани маълумот дар бораи касбҳо, балки ташаккули муносибати бо-шууро ба интихоби касби мушаххас мебошад. Бинобар ин, он маълумотдиҳии касбӣ, таблиғоти касбӣ ва ташвиқоти касбиро дар бар мегирад. Манбаи дониш оид ба масъалаҳои мазкур воситаҳои ахбори умум, ошноҳо, наздикон ва ғайра буда метавонанд. Зимнан, маълумот дар бораи моҳияти касб ва аҳамияти он мумкин аст баъзан ба бачаҳо дар намуди таҳрифшуда дастрас гардад ва дар натиҷа касбҳо ба назарашон назарногиру дилгиркунанда намудор шаванд.

Вобаста ба ин дар назди мактаб ва умуман тамоми ҷамъият вазифаи нисбатан мураккаб – ислоҳи муносибатҳои зараровар ба баъзе касбҳо ва ташаккул додани муносибатҳои нав ба миён меояд. Ин вазифаро бояд он қисми маорифи касбӣ, ки таблиғоти касбӣ меноманд, бояд ҳал кунад. Вале тамоми қори маорифи касбиро танҳо бо таблиғоти касбӣ маҳдуд кардан нашоад.

Банақшагирии қори маърифати касбӣ дар мактаб, аз ҷумла қор оид ба таблиғоти касбӣ ва минбаъд ташвиқоти касбӣ бояд баъди ба итмом расидани ташҳиси пешакии касбҳо амалӣ гарданд. Бахшида ба маорифи касбӣ дарсҳои маҳсули маълумотдиҳии касбӣ гузаронидан мумкин аст. Дар ин дарсҳо ба хонандагон дар бораи сохтори хочагии ҳалқ, талаботе, ки касб ба шахсият пешниҳод мекунад, нақл кардан лозим аст. Ба ибораи дигар, ба хонандагон маълумоте дода шавад, ки онҳоро ба масъалаи интихоби дурусти касб ҳидоят менамояд. Хонандагон дар рафти омӯзиши ҳар фанни таълимӣ дар бораи касбҳои мушаххас маълумот гирифта метавонанд.

Чӣ тавре ки таълимро бе тарбия тасаввур кардан мумкин нест, ҳамин тавр маърифати касбӣ бе тарбияи касбӣ тасаввурнопазир аст. Дар раванди тарбияи касбӣ дар хонанда ҳислатҳои шахсӣ ташаккул меёбанд, ки барои қор аз рӯи касби интихобшуда заруранд. Тарбияи касбӣ бояд қисми ҷудонашавандаи раванди таълим гардад ва аз синфҳои ибтидоӣ оғоз ёбад.

Гузаронидани маърифати касбӣ мантиқи мавзуъҳои омӯхташ-авандаро вайрон намекунад, баръакс ифодаи мушаххаси принци-пи диалектикаи алоқа байни хат ва таълимот мебошад.

Маърифати касбӣ раванди хеле ғаёло аст. Бинобар ин, бис-ёртар ба он усулҳои кор така намудан лозим аст, ки иштироки бевоситаи хонандагонро дар раванди гирифтани маълумот талаб мекунад. Аз ҷумла ба амалия на танҳо нақлу маълумотдиҳӣ дар бораи касбу истеҳсолот, балки амалигардонии роҳбарӣ ба ин ё он ғаёлияти касбиرو интихоб намудани мактаббачаҳо диққати бештар додан зарур аст. Дар назар доштан лозим, ки ҳангоми дар шакли мушаххас вобаста ба шароити ҳолати муайян додани маълумот азхудкунии он нисбат ба лексияҳо беҳтар мешавад. Ба-рои натиҷаи мусбат додани кори маърифатии касбӣ он бояд бо маҳорати баланд ва бо риояи одоби муоширати педагогӣ гузаро-нида шавад. Ҳангоми ба хонандагон фаҳмонидани хусусиятҳои касбҳо, аз ҳар гуна фишороварӣ бояд канорачӯӣ кард, зеро фи-шори ноухдабароёна боиси аз байн рафтани шавқу рағбати хо-нандагон нисбати касб мегардад.

Дар раванди кори маърифати касбӣ бояд самтҳои тараққии соҳаҳои хоҷагии халқи минтақаи иқтисодии маҳал, анъанаҳои та-шаккулёфтаи меҳнат мавҷудияти муассисаҳои таълимии умумӣ ва касбӣ ба назар гирифта шавад. Маърифати касбии ҷавонон бояд ба талаботи воқеӣ нисбати касбҳои мушаххас асос ёбад. Ин имкон медиҳад, ки ба хонандагон на танҳо дар бораи касбҳои коргарӣ маълумот диҳем, балки бо назардошти шавқу рағбати онҳо ва манфиати истеҳсолот ба ташаккули самтгирии касбии ҷавонон ғаёлона таъсир расонем. Шиносоӣ бо олами касбҳо бояд бо шавқу мароқ, майлу қобилияти ҷавонон робитаи зич дошта бошад. Муҳтаво ва мундариҷаи кори маърифати касбӣ бояд синну сол ва ҷинси хонандагонро ба назар гирад.

Дарс шакли асосии ташкилии раванди таълиму тарбия дар мактаб мебошад. Касбомӯзию касбинтихобкунӣ як қисми тар-киби ин раванд ба шумор меравад, бинобар ин, як қисми дарсро ба маърифати касбӣ бояд ҷудо кард. Ҳар як омӯзгор вазифадор аст, ки маълумотро дар бораи ин ё он касб ба мавзӯ ва мазмуни дарс вобаста кунад. Маърифати касбиرو дар дарсҳо бо роҳҳои хеле гуногун гузаронидан мумкин: суҳбат, нақл, истифодаи ада-биёт, сабти овоз, намоиши кино, диафильмҳо, плакатҳо, стендҳо, албомҳо ва ғайра. Истифодаи ин ё он восита (ё маҷмуи воситаҳо)

аз мақсад ва мавзуи дарс вобаста аст. Маърифати касбӣ бо тарбияи касбӣ зич алоқаманд аст. Ҳангоми таълиму тарбия ба шогирдон фаҳмонидан лозим аст, ки меҳнат талаботи аввалиндараҷаи инсонӣ мебошад. Омӯзгор дар рафти суҳбат дар бораи касбҳо бояд ба масъалаҳои аз қабилӣ нақши меҳнат дар марҳалаҳои гуногуни тараққиӣ иҷтимоӣ чамбъят, нақши ҳалқунандаи меҳнат дар офариниши неъматҳои моддию маънавӣ ва ғайра равшанӣ андозад.

Дар вақти суҳбатҳо агар омӯзгор аз далелу маводди аниқ истифода барад, ин кор маълуман ба шогирдон таъсири мусбат мерасонад. Бо мисолҳои зиндагии имрӯза омӯзгор метавонад шогирдонро бо иқтисодиёт ва асосҳои илмӣ – техникаи истеҳсолоти шинос намояд, моҳияти касбҳои гуногунро фаҳмонда диҳад.

Танҳо ба далелҳо таъя намуда, омӯзгор метавонад шавқу завқи хонандагонро нисбат ба касбҳои низ бедор намояд, ки ғайримаъруф ҳастанд, лекин ба давлат хеле зарур мебошанд.



**Технологи дастгоҳҳои парвозкунанда.** *Мутахассисе, ки бо таҳияи нақшаҳои коркарди такрорӣ мавод, ашёи хом, таҷҳизот ва унсурҳои дастгоҳҳои парвозкунанда машғул мебошад. Маҳорат ва малакаи касбӣ: тафакқури низомманд, иртиботи байнисоҳавӣ, роҳбарӣ ба лоиҳаҳо, истеҳсолоти сарфакорона.*



*Суҳбат, мубоҳиса, саёҳат, вохӯрӣ, маърифати касбӣ, тарбияи касбӣ, гурӯҳҳои касбӣ.*

### **КОРИ АМАЛӢ**



*Маълумоти мухтасар дар мавзуи «Касби волидони ман» аз рӯйи нақша тартиб диҳед.*

- 1. Кай ва дар қучо волидони шумо маълумоти аввалинро оид ба касби худ пайдо намудаанд?*
- 2. Дар қучо волидони шумо дониш, маҳорат ва малақаҳои касби биро аз худ кардаанд?*
- 3. Дар ҷойи кор волидони шумо бо кадом кор машғуланд?*
- 4. Нисбат ба касби худ волидонатон чӣ гуна муносибат доранд?*



### *Савол ва супориш:*

- 1. Шаклҳои касбинтихобкуниро номбар кунед.*
- 2. Касбҳоро ба чанд гурӯҳ тақсим мекунанд?*
- 3. Маърифати касбӣ чист?*
- 4. Оид ба касби технологи таҷҳизоти парвозкунанда маълумот диҳед.*

## **22. МАЪРИФАТИ КАСБӢ ДАР ЧОРАБИНИҲОИ БЕРУНАЗСИНФӢ**

Чорабиниҳои беруназсинфӣ дар маърифати касбии хонандагон нақши муҳим доранд. Ғайр аз ин, маҳфилҳои мактабӣ (кружокҳо), бригадаҳои истеҳсолии мактаббачагон ва монанди инҳо низ аҳамияти калон доранд.

Дар дарсҳо хонандагон бо асосҳои илмӣ-техникӣ ва технологияи истеҳсолот, бо касбҳо шинос мешаванд. Дар раванди чорабиниҳои беруназсинфӣ дар иттиҳодияҳои меҳнатӣ, хонандагон бевосита дар фаъолияти меҳнатӣ иштирок намуда, аз наздик ва мухтасар бо ин ё он касб шинос мешаванд.

Азбаски корҳои беруназсинфӣ аз шавқу завқи хонандагон асос меёбад, бинобар он, дар оянда барои инкишофёбии бачагон мусоидат менамояд.

Вазифаи маърифати касбӣ хонандагонро фақат бо касбҳо шинос кардан набуда, балки муҳаббату шавқу завқи касбии онҳоро бедор намудан ва инкишоф додан аст.

Яке аз тарзу усулҳои арзандаи маърифати касбӣ корҳои амалӣ – меҳнати ҷамъиятии ғоиданок, меҳнати истеҳсолии хонандагон мебошад. Чорабиниҳои беруназсинфӣ ташкили машғулиятҳои маҳфилӣ (кружок), иттиҳодияи меҳнатии хонандагон, меҳнати худхизматрасонӣ ва ғайраҳо мебошанд. Дар чунин чорабиниҳо хонандагон иштирок намуда, моҳияти касбҳоро чуқуртар дарк менамоянд, ба фаъолияти меҳнатӣ тайёр мешаванд, касбҳои дӯстдошташонро бошуурона интихоб мекунанд.

Кори маҳфилҳоро чунин ба роҳ бояд гузошт, ки ба ҳаёти истеҳсолии мактаб мувофиқ бошад, он гоҳ ташкили маърифати касбӣ ба мақсад мувофиқ мешавад.

Дар машғулиятҳою маҳфилҳо хонандагонро бо омӯзишгоҳҳои касбӣ-техникӣ, мактабҳои миёнаи махсус, мактабҳои олии шинос намудан мумкин аст. Бо мақсади маърифати касбӣ боз саёҳатҳои касбӣ-графикӣ, кишваршиносии маҳаллӣ, вохӯрӣ бо мутахассисонро васеъ истифода бурдан мумкин аст. Бояд дар назар дошт, ки кори асосии маҳфил кори амалӣ аст. Дар машғулиятҳо бачагон доир ба талаботи касбҳо маълумот дастрас менамоянд. Инчунин онҳо оид ба меҳнати ғоиданоки ҷамъиятӣ ва хусусӣ малакаю маҳорат зоҳир менамоянд, дар натиҷаи ташкили ҷунин корҳо хонандагон гӯё аз озмуни санҷиши қувва мегузаранд. Ҳамин тавр, бевосита бачагон бо меҳнати муайян дучор гардида, дар оянда ба мустақилона интиҳоб намудани касби дӯстдоштаи худ шароит пайдо менамоянд. Ҳангоми барномаи кориро ба нақша гирифтани оид ба маърифатнокӣ албатта ба мазмун ва мундариҷаи маҳфил ё ташкилоти муайян эътибор бояд дод. Масалан, маҳфилҳои бурандагию дӯзандагӣ ва сайёҳиро бояд дар фабрикаи дӯзандагӣ гузаронида, бо дӯзандаҳо, бурандаҳо, тарроҳон вохӯриҳо ташкил кард. Нақшаи корӣ аз тарафи роҳбари ташкилот мураттаб мегардад. Дар ин нақша, албатта конференсиҳои назариявӣ доир ба масъалаҳои ташкили меҳнат дар истеҳсолотро ба қайд гирифтани зарур аст. Рефератҳоро, ки ба касбҳои гуногун бахшида шудаанд, шундан ва муҳокима намудани аҳамияти калон дорад. Мавзӯҳои он доир ба касбҳо, доир ба инкишоф-ёбии соҳаи саноати сабук, соҳаи хизматрасонӣ, дар бораи идораҳои маҳаллӣ бошад, хеле хуб аст. Барои тайёр намудани ин гуна реферат (гузориш) хонандагон бо адабиёт мустақилона кор мекунанд, бо онҳо суҳбат мекунанду маводди зарурӣ ҷамъ мегузаранд.

Ҳамин тавр, тадқиқоти графикӣ-касбӣ ташкил мешавад.

Аз ин лиҳоз, ҳар як аъзои ташкилот бо вазифаи алоҳида мучаҳҳаз мегардад (барои як маъруза мумкин аст 2-3 нафар вобаста карда шавад).

Ин гуна тадқиқоти коллективӣ конференсиҳои назариявӣ касбиро шавқовартар намуда, хонандагонро ба худ бештар ҷалб менамояд ва ба онҳо таъсири мусбат мерасонад. Барои самаранок гузарондани конференсия ба он ҷиддӣ ва ҳамаҷаҳаф тайёрӣ бояд дид. Вале барои мазмунан ғаний гардидани кон-

фронс ба он на фақат аъзои ташкилот (маҳфил) гирд оварда шаванд, балки дигар намояндагони касбҳои омӯхташаванда, хонандагони омӯзишгоҳҳои касбӣ-техникӣ, волидон низ таклиф карда шаванд.



*Расми 42. Фаъолияти иловагӣ вобаста ба касбинтиҳобкунӣ*

Ҳар як конфронс дар мавзӯҳои махсус бояд гузаронида шавад, масалан: «Соҳаи хизмат ва тараққиёти техника», «Аз гузашта, ҳозира ва ояндаи мошинасозӣ» ва ғайраҳо.

Пас аз гузаштани конфронс рефератхоро барои ороиши албому тематикӣ (мавзӯӣ) «Касбҳои саноати сабук», «Идораҳои соҳаи хизматрасонӣ» ва ғайра истифода бурдан хеле муносиб аст, ки дар оянда онҳо барои кори маҳфил ёрӣ мерасонанд.

Як қисми таркибии маърифати касбӣ ташвиқоти касб мебошад, ки шакли асосии гузориши вай вохӯрӣ бо намояндагони касбҳои гуногун, шабнишиниҳо доир ба касбҳои ҳархела бахшида ба интиҳоби касб, маъруза, лексияҳо оид ба соҳаҳои гуногуни хоҷагии халқ, истеҳсолот ва касбҳо, муколамаҳо, шабнишиниҳои «ҳимояи касб», озмунҳои «Касби беҳтарин», саёҳат ба корхонаҳо, тамошо ва муҳокимаи кинофилмҳо оид ба меҳнат ва интиҳоби касб мебошад.

Яке аз шаклҳои корҳои мустакилонаи хонандагон оид ба маърифати касбӣ ҷамъоварӣ намудани мавод дар бораи касбҳо, омӯхтани тарҷумаи ҳоли хатмкунандагони мактаб, гирд овардани мавод оид ба таълимгоҳҳо ва хоҷагии деҳот, шаҳрак, шаҳр, вилоят ва ҷумҳурӣ мебошад.

Шакл ва услуби корҳои асосии маърифати касбии корҳои беруназсинфӣ дар байни хонандагонро дида мебароем. Сухбат шакли махсусе мебошад, ки онро роҳбарони синф, омӯзгорони фаннӣ дар гузаронидани машғулиятҳои таълимӣ ё ғайритаълимӣ ба кор мебаранд. Ин гуна сухбатҳо бо мақсади шинос шудан бо ягон намуди касб ё ин ки гурӯҳи касбҳои бо ҳам монанд бахшида мешаванд. Мавзӯҳои сухбат ба синну соли бачагон бояд мувофиқ ояд.

Агар аз рӯи нақшаи зерин сухбат гузаронида шавад, мураббӣ (устод) ба муваффақияти хеле калон ноил мегардад:

1. Маълумоти умумӣ доир ба касб.
2. Мазмуни истехсолии касб.
3. Шароити меҳнат ва талаботи он барои инсон.
4. Низоми тайёри ба касб.

Дар раванди сухбат истифодаи суратҳо, стендҳо, ва кинофилмҳо хеле ба мақсад мувофиқ аст. Яке аз шаклҳои паҳнғаштатарини замонавӣ воҳӯрӣ бо намояндагони соҳаи саноат ва хоҷагии деҳот бо коркунони хизбҳою иттифокҳои касба, бо пешқадамони меҳнат, бо қаҳрамонону собиқадорони меҳнат, бо хатмкунандагони мактаб ва ғайра мебошад. Воҳӯрихоро бо як ё якчанд нафарони гуногункасб гузаронидан мумкин аст. Ҳангоми гузаронидани ин гуна чорабинӣ бояд пешакӣ ба он тайёри дид. Қоидаи тайёрии пешакӣ чунин мебошад: ба воҳӯрӣ чунин шахс бояд даъват карда шавад, ки касби худро нағз донад ва онро нағз нақл карда тавонад, то ки ба тафаккури ҳар як хонанда ҷойгир шавад, моҳияти касбро дарк намояд ва нисбати ин касб мароқ зоҳир намояд. Шахси масъул бояд пешакӣ бо он шахсе, ки даъват карда мешавад, воҳӯрад ва нақшаи воҳӯриро ҳамроҳ тартиб диҳанд. Инчунин, маслиҳат додан лозим аст, ки муфассал нақл намояд ва ба чиҳо диққати бачагонро равона намояд. Ба чунин сухбат хонандагонро пешакӣ тайёр намудан лозим аст.

Тайёри ба ин вохӯри таъсири зиёди тарбиявӣ дорад. Бинобар ин, барои чамъ овардан ва тайёр намудан чӣ қадаре ки зиёдтар бачагон ҷалб карда шаванд, ҳамон қадар аҳамияти калон дорад.

Дар аксарияти мактабҳо гузаронидани моҳҳои касбинти-хобнамоӣ, ҳафтаи касбҳо ва ғайра анъана гаштааст. Ин чорабиниҳои комплексӣ ба шумор меравад, зеро барномаи вай хеле васеъ мебошад. Ба ин ботантана кушодашавии намоиши китобҳо, масолеҳи сохтаи хонандагон ҳамроҳи устодон, гузаронидани саёҳат, вохӯриҳо бо пешқадамон, собиқадорон, гузаронидани суҳбатҳо, конференсҳои китобдӯстон ва ғайра дохил мешаванд. Барномаи кори якмоҳоро тахминан чунин ташкил намудан мумкин аст:

1. Кушодашавии чорабинӣ.
  2. Пахш намудани барномаҳо бо воситаи радио бахшида ба касбҳои одамоне, ки дар шаҳр кор мекунанд.
  3. Намоиши китобҳо доир ба касбҳо ва интиҳоби касбҳо.
  4. Саёҳати «Шаҳри кимиё».
  5. Вохӯриҳо бо хатмкунандагони мактаб.
  6. Суҳбатҳо дар мавзӯҳои касбҳои саноати химия, соҳтмон ва мошинсозӣ, хоҷагии дехот, ихтисоси рӯзноманигор, муҳбир, корманди китобхона, касбҳои хизматчиёни ҳарбӣ, кормандони соҳаи ҳуқуқ.
  7. Саёҳатҳо ба омӯзишгоҳҳои ҳунари, омӯзишгоҳҳои ҳарбӣ, донишгоҳҳои омӯзгорӣ, Донишгоҳи политехникӣ.
  8. Вохӯри дар мавзӯи «Вакилҳои мо – шахсони мутахассиси зарурӣ».
  9. Конференси хонандагон аз рӯи китобҳои ба ягон ихтисос бахшидашуда.
  10. Намоиши корҳои эҷодии техникаи хонандагон "Дастони моҳир".
  11. Шабнишинии "Суруди меҳнат" ё "Меҳнат шараф аст" ва ғайра.
  12. Рӯзи шахсони мутасаддӣ дар мактаб.
- Барои гузаронидани ин чорабинӣ дар мактаб ҳар як синф тайёри мебинад. Ғайр аз ташкил намудани чорабиниҳои умумимактабӣ, агар хонандагон боз доир ба касбҳои гуно-

гун ва корхонаҳои дар гирду атрофашонбуда албомҳо тартиб диҳанд, хеле аҳаммияти калонро соҳиб мешавад.

Мисол, барои касби нонвой техникаи ороиши албом ин тавр мешавад: Маълумот дар бораи таърихи истехсоли нону қанодӣ. Барои далели ин фикрҳо аз расму суратҳои он истифода бурда мешавад. Яъне таҷҳизоти аввалини онро акс намуда, дар охир дастгоҳҳои ҳозиразамон гирд оварда мешаванд. Пас аз он дар бораи тараққиёту инкишофи саноати нонпазӣ маълумот дода шуда, корхонаҳои калони он таҷассум мегарданд. Аз рӯйи албом дар бораи касби нонпазӣ, асбобу воситаҳои он ва дар бораи тайёр шудани нон ва шахсони номдору фаъолоне, ки дар он кор мекунанд, маълумоти зарурӣ гирифта мешавад ва шавқу завқи хонандагон ба он равона мегардад.

Бояд дар назар дошт, ки гузаронидани ин гуна ҳафтаҳо ё моҳҳои касбинтиҳобкунӣ ҳамаи масъалаҳои ба касб тааллуқдоштаро ҳал карда наметавонад, зеро ин як қисми кори касбинтиҳобкунӣ мебошад.

Боз инро ба эътибор гирифтани лозим аст, ки пас аз гузаронидани ин гуна чорабиниҳо хонандагон на ҳама вақт аҳаммияти интиҳоби ин касбро дарк карда, ихтисоси дурустро ихтиёр мекунанд. Азбаски ин чорабиниҳо на фақат барои хонандагон аст, балки худи хонандагон онро тайёр мекунанд, дар рафти тайёркунии онҳо бо ихтисосҳои гуногун рӯ ба рӯ меоянд, моҳияти онро мефаҳманд, умуман доир ба касби интиҳобшуда маълумот пайдо мекунанд, бинобар ин, касбинтиҳобкунӣ мавзӯи муҳокимаронӣ мешавад. Дар саёҳат хонандагон иштирокчиёни фаъол мешаванд. Дар саволу ҷавоб онҳо кӯшиш мекунанд, ки дар бораи корхона ва касбҳои дар он ҷо зарурӣ муфассалтар шинос шаванд. Ин гуна маълумоту чорабиниҳо барои ташаккули инкишофёбии шавқи хонандагон оид ба касбу маълумоти касбӣ заминаи асосӣ ва пурқувват мегарданд.

Барои боз ҳам муфассалтар ва аниқтар шинос шудани хонандагон бо истехсолот ва мазмуни кор, одамон, доир ба касбҳои гуногун гузаронидани саёҳатҳо дар идораҳо, дар корхонаҳо, дар хоҷагии деҳот хеле аҳаммияти калон дорад. Саёҳатҳоро ҳам бо нақша ва ҳам бо мавзӯҳои аниқ гузаронидан лозим аст. Барномаи саёҳат 3 ҷиҳатро бояд дар бар бигирад:

- 1) Мақсад ва вазифаи саёҳат бояд дақиқ карда шавад.
- 2) Албатта пешакӣ ба он тайёри дида шавад.
- 3) Рафти саёҳат.

Хотима, яъне бо хонандагон оид ба саёҳат суҳбати хотимавӣ гузаронидан лозим аст. Ҳар як саёҳат бояд мақсади таълимию тарбиявӣ дошта бошад. Ҳамин тавр, шаклҳо ва усулҳои асосии чорабиниҳои беруназдарсиро барои касб дида баромадем. Агар ин моҳирона дар барномаи корӣ ворид гардонида шавад, маърифатнокии касбӣ, кори касбинтиҳобкунии хонандагон пурмазмун ва рангоранг мегардад.



**Роҳбалад (гид)** – муаррифигар, роҳнамоест, ки сайёҳон ё тамошобинонро ҳамроҳӣ мекунад ва манзараҳои диданиро ба онҳо шарҳ медиҳад. Соҳибони ин касб дар ширкатҳои сайёҳӣ, озоишгоҳҳо, осорхонаҳо ва ғ. фаъолият менамоянд. Сифатҳои касбӣ: муомилаи хуби ба мизоч тамоюлдошта, забондонӣ ва маданиятшиносӣ, кор бо одамон, фаъолият дар шароити номуайяни, мутобиқат ба сафарҳои хизматӣ.



Меҳнати ғоиданоки ҷамъиятӣ ва хусусӣ, тадқиқоти графикӣ-касбӣ, тадқиқоти коллективӣ, чорабиниҳои беруназсинфӣ.

## **КОРИ АМАЛӢ**



Номгӯи касбҳои асосии шахр (ноҳия)-ро номбар кунед.



### **Савол ва суполриш:**

1. Корҳои беруназсинфӣ гуфта чиро мефаҳмед?
2. Шаклҳои корҳои маърифатиро номбар кунед.
3. Эҷодкорона оид ба мазмуни фаъолияти роҳбалад ва сифатҳои касбии он маълумот диҳед.

## 23. ТАШХИСИ КАСБӢ

Хусусиятҳои хотира, диққат, ҳиссиёт, ирода, хоҳиш ва қобилиятро дидан мумкин нест, баҳо дода намешавад, чен карда намешавад чунонки мо ба ашӯи гирду атроф баҳо медиҳем.

Инҳо ва як қатор сифатҳои психикаи инсонро дар худ ё дар одами дигар мушоҳида кардан номумкин аст. Лекин, дар навбати худ, касбҳои гуногун ба хусусиятҳои психофизиологии шахсият талаботи мушаххас изҳор мекунанд.

Хусусиятҳои психофизиологияи инсон хусусиятҳои психикии тараққиёт, сохти организм, ҳолати саломатии ӯ мебошад. Ҳар як инсон ба сифатҳои муайяни психофизиологӣ соҳиб мебошад. Аз ҳамин сабаб, гуфтан мумкин аст, ки ҳар як одам аз рӯйи нишондодҳои табиӣ худ зиёдтар ё камтар ба муваффақият соҳиб шудан ба касби муайян ё гурӯҳи касбро дорад. Вобаста ба ин чунин савол ба миён меояд: чӣ тавр ин хусусиятҳои шахсиятро муайян кардан мумкин аст?

Аз тарафи дигар мушкilot дар он аст, ки мо нафақат дараҷаи тараққиёти шахсиятро муайян кунем, балки имкониятҳои тараққиёти дурнамои онро низ муайян намоем.

Омӯхтани хонандагон бо мақсади касбинтиҳобкунӣ (ташхиси пешакии касбӣ), чунонки дар боло қайд кардем, яке аз компонентҳои асосии касбинтиҳобкунии хонандагон ба ҳисоб меравад. Дар ин марҳала бояд хусусиятҳои характери шахсият: шавқ, талабот, майл, қобилият, равонагии касбӣ, сабабҳои интиҳоби касб, мақсадҳои касбӣ, характер, темперамент, ҳолати саломатӣ ва ғайраро омӯзем. Сарчашмаи фаъолнокии шахсият талаботе мебошад, ки ҳолати шахсият дар алоқа бо муҳит барои таъмин намудани мавҷудият фаъолият ва тараққиёти худро мефаҳмонад.

Талабот ду ҳел мешаванд: талабот ба хӯрок ва либос, талаботи маънавӣ. Талаботи маънавӣ ин касбинтиҳобкунӣ мебошад.

Дар фаъолияти касбии одам чунин хусусиятҳоро чудо кардан мумкин аст: худтасдиқкунӣ дар ҷамъият; обрӯю эътибор дар коллективи меҳнатӣ; эътирофи наздикон, дӯстон; худташқилдихӣ, ҳештангарой - кори шавқовар; истифодабарии дониш, маҳорат ва қобилияти худ; характери эҷодии меҳнат;

устоди кори худ шудан; хаёлпарастии фаъолияти меҳнатӣ; моҳонаи хуб; мансаб; шахсияти қаноатманд.

Нақш асосиро дар интиҳоби сарчашмаҳои касбӣ сабабҳои интиҳоби касб бозӣ мекунад, ки дар навбати худ аз шавқ, талаботи шахсият ва мақсади шахсият вобаста аст.

Аз рӯйи намуд сабаби интиҳоби касбро ба шаш гурӯҳ ҷудо мекунамд: сабабҳои умумӣ; хаёлпарастии касбӣ; сабабҳои характери дарккунидошта; сабабҳои касбҳои, ки аҳамияти ҷамъиятӣ доранд; далел овардан ба мисоли дигар; интиҳоби бесабаб.

Аз рӯйи характер ҳамаи сабабҳоро ба чор гурӯҳ, ҷудо мекунамд: сабаби интиҳоби касб, ки асоснок ва мақсаднок мебошад; интиҳоби номуайян; интиҳоби эътимодношта; сабаби интиҳоби касб, ки ҳама тарафа эътимод надорад.

Дар ҳамчоягӣ бо дигар характеристикаи шахсият онро чунин тасаввур кардан мумкин аст: талабот – шавқ – қиммати объективӣ – сабаб – мақсад – интиҳоб.

Ташҳиси пешакии касбӣ чунин сифатҳои инсонро барои муайян кардан талаб мекунад: рағбат, қобилият, нишонаҳои истеъдод, мичоз (меланхолик, холерик, сангвиник, флегматик), ҳислат.

Мазмуни қор оид ба ташҳиси касбии пешакии хонандагон дар ҳама тарафа омӯзиши шахсияти онҳо мебошад. Омӯзиш чунин компонентҳо дорад: шавқ, рағбат, қобилият, интиҳоби қиматнок, мақсади касбӣ; хусусиятҳои психикии шахсият; хосиятҳои низоми асаб; дониш, маҳорат, малака.

Қариб ҳамаи хонандагон вақте ки ягон касбро интиҳоб мекунамд, роҳи зиндагии худро муайян мекунамд, барои маслиҳат ба калонсолон ва хусусан ба мутахассис муроҷиат мекунамд. Барои ин ба омӯзгорон, роҳбари синф, мудирӣ кабинетӣ касбинтиҳобкунӣ, духтури мактаб лозим аст, ки ба хонандагон маслиҳатҳои аз ҷиҳати илмӣ асоснокшуда ва аз ҷиҳати педагогӣ дуруст диҳанд. Ҳар як омӯзгор, ки ташҳиси пешакии касбро бо хонандагон мегузаронад, донишонаш лозим аст, ки ташҳиси касбро ҳангоми истифода бурдани ин ё он касб ба хонанда бо зӯрӣ бор кардан лозим нест. Барои ҳамин ҳам, интиҳоби касбро ҳуди хонанда интиҳоб карданаш

лозим аст. Волидон, омӯзгор роҳ ва усулҳои аз ҷиҳати илмӣ асоснокшударо истифода бурда, ба хонанда фақат ёрӣ расониданашон лозим аст.

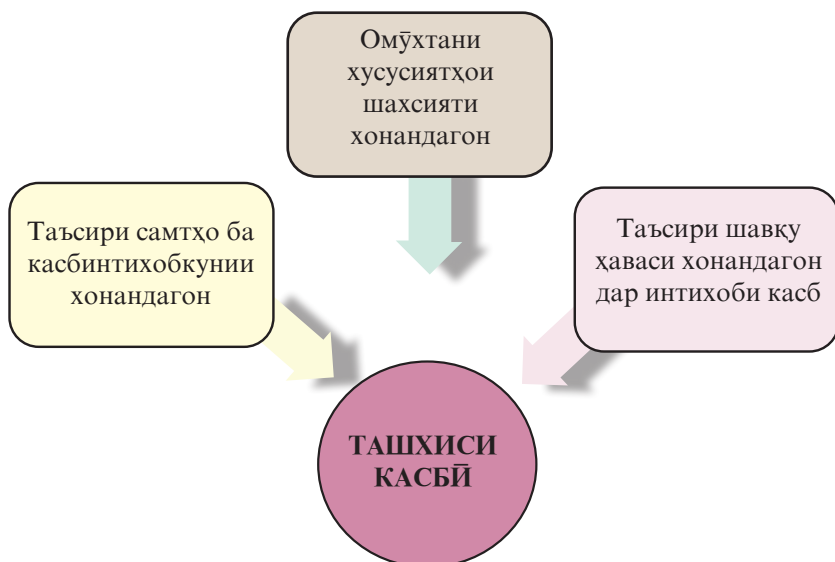

**Расми 43.** Таъхиси касбӣ

Омӯзиши шахсияти хонанда бо мақсади касбинтихобкунии бояд хусусияти ботартиб дошта бошад. Маълумот оид ба хусусиятҳои психофизиологии хонанда, ки дар натиҷаи таъхиси касбӣ соҳиб мешавем, ба омӯзгор барои хонандаро ба касбҳои, ки талаботи он ба миҷоз ва хосиятҳои низоми асаб рост меояд, равона кунад.

Чунонки маълум аст, тарзи омӯзиши падидаи тадқиқотшавандаро усул (метод) меноманд.

Барои омӯзиши шахсияти хонанда бо мақсади касбинтихобкунии чунин усулҳоро истифода мебаранд: 1. Мушоҳида (бевосита ва бавосита, кушода ва пӯшида, беҳамроҳшавӣ ва ҳамроҳшавӣ, кӯтоҳмуддат ва дарозмуддат, бифосила ва фосилалдор, васеъ ва танг). 2. Таҳлили ҳуҷҷатҳо дар натиҷаи фаъолияти хонандагон. 3. Таҳлили рафтори амалии хонандагон дар мактаб, ҷойҳои ҷамъиятӣ ва оила. 4. Пурсишнома. 5. Сухбат, мусоҳиба. 6. Таҷрибаи педагогӣ. 7. Усули ҷамъбасти тавсифномаи мустақил.

Барои омӯзиши шахсияти хонанда дигар усулҳо ба монанди: (оморӣ) аппаратури ва тестҳоро ҳам истифода бурдан мумкин аст.



### **Имиджмейкер (тасвирсоз)** – ин стилист, равоншинос ва

маркетинголи коришнос аст, ки ба як чиз муттаҳид шудааст. Вай "бозор" -ро (аудиторияи мақсадноки мизоч) таҳлил мекунад ва тасвирро барои ӯ мутобиқ мекунад. Имиджмейкер бо "дастҳо" кор намекунад (ороиш намекунад, харид намекунад – ин вазифаи стилист аст), балки симои интегралӣ таҳия мекунад, ки намуди зоҳирӣ, гуфтор, одоб, мундариҷаи нутқ ва стратегияи умумии ҷамъиятро дар бар мегирад. Аз хидматҳои имиджмейкерҳо сиёсатмадорон, ходимони ҷамъиятӣ, тоҷирон ва рассомон, санъаткорон истифода мебаранд.



Таъхиси касбӣ, хусусиятҳои психофизиологӣ, талаботи маънавӣ, ҳеитангароӣ.

## **КОРИ АМАЛӢ**



1. Бо духтури мактабатон маслиҳат намуда, оид ба саломаатиатон маълумот гиред ва ба кадом касб мувофиқ буданатонро шарҳ диҳед.
2. Речаи рӯзи худро тартиб диҳед.



### **Савол ва супориш:**

1. Хусусиятҳои психофизиологии инсонро фаҳмонед.
2. Талабот чанд ҳел мешаванд?
3. Барои омӯзиши шахсият кадом усулҳоро истифода мебаранд?
4. Оид ба касбу ихтисосҳои даҳсолаи оянда табодули назар кунед.

## **24. МАШВАРАТИ КАСБӢ**

Ба масъалаи машварат бо хонандагон ҷиҳати интиҳоб намудани касб доимо диққати ҷиддӣ дода мешавад. Баъзе касбу корҳои хусусияти хос доранд, ки ба он одами қобилияти хубдошта ҷалб

карда мешавад. Илми махсус психотехника мебошад, ки он бо масъалаи муайян кардани қобилиятҳои психикаи одамон машғул аст. Бо ин роҳ шахсони соҳибистеъдодро ҷудо мекунамд ва тавсия медиҳанд, ки барои муайян кардани қобилияти касбии одамон тестҳои психотехниро васеъ истифода баранд. Аммо ҳангоми бо ин усул бештар кор кардан, барои муайян намудани қобилияти бачагон ба як қатор хатоҳои ҷиддӣ роҳ дода шуд. Ин илм аҳамияти худро тез гум кард ва чанд вақт беамал монд. Вақтҳои охир аз сари нав кори психотехника то-рафт васеътар шуда истодааст.

Профессор К. Платонов машварати касбиро ҳамчун во-ситаи муҳими ғирасони касбинтиҳобнамоӣ дониста, онро ба се марҳала ҷудо кардааст: тайёри, иҷрошавӣ, дақиқ кардан.

Марҳалаи якум, ки машварати тайёрии касбӣ мебошад, барои дуруст интиҳоб намудани касб дар муддати ҳамаи таъ-лимоти мактаб ба амал оварда мешавад.

Мақсади ба иҷорасии машварати касбинтиҳобкунӣ қобилият ва хусусиятҳои психофизиологии талабаро ба ҳисоб гирифта, ба касбинтиҳобкунӣ ғри расонидан мебошад.

Машварати касбии аниқгардонӣ одатан аз ҳудуди мактаб мебарояд ва дар омӯзишгоҳҳои касбӣ-техникӣ, донишгоҳҳои оӣ, дар идораҳо ва ғайра ба амал оварда мешавад.

Ҳар як марҳалаи машваратӣ ҳислату характери ҳархела дорад. Фақат шахсе касбро дуруст интиҳоб карда метаво-над, ки он ба меҳнат кардан, душворихоро бартараф кардан қобилият дошта, барои иҷрои супориш масъулият ҳис на-мояд.



Расми 44. Машварати касбӣ

Дар марҳалаи якум хонандагонро барои интихоби касб бе инкишофи қобилият ва хислатҳои хуби шахсӣ тайёр намудан мумкин нест. Дар ин маврид машварати касбӣ характери инкишофёбиро дорад. Омӯзгор-машваратгар, роҳбари синф фаъолияти хонандаро ба қобилияту шавқаш нигоҳ карда раво на менамояд.

Марҳалаи дуюми касбинтихобкунӣ характери тавсиядиҳӣ дорад ва масъалаҳои асосии зеринро ҳал менамояд: Касби интихобкардашуда ба талаботи ҳолати саломатӣ мувофиқ меояд ё не? Низоми асаби шахс ба касби интихобшуда тайёр аст ё не? Маълумоти ахбордиҳӣ оид ба касбҳои интихобшуда барои шуғли меҳнат тайёр аст ё не? Вобаста ба ин, машварати касбии ин марҳала се ҳел: тиббӣ, педагогӣ-психологӣ ва маълумотдиҳӣ мешавад. Ин машварат на танҳо бо ёрии роҳбари синф ва шахсони касбу кори гуногундошта ба амал оварда мешавад, балки ба ин кор бевосита духтури муассисаи таълимӣ ҳам вобаста аст.



Расми 45. Ихтилоф дар касбинтихобкунӣ

Марҳалаи сеюми машварати касбӣ ба дохил шудани хонандагон ба донишгоҳ ва омӯзишгоҳҳои касбӣ ва дар корхонаҳо кор кардани онҳо алоқаманд аст.

Ин марҳаларо одатан марҳалаи ташкилдиҳӣ низ меноманд, зеро масъалаи асосӣ ин аст, ки ба чавонон барои интихоби касб мададе расонад.

Машварати касбӣ барои хонандагон ба таври гурӯҳӣ ва индивидуалӣ гузаронида мешавад. Агар дар кабинетҳои касбинтихобкунӣ нақша ва чадвали машваратҳо нишон дода шуда бошад, чунин ҳолат ба мақсад мувофиқ аст.

Дар муассисаҳои таълимӣ ваколати машварати касбӣ ташкил кардан мумкин аст. Функсияи ваколат аз он иборат аст, ки сари вақт ба хонандагон барои интихоб намудани касб мадад расонад.

Дар ташкил намудани машварати касбӣ гузаронидани таҳассусмандӣ аҳамияти бисёр муҳим дорад. Машварати касбиро ҳамчун раванди дуру дароз пиндоштан лозим аст. Ба машварат ҷӣ лозим аст, муоширатҳои ӯ боодобона, боэҳтиром бояд гузарад ва машваратгиранда пурра ба вай боварӣ зоҳир намояд.

Барои гузаронидани машварати касбӣ ба хонандагон дар муассисаҳои таълимӣ таълими фанҳои асосӣ ва технология имконияти калон медиҳад. Омӯзгорони фанҳои технология ҳам дар донишгоҳ ва ҳам дар таълими истеҳсолии амалӣ имконият дорад, ки пай дар пай, бонизом ба шакли ҳикоя бисёр масъалаҳои машварати касбиро ҳал намояд. Агар ин муассиса аз ҷиҳати моҳият ва мазмун ба истеҳсолоти пешқадам наздик бошад, ба омӯзгор машварати касбиро бо мисолҳои мушаххас ба амал овардан хеле осон мегардад. Бо мақсади машварати касбӣ лексияи мактабиро низ истифода бурдан мумкин аст. Онро бо нақшаи зерин тартиб додан мумкин аст: Дунёи гуногуни ихтисосҳои меҳнатӣ дар мамлакатҳои мо, интихоб намудани касби муҳим, душвор будани интихоби касби чавонон, шароити дурусти интихоб намудани касб. Корҳои берунасинфӣ вобаста ба тарбияи меҳнатии хонандагон барои ташкил намудани машварати касбӣ аҳамияти калон дорад.

## МУШКИЛОТИ ИНТИХОБИ КАСБ



Расми 46. Муаммоҳои интихоби касб

Дар фаъолияти машварати касбӣ суҳбатҳои машварати касбӣ хеле васеъ истифода бурда мешавад, ки функсияҳои ба монанди шиносшавӣ, тақризнамаи назорат ва тасҳеҳ намудан ва инчунин маълумотдиҳиро дар бар мегирад.

Функсияи шиносшавӣ огоҳӣ аз тайёр будани хонандагон ба масъалаҳои касбинтихобкунӣ мебошад. Дар рафти суҳбат бо хонанда на фақат ҷавобҳои объективии аниқи онҳо шунида мешаванд, балки шахсияти ҳар як хонанда муайян карда мешавад, яъне вай фаъолияти меҳнати ояндаи худро чӣ гуна тасаввур менамояд, мазмуни меҳнатро дар чӣ мебинад, то чӣ андоза меҳнат талаботи ӯст ва ғайра.

Анҷомёбии қисми суҳбат дар интихоби касб нақши ба низом даровардани сифатҳои шахсии бачагонро дорад. Дар суҳбатҳои машварати касбӣ доираи суҳбатҳои психологӣ-педагогӣ, шиносӣ, ахборӣ ва маълумотдиҳӣ-тасвирдиҳӣ мавҷуданд.

Ҳамин тавр, машварати касбӣ ба насли наврас дар дарёфт намудани касбинтихобкунӣ кумак мерасонад.

Ҷиҳати машварати касбӣ ба хонандагон тавсия намудани адабиёти маълумотдиҳӣ оид ба касбҳо (фаъолияти китоб-

хонаи мактабӣ), намоиши васеи кинофилмҳо, барномаҳои телевизионӣ, инчунин радио доир ба интиҳоби касб аҳамияти хеле калон дорад.



**Сохтмончи “роҳҳои хушманд” (Smart road)** . *Ин мутахассисе, ки рӯйпӯшҳои ба муҳит мувофиқи роҳҳо, нишонагузорӣ ва аломатҳои роҳ бо суръати баробаркардашуда, низоми мушоҳида ва датчикҳо (асбест, ки аз кори механизм, фаъолияти организми зинда ва ғ. хабар медиҳад) барои назорати ҳолати роҳҳоро интиҳоб ва муқаррар мекунад. Сифатҳои касбӣ: барномасозӣ, робототехника, зеҳни сунъӣ, истеҳсолоти сарфакорона.*



*Машиварати касбӣ, психотехника, характери тавсиядиҳӣ, маълумоти ахбордиҳӣ.*

### **КОРИ АМАЛӢ**



1. Номгӯи саволҳоро тартиб диҳед, ки ҳангоми машиварати касбӣ ҷавоб гирифтани мехоҳед.
2. Ҷамъбасти машиварати касбро ба омӯзгор шарҳ диҳед.

#### **Ин аҷиб аст**

Аввалин шуда мафҳуми инноватсияро иқтисоддони австриявӣ Й. Шумпетер ба муомила дароварда, ин панҷ ҷиҳати онро нишон додааст:

- истифода аз ҷараёни техника ва технология нав;
- ҷорӣ намудани маҳсулоти дорои хосиятҳои нав;
- истифода аз ашёи хоми нав;
- дигаргунӣ дар ташкили истеҳсолот ва таъминоти моддию техникии он;
- пайдо шудани бозорҳои нави фурӯши.

#### **Савол ва супориш:**



1. Машиварати касбӣ ба чанд марҳала ҷудо мешавад?
2. Машиварати касбӣ чӣ тавр гузаронида мешавад?
3. Эҷодкорона намудҳои суҳбатҳои машиварати касбро номбар кунед.
4. Сифатҳои касбии сохтмончи роҳҳои хушмандро шарҳ диҳед.

## 25. ЯККАЧИНКУНИИ КАСБӢ

Қисми таркибии касбинтихобкунӣ ва ба касбҳо тақсим карданро яккачинкунӣ ташкил медиҳад, яъне интихоби шахсоне, ки онҳо бо эҳтимоли қавӣ касби мазкурро бо муваффақият аз худ карда метавонанд ва масъулияти меҳнати ба он алоқамандро бечунучаро иҷро менамоянд. Дар раванди яккачинкунӣ қобилиятнокии касбии одам муайян карда мешавад. Мавҷудияти фарқи ҷисмонӣ интеллектuali ба он оварда мерасонад, ки як намуди меҳнат ба одам дастрас бошад, дигараш тамоман дастрас нест. Лекин ин онро намефаҳмонад, ки табиат ба инсон ишораи касбӣ гузошта бошад, зеро одам ба дунё ҳамчун харроту нависандаю духтуру омӯзгор таваллуд наёфтааст. Албатта дар вақти ба ягон намуди меҳнат сафарбар шудан қобилияти махсуси одамро, ки тақдири касбии онро пешбарӣ менамоянд, ба ҳисоб нагирифтани мумкин нест.

Моҳияти касбии мутлақ ба талаботи касбӣ мувофиқ омадани сифатҳои ҷисмонӣ ва хусусиятҳои психофизиологии одам аст. Агар ин сифатҳо ва хусусиятҳо ба дараҷаи кофӣ набошанд, зиёдвазнӣ ё зиёдборӣ ба амал меояд, ки инро касбношоямӣ меноманд, ки аз он ҳам ҷамъият ва ҳам шахс зарар мебинад.

Тақсим намудани одамон вобаста ба касбҳо ин як қисми таркибии ташкили илмӣ меҳнат ба ҳисоб меравад. Дар зери мафҳуми яккачинкунӣ бояд инро фаҳмид, ки вай раванди тадқиқоти махсус ташкилёфта буда, мақсади зеринро дорад: бо ёрии методҳои илмӣ дараҷа ва имконпазирии қобилияти психофизиологии хоҳишмандон ба касби мураккаби масъулиятнокро муайян ва муқаррар менамояд. Яккачинкуниро ба ду намуд ҷудо менамоянд: а) муқаррарнамоӣ, б) таъсисдиҳӣ. Яккачинкунии муқаррарнамоӣ ин ё он шахсро ба шакли «кор меояд» ё «кор намеояд» муқаррар мекунад, ҳангоми ҷавоби манфӣ гирифтани одам метавонад аз сари нав дар масъалаи шуғли меҳнат саъю кӯшиш намояд.

Яккачинкунии таъсисдиҳӣ чунин мақсад дорад, ки хусусияти инфиродии одамро муқаррар менамояд ва ба он баҳо медиҳад, зеро ки вай назардошти на як касб, балки якчанд касбҳо мебошад.

Яккачинкуниро бо ёрии психологҳо, физиологҳо ва кормандони тиб ба амал овардан лозим аст.



**Расми 47.** Яккачинкунии дар мавриди ба кор қабул шудан

Масалан: барои мувофиқ будани ҷавонон дар кори касби танзимгари дастгоҳҳо функцияи кори ҷашм ва кори нимкураи мағзи сарро муайян намудан лозим аст. Дар кори ронанда ё оператор суръати реаксияҳои шахсро муқаррар бояд кард. Барои челонгар назардиди хуб ва ҷаққонӣ зарур мебошад. Ҳамаи инро психофизиологҳои меҳнат бояд муқаррар намоянд. Яккачинкунии дар шароити муассасаҳои таълимоти умумӣ ҳатмӣ мебошад, чунки дар аксарияти мактабҳо таълимоти истеҳсолӣ омӯхта мешавад.

Дар баробари мураккабтар шудани меҳнат, вобаста ба раванди инкишофҳои илмӣ-техникӣ мумкин аст, ки баъзе касбҳо маҳдуд карда шаванд. Бисёр муҳим аст, ки дар мактаб аллакай хонандагонро бо касбҳо ва хусусиятҳои ҷисмонӣ психофизиологӣ шинос намуда, ба ҷавонон барои интихоб намудани касби дӯстдошташон кумак расонидан лозим аст. Ҳар як касб аз одам поквичдонӣ нисбат ба кор, ҳалолкориро талаб менамояд. Бинобар ин, дар насли наврас меҳнатдӯстӣ ва ҳиссиёти баланди қарзи ҷамъиятиро таълиму тарбия наму-дан лозим аст.

Барои қобилияти хонандагонро муайян намудан нақши омӯзгор басо калон мебошад. Хусусан, ин ба омӯзгори технология дахл дорад, чунки омӯзгори меҳнат дар дарс имконияти хеле фаровон дорад, ки аз болои меҳнати баҷагон назорат барад, камбудии онҳоро бартараф намояд ва элементҳои эҷодӣ ихтироъкориро дар мафкураи онҳо ҷо намояд. Умуман, омӯзгори технология маҳсулоти тайёркардаи хонанда-

гонро дида метавонад, ба натиҷаи он баҳо медиҳад. Ҳамаи ин имконият медиҳад, қобилият ва майлу рағбати хонандагон муайян карда шавад.

Дар меҳнат ва фаъолияти ҷамъиятӣ характери одам то-рафт ба танзим мебарояд. Яке аз ҷиҳатҳои муҳими хислати одам иродаи қавӣ ва матин доштан, покдилу покқичдон, ҳалолқору ҳаётдӯст ва инсондӯст будани вай мебошад.

Аммо дар вақти дурусттар дида баромадан маълум мегардад, ки ин гуна сифатҳоро қариб ки ҳар фард дорост. Бинобар ин, дараҷаи инкишофёбии ҷиҳатҳои хосси характер барои интихоби касб бетаъсир намоёнад. Дар натиҷаи тағйироти ҳолатҳои зиндагӣ бо вучуди дигар шуда истодани хислат шахсияти психикии одам як дараҷа доимӣ менамояд. Дар ҳар як шахсият қобилиятҳои махсус вучуд дорад, ки аз ҷадвали 1 муоина намудан мумкин аст. Ба ғайр аз қобилияти махсус, боз сифатҳои умумӣ вучуд доранд, ки фаъолияти гуногуни меҳнатиро бе онҳо тасаввур кардан мумкин нест. Ин фаъолнокӣ, ташаббускорӣ, қобилиятнокии қорӣ, иродаи ташаккулёфта, хоҳира, диққат ва ғайраҳо мебошад.

Умуман, маълум мешавад, ки дар муайян намудани мувофиқати касбӣ омӯзиши физиологияи махсуси одам ногузир аст. Одамони хусусияти гуногуни физиологидошта аз ҳамдигар аз ҷиҳати саломатӣ, сатҳи инкишофи узвҳои низоми ҳаракат, узвҳои дарунӣ, низоми асаб ва нафас, узвҳои босира инчунин аз ҷиҳати сатҳи инкишофёбии ҷисмонӣ фарқ мекунанд. Ин омилҳоро дар вақти ба касбҳо тақсим кардан, албатта, дар мадди аввал ба ҳисоб бояд гирифт, зеро маҳз ҳолати саломатӣ дар интихоб намудани ин ё он касб зарба шуданаш мумкин аст.

Омӯзгороне, ки бо фаъолияти касбинтихобкунӣ машғул ҳастанд, албатта дар бораи саломатии ин ё он хонанда аз духтури муассисаи таълимӣ машварат бояд гиранд ва вобаста ба ҳолати саломатии бачагон барои онҳо касбҳои мувофиқ интихоб намоянд.

Ҳамаи маҳдудиятҳои тиббӣ, психофизиологӣ барои интихоби озодаи касб ҳалал намерасонанд, баръакс худмуайянқунии шахсро муқаррар намуда, хислатро зоҳир менамоянд ва боиси интихоби касби бошуурона мегардад.

**Ҷадвали 17. Қобилияти махсус, ки ба баъзе касбҳо заруранд**

Қобилияти адаби-лингвистӣ барои корҳои адабӣ ва аз худ намудани забонҳо.	Қобилияти риёзӣ барои аз худ намудани тахассуси риёзии тафаккур.	Қобилияти техникӣ барои аз худ намудани техника ва омӯзиши илмҳои техникӣ.	Қобилияти тахассусмандӣ. Бо мақсади таълиму тарбия дар натиҷаи таъсир ба дигар одам.	Қобилияти ташкилотчиғӣ дар ташкил намудани ягон чорабинӣ ва ҷалб намудани одамон дар гирди он.
1	2	3	4	5
Баъзе нишонаҳои махсуси қобилиятнокӣ; Нутқ нағз тараққӣ ёфтааст, захираи бойи лугавӣ доштан ва доништани забонҳои гуногун.	Шавқ ба риёзӣ, бо мантиқ фикр карда тавонистан, таҳлил ва ҷамъбаст карда тавонистан.	Шавқ ба техника, эҷодиёти техникӣ бо дастгоҳҳо ва афзорҳо кор карда тавонистан, ба материалҳои графикӣ хуб сарфаҳм рафтан (нақша схемаҳо, таблитсаҳо ва ғ). Тасаввуроти фазогии ташаккулёфта, бо муваффақият омӯхтани риёзӣ, физика, химия, адабиёти техникӣ.	Шавқ ба фаъолияти педагогӣ, муҳаббат ба бачагон, коллективи хонандагонро ташкил карда тавонистан, майлу рағбат зоҳир намудан дар кор бо бачагони хурдсол, равшан ва боваринок суҳан рондан.	Моҳирона ва бо осонӣ бо одамон муомила карда тавонистан, психологияи ҳамсолони худро хубу амиқ фаҳмидан, дар ҳолатҳои гуногун тез худро мувофиқ карда тавонистан, фикри одамонро шунавида тавонистан.

Доимо мазмун ва характери меҳнат тағйир ёфта меистад ва прогресси илмӣ-техникӣ сохтори қувваҳои ҷамъиятии истеҳсолиро бошууроно ва мақсаднок ба танзим дароварданаширо талаб менамояд.

Дар натиҷаи пайдо шудани касбҳои гуногун, яққачинкунӣ ва тақсимоли меҳнат ба вучуд меояд. Одам ба худ касб инти-

хоб карда, кӯшиш менамояд, ки ба имкониятҳои ҷисмонӣ интелектуалии ӯ ҷавобгӯӣ бошад. Таҷрибаҳо нишон медиҳанд, ки намуди кори якхеладоштаи истехсолот як хел омӯхта мешаванд, аммо мустақил иҷро намудан аз тарафи одамон бо натиҷаҳои гуногун ба итмом расонда мешавад. Баъзе коргарон нисбатан тез ва бо осонӣ аз худ менамоянд муваффақияти калонро бе душворӣ ба даст меоваранд, аммо баъзеҳо баръакс. Аз ин рӯ, ҳулоса мешавад, ки ҳалли ин мушкилот дар якҷаҳиш илмӣ асоснок бояд карда шавад.

Ин кор бояд ҳамин тавр ба роҳ монда шавад, ки хатмкунандаи муассисаҳои таҳсилоти умумӣ интиҳоби касбро чунон ба амал оварад, ки ба донишу имконияташ мувофиқ бошад ба ҷамъият низ зарур бошад. Барои бомуваффақият ҳал шудани ин мушкилот бояд лабораторияҳо ташкил карда шаванд, ки дар он касбхоро ба имконияти одамон ҳаматарафа дида баромада, сипас интиҳоб карда шаванд.

Одатан, якҷаҳиш ба ин ё он ихтисос мувофиқ будан ё набудани одамро муайян менамояд. Мутахассис бояд донанд, ки хислату хусусияти одам ба талабот ҷавобгӯӣ аст. Бо ин мақсад мутахассисон профессиограмма ва психограмма (ба навор навишта гирифтани касбҳо ва психика) месозанд. Психограмма тасвир намудани хусусияти ҳоси касбҳои муайян буда, меҳнати касбӣ ва мазмуни онро равшан кушода дода, аз одам ҷи гуна талабот доштани касбро мефаҳмонад. Як қисми профессиограммаро психограмма ташкил медиҳад. Ин маълумоти талабот ба психикаи одам, яъне номгӯӣ қобилиятнокии одам ба касби додашуда мебошад. Таҷрибаҳо нишон медиҳанд, ки касби бомуваффақият интиҳобшуда на танҳо натиҷаи мусбати иқтисодӣ медиҳад, балки одамро ботинан низ бой гардонда, дараҷаи маърифатнокӣ ва шуури инсонро баланд мебардорад. Мувофиқи ин назардошт ҳалли дурусти масъалаи «Кӣ шудан» дар ташаккули бошууруна ва маънавий комили шахси меҳнаткаш шартӣ зарурӣ мебошад.



**Экоаудитор (эко-экология, аудитор-муфаттиш).** Мутахассисе, ки корхонаҳои саноатино тафтиши мекунад ва оид ба даст кардани таъсиррасонӣ ба муҳити атроф аз ҳисоби навқунии истеҳсолот, тағйирдиҳиши амалия ва тарзҳои кор тавсия медиҳад. Сифатҳои касбӣ: тафакқури низомманд, роҳбарӣ ба лоиҳаҳо, иртиботи байни соҳавӣ, кор бо одамон.



Яккачинқунии касбӣ, қобилияти адабӣ-лингвистӣ, қобилияти риёзӣ, қобилияти техникӣ, қобилияти ташкилотчигӣ.

### КОРИ АМАЛӢ



1. Яке аз касбҳои дилхоҳатонро ҳамаҷониба омӯхта, маълумоти қўтоҳро аз рӯи чунин нақша тартиб диҳед:

1. Аҳаммияти касб дар хоҷаги халқ.
2. Оид ба фаъолияти меҳнатӣ.
3. Шароити кор.
4. Талаботи касб ба одам.
5. Дар қучо ба ин касб соҳиб шудан мумкин аст?

**Ин ачиб аст**

Дар замони ҳукмронии малика Виктория дар Англия касби “рӯбанда” мавҷуд буд. Ба ин вазифа бачагони аз 10 то 15-сола ва одамони синну соли калон, аммо бо саломатии хубро мегирифтанд. Ба вазифаи онҳо рӯфтани роҳ пеш аз одамони бой, ки хоҳиши пиёда сайр карданро доштанд, дохил мешуданд.



### Савол ва супориш:

1. Яккачинқунии касбӣ гуфта чиро мефаҳмед?
2. Қобилиятҳои махсусро номбар кунед.
3. Яккачинқуниро ба чанд намуд ҷудо мекунанд?
4. Мазмуни фаъолияти экоаудитор аз чӣ иборат аст?

## 26. МУВОФИҚШАВИИ (ОДАТКУНИИ) КАСБӢ (АДАПТАТСИЯ)

Дар раванди худмуайянкунии касбӣ одаткунии касбӣ халқай ба итмомрасии касбинтихобкунӣ ба ҳисоб меравад. Раванди ташаккулёбӣ ба қоидаю қонунҳои нави талабот, шавқу завқ ба вуқӯъ меояд ва умуман, нақшаи дар ҳаётдошта то чӣ андоза амалӣ шуд, муайян мегардад.

Мувофиқшавии касбӣ раванди одаткунии хонандагон дар муассисаҳои таҳсилоти умумӣ, донишгоҳҳо, техникумҳо, техникумҳои касбӣ бо равияи гуногуни касбӣ мебошад.

Омилҳои мувофиқшавӣ	Мувофиқшавии (одаткунии) кооперативӣ
	Мувофиқшавии (одаткунии) касбӣ
	Мувофиқшавии (одаткунии) иҷтимоӣ
	Мувофиқшавии (одаткунии) ташкилӣ
	Мувофиқшавии (одаткунии) техникӣ (технологӣ)
	Мувофиқшавии (одаткунии) психофизиологӣ

**Расми 48.** Омилҳои мувофиқшавии (одаткунии) касбӣ

Мувофиқшавии касбиро ба чор давра ҷудо мекунанд: тайёри ба меҳнат дар мактаб, интихоби касб, тайёрии касбӣ, саршавии фаъолияти меҳнатӣ. Як қатор тадқиқотчиён раванди одаткунии касбиро ба ду давр: пеш аз истехсолӣ (дар мактаб, ОҚТ, техникум, донишгоҳ) ва истехсолотӣ (аллакай дар корхона, дар шароити истехсолот) ҷудо мекунанд. Одаткунии касбӣ чун раванди ташкилёбӣ ба меҳнат аллакай дар давраи кӯдакӣ дар бачагон зоҳир мегардад. Мисол, вақте ки бача дар хона ё дар боғи ҳайвонот ба парандагон нигоҳубин мекунад, ба кори хона ёри мерасонад. Вақте ки бачагон мактабхон мешаванд, дар дарси технология дар корҳои беруназсинфӣ ин раванд боз инкишоф меёбад. Ҳамин тавр хатмкунандагони синфи 10 дар ОҚТ ё муассисаҳои махсус таҳсили худро давом доданӣ мешаванд ва раванди мутобиқшавӣ дар донишгоҳҳо давом мекунад.

Дар синфҳои болоӣ дар хонандагон ҳангоми дарсҳо, дар иттиҳодияҳои меҳнатӣ ва пас аз хатми мактаб ё муассисаҳои махсуси таълимӣ дар шароити меҳнатӣ ва баъди донишгоҳҳои олии дар корхонаҳо раванди одаткунӣ ба амал меояд.

Раванди одаткунии касбӣ гуфта, чунин раванди иҷтимоӣ-иқтисодиро мегӯянд, ки ба касби омӯхташаванда одам одат мекунад ва мутобиқ мешавад. Дар раванди мутобиқшавӣ ба касби аниқ, қатъиян равшан мешавад, ки оё касби интихобшуда дуруст аст ё не ва оё ба саволи «Кӣ шудан?» ҷавоби дуруст дода шуд ё не? Инчунин, камбудии касбинтихобкунӣ муайян мешавад.

Ҳамин тавр, одаткунии касбӣ ба ду тарафи ба ҳам зич алоқаманд: касбу ҳунари ва психологӣ-иҷтимоӣ ҷудо мекунад.

Одаткунии касбӣ бояд коргари ҷавонро ба қоидаҳои қонунҳои корхонаю коллективи он мутобиқ намояд.

Дар коллектив мутобиқшавӣ се марҳаларо дар бар мегирад:

- а) Шиносшавӣ бо вазъияти нав.
- б) Вазъияти мутобиқшавӣ, одаткунӣ.
- в) Марҳалаи одаткунӣ (ба коллектив пурра мутобиқшудан ва аз худ намудани тартибу қоидаҳои он).

Дар корхонаҳое, ки кор бо ҷавонон ба дараҷаи баланд гузошта шудааст, қоидаҳои муайяни қабул ба кор ҷорӣ карда шудааст. Дар шӯъбаи кадрҳо бо ҷавонон суҳбат гузаронида мешавад, шавқу рағбати онҳо равшан карда мешавад, нақшаи ҳаётии онҳо муайян карда мешавад, бо имкониятҳои баланд бардоштани сатҳи донишу касбии онҳо, дамгирӣ ва бо варзиш машғул шудани онҳо шинос мешавад. Сипас бо ин ҷавонон роҳбари коргоҳ ва устои он суҳбат намуда, ба коргарони ҷавон кабинет ё лаборатория муайян мекунад. Дар охир усто коргари ҷавонро ба ҷойи корӣ бурда бо бригада, шароити меҳнат, таҷҳизот ва роҳбари он шинос менамояд. Дар он коллективе, ки ваҳдат, меҳрубонию ҳалимӣ ҳис карда шавад, одами навомада тез корро ёд мегирад ва зуд ба ҳаёти коллектив ҳамроҳ мешавад.

Барои одаткунии ҷавонони пас аз хатми мактаб рафта талаботи зиёдтар талаб карда мешавад, зеро аксарияти онҳо

нақшаи касбии ихтисоси муайян надоранд. Барои натиҷаи хуб ба даст даровардан коргаронро аввал дба ҷойи корӣ мегузаронанд, то ки онҳо доир ба ин касб таҷрибаю дониши корӣ гиранд ва маҳорату малака пайдо намоянд. Ба онҳо боз имконият дода мешавад, ки дар дигар коргоҳҳо ҳам кор карда, дигар касбхоро ҳам омӯзанд. Аз байни онҳо касби дилхоҳро ихтиёр намоянд. Дар бисёр корхонаҳо ғайри он боз курсҳои кӯтоҳмуддат ташкил менамоянд, ки дар он донишу малакаи минималӣ доир ба ягон касби корхона омӯзонида мешавад.



**Расми 49.** *Раванди касбии мувофиқшави (одаткунии) хонанда*

Раванди одаткунӣ барои коргарҷавонони омӯзишгоҳи касбӣ-техниро хатмнамуда хеле бомуваффақият мебошад, зеро сатҳи тайёрии назариявии онҳо нисбатан баланд буда, онҳо аллақай дараҷаи корӣ доранд ва бо шавқу завқӣ баланд кор мекунанд.

Яке аз воситаҳои муҳимми одаткунии касбии коргарони ҷавон тарбиятгари меҳнатӣ мебошад, ки ин иқдом солҳои 30-юми асри гузашта сар шуда, солҳои 70-ум дар бисёр корхонаҳо паҳн шудааст. Дар шароити ҳозира вобаста ба муваффақияту инкишофҳои тарбиятгарӣ дар одаткунии касбӣ ва тарбияи

чавонон соҳаи педагогика ба вучуд омад, ки вай бо ҳодисаҳои сотсиали – педагогии ҳаёти имрӯзаи мо саруқор дорад. Дар меҳнат тарбиятгар албатта шахсони калонсол буданашон лозим нест, касе, ки касбашро нағз донаду бо одамон муомилаи дуруст карда тавонад, тарбиятгар шуда метавонад.



**Расми 50.** *Субъектҳои меҳнат*

Алоқаи байни устод ва тарбиягиранда хуб бошад, аз худ намудани ин ё он касб хеле бомуваффақият мешавад. Роҳбар яқчанд чавонро дар зери таълиму тарбияи худ гирифта, ин ё он тахассусро меомӯзонад.



**Технолог оид ба коркарди маводди тақрорӣ.** *Мутахассис оид ба коркард ва татбиқи технологияи бисёрқаратаи истифодаи мавод, инчунин, коркарди технологияи истеҳсолоти бепартов. Сифатҳои касбӣ: тафакқури низомманд, барномасозӣ, робототехника, роҳбарӣ ба лоиҳаҳо, иртиботи байнисоҳавӣ, истеҳсолоти сарфакорона.*



*Одатқуниши (мутобиқшавӣ) касбӣ, психологӣ-иҷтимоӣ, тарбиятгари меҳнатӣ, сотсиали-педагогӣ.*

### **КОРИ АМАЛӢ**



*1. Номгӯйи саволхоро тартиб диҳед, ки ҳангоми ба техникум ва мактабҳои олии ба саёҳат рафтан посух гирифтаан мехоҳед.*

**Ин аҷиб аст**

*Касби бӯйқунанда дар соҳаи истеҳсолоти атриёт зарур мебошад. Мутахассисони ин соҳа камназир ва гаронарзиш мебошанд. Одамони кам ба чунин қувваи шоммеаи баланд соҳиб мебошанд ва қобилияти ҷудо кардани бӯйро доранд.*



### **Савол ва супориш:**

- 1. Одатқуниши касбиро ба чанд давр ҷудо мекунанд?*
- 2. Дар коллектив мутобиқшавиро ба чанд марҳала ҷудо мекунанд?*
- 3. Нақши тарбиятгари меҳнатӣ (усто, мураббӣ) дар одатқуниши касбӣ чист?*
- 4. Дар бораи коркарди маводди такрорӣ ва касбҳои вобаста ба он эҷодкорона маълумот диҳед.*

## **27. ТАРБИЯИ КАСБӢ**

Маълум аст, ки раванди тарбия таъсири муттаҳида ба насли наврас аст, ки натиҷаи он ташаккули шахсияти ҳамаҷониба ташаккулёфта ба ҳисоб меравад.

Тарбияи касбӣ дар раванди фаъолияти таълимӣ ва ғайритаълимӣ ба вуҷуд меояд. Ҳамин тариқ, мафҳуми тарбияи касбӣ раванди ташаккули дар хонандагон пайдо шудани талабот ба меҳнат ва фаъолияти касбиро мефаҳманд.

Дар раванди ташаккули касбии коргари соҳибхитос 3 давраи асосиро чудо мекунад;

1. Давраи то дохилшавӣ ба муассисаи касбӣ-таълимӣ (касбинтиҳобкунӣ дар мактаб, иштирок дар фаъолияти иттиҳодияи меҳнати хонандагон, интиҳоби касби хонандагони синфҳои болоӣ, таълими касбӣ).

2. Давраи омӯзиш дар муассисаи таълимӣ-касбӣ (соҳибшудан ба донишҳои назариявӣ, маҳорат ва малакаи амалӣ, таҳқиқи пешакии интиҳоби дуруст, тараққиёти қобилиятҳои касбӣ).

3. Ибтидои фаъолияти меҳнатӣ (одаткунии касбӣ дар давраи гузариши таҷрибаомӯзии истехсолӣ, мустаҳкам кардан ва такмил додани донишҳои дар муассисаҳои таҳсилоти умумӣ, омӯзишгоҳ, мактаби олии соҳибшуда, тасдиқи охири дар интиҳоби касб).

Мақсади тарбияи касбӣ дар низоми маориф ташаккули шахсияти меҳнатдӯстест, ки ба талаботи истехсолоти ҳозиразамон, раванди иҷтимоӣ ҷавобгӯ ва соҳиби сифатҳои баланди маънавӣ ва касбӣ бошад.

Ҷамаи шаклҳои тарбияи касбиро ба се гурӯҳ тақсим мекунад: шахсӣ, гурӯҳӣ, оммавӣ. Инҳо машғулиятҳои мактабӣ, маҳфилҳои фанӣ, суҳбатҳо, шабнишиниҳо бахшида ба мавзӯҳои алоҳида, озмунҳо, олимпиадаҳо, мубоҳиса ва ғайра мебошад.

Усулҳои тарбияи касбӣ низ ба се гурӯҳ чудо мешаванд: усулҳои ташаккули шуурнокии шахсият (суҳбат, суҳанронӣ мубоҳиса ва ғайра); усулҳои ташкили фаъолият ва ташаккули таҷрибаи интизоми ҷамъиятӣ (ёддиҳӣ, машқкунӣ ва ғайра); усулҳои ҳавасмандкунии фаъолият ва интизом (мусобика, ҳавасмандгардонӣ, ҷазо ва ғайра).

Категорияҳои тарбияи касбӣ инҳо мебошанд: уҳдадорӣ касбӣ, шаън ва эътибори касбӣ.

Таҳти категорияи уҳдадорӣ касбӣ маҷмуи талаботи маънавию, ки аз тарафи ҷамъият нисбат ба шахсият талаб карда мешавад, бояд фаҳмид.

## Чӣ тавр бояд касбро дуруст интихоб кард?

### Шарти интихоби мувофиқ



**Расми 51.** Шарти интихоби мувофиқи (муносиби) касб

Тарбияи уҳдадории касбӣ бо роҳи ташаккули хислатҳои шахсӣ, ба монанди нуқтасанҷӣ, мақсаднокӣ, объективӣ, серталабӣ, то ба охир расонидани қори пешгирифта, мунтазам баланд бардоштани савияи дониш ифода меёбад. Тарбияи уҳдадории касбӣ бо тарбияи вичдони касбӣ зич алоқаманд мебошад. Муносибати ҷиддии шахсӣ ба меҳнати худ, худбаҳодихӣ, худназораткунӣ ва худтанқидкунии рафтори касбӣ дар умум вичдони касбиро ташкил мекунад. Ченаки вичдони касбиро поквичдонӣ, интизомнокӣ, росткорӣ ташкил мекунад.

Ба категорияи шаън ва эътибори касбӣ муносибати шахсе ба худ ва муносибати дигарон ба ӯ аз тарафи ҷамъият мебошад. Шаън ба эътибор гирифтани хизматҳои шахс аз тарафи ҷамъият мебошад. Эътибор эътирофи ҷамъият ба ҳуқуқи инсон, ҳурмати ӯ аз тарафи одамони гирду атроф мебошад.



**Баҳодиҳандаи машқияти зеҳнӣ.** Мутахассисе, ки арзиши даромадҳои гайримоддиро ба монанди гоя, бизнес-моделҳо, кашфиёт, технологияҳои моддӣ ва иҷтимоӣ ва ғ. муайян мекунад. Маҳорат ва малакаи касбӣ: тафаккури низомманд, забондонӣ ва маданиятшиносӣ, барномарезӣ, робототехника, зеҳни сунъӣ, иртиботи байнисоҳавӣ, роҳбарӣ ба лоиҳаҳо.



Тарбияи касбӣ, категория, уҳдадорӣ касбӣ, вичодони касбӣ, шағн ва эътибори касбӣ.

### КОРИ АМАЛӢ



1. Дар дафтари худ 7 номгӯи касбҳоро нависед, ки ба фикри шумо ба ин касбҳо лоиқ ҳастед. Фикри худро шарҳ диҳед.
2. Номгӯи касбҳоро нависед, ки шумо ба онҳо лоиқ нестед. Фикри худро шарҳ диҳед.

**Ин аҷиб аст**

Соли таҳсил барои мактаббачагон ва донишҷӯён дар Чопон моҳи апрел оғоз мешавад. Онҳо чунин мешуморанд, ки ин вақт барои оғози марҳалаи нави ҳаёт мусоидтарин аст. Дар Чопон ва Чин ба таҳсилот диққати зиёд дода мешавад, аз ин рӯ, чадвали хонандагон хеле ҷиддӣ аст.

### Савол ва супориш:



1. Мафҳуми тарбияи касбиро фаҳмонед.
2. Шаклҳои тарбияи касбиро ба чанд гурӯҳ ҷудо мекунанд?
3. Категорияҳои тарбияи касбиро фаҳмонед.
4. Оид ба пешаҳое, ки ба фаъолияти зеҳнӣ марбутанд, эҷодкорона маълумот диҳед.

## БОБИ V. ХУДМУАЙЯНКУНИИ КАСБИИ ШАХСИЯТ

### 28. МОҲИЯТИ ХУДМУАЙЯНКУНИИ КАСБӢ

Меъёри муҳимтарини идрок ва маҳсулнокии ташаққули касбии шахсият қобилияти дар меҳнати касбӣ ёфтани маъноии шахсият, мустақилона кашидани лоиҳа ва офаридани ҳаёти касбии худ, дар бораи интихоби касб, ихтисос ва ҷойи кор бо-масъулият қабул кардани қарор ба ҳисоб меравад. Албатта ин масъалаҳои ҳаётан муҳим дар назди шахсият дар давоми тамоми зиндагиаш ба миён меоянд. Шахсият дар инкишофи тағйирёбии доимист. Пас, дар марҳалаҳои мухталифи инкишофи он вазифаҳои яхелаи марбут ба худмуайянкунии касбӣ ба таври гуногун ҳал карда мешаванд. Мунтазам аниқ кардани ҷойи худ дар олами касбҳо (ё касби мушаххас), идроки нақши иҷтимоӣ касбии худ, муносибат ба меҳнати касбӣ, ҷомеа ва ба худии худ ҷузъи муҳимтарини ҳаёти инсон мегардад. Баъзан эҳсоси бегонагӣ нисбат ба касб ба вучуд меояд, касб ба дили одам мезанад, одам аз вазъи касбиаш қаноатмандӣ ҳис намекунад, ҳодисаҳои маҷбуран дигар кардани касб (тахассус) ва ҷойи кор бисёранд. Гуфтан метавон, ки дар назди шахсият мунтазам масоиле ба миён меоянд, ки аз ӯ муайян кардани муносибаташро ба касб, баъзан таҳлилу рефлексияи дастовардҳои касбии худ, қабули қарорро дар бораи интихоби касб ё табдили он, ҳалли дигар масоили алоқаманд бо касбро тақозо мекунад. Тамоми маҷмуи ин масоилро дар касбшиносӣ бо мафҳуми худмуайянкунии касбӣ баён мекунад. Табиист, ки чунин ҳодисаи мураккаби раваншиносӣ дар илми раваншиносӣ шарҳу тавзеҳоту гуногун дорад. Ба мақсади муайян кардани мавқеи худ мулоҳизаю ақида ва муқаррароти муҳаққиқонеро, ки то ин ё он дараҷа масъалаи мазкурро баррасӣ кардаанд, мавриди таҳлил қарор медиҳем. Ба назар мерасад, ки дар навбати аввал мурури кардан ба фаҳмише, ки нисбатан бештар бо консепсияи мо дар бораи ташаққули касбӣ мувофиқату мутобиқат дорад, қобили қабул аст. А. Маслоу назарияи инкишофи касбро пешниҳод карда, дар он ба сифати мафҳуми марказӣ мафҳуми худактуализатсияро чун ҷидду ҷаҳди дар кори барои инсон муҳим ба камол расидану худро зоҳир на-

мудан чудо кард. Дар концепсияи ӯ мафхумҳои «худактуализатсия», «худтатбиқкунӣ», «худамалигардонӣ» ба мафхуми «худмуайянкунӣ» наздиканд.

П. Шедровитский худмуайянкуниро чун қобилияти худ таърихи инфиродии худашро сохтани инсон, чун маҳорати моҳияти худашро такроран идрок кардани ӯ баррасӣ мекунад.

Е. Климов худмуайянкунии касбиро муфассалан таҳлил намуда, онро «чун зухуроти муҳимми инкишофи психикӣ ташаққули фаъолият ҳамчун иштироккунандаи фаъоли чамъияти «одамони касбӣ» мефаҳмад.

Дар шахсият дар солҳои гузаштаи инкишоф нисбат ба соҳаҳои мухталифи меҳнат муносибати муайян ташаққули ёфтааст, тасаввурот дар бораи бисёр касбҳо ва ҳудудҳои имкониятҳои хеш, самтгирӣ дар вазъияти иҷтимоӣ иқтисодӣ, оид ба «вариантҳои эҳтиётӣ»-и интихоби касб ва бисёр ҷиҳзҳои дигар, ки ҳолати омодагии дохилоро ба худмуайянкунии навбатии касбӣ тавсиф мекунад, ба миён омадааст. Мантиқи муҳокимаронии Е. Климовро чамъбаст намуда, метавон ба ҳулосае расид, ки худмуайянкунии касбӣ амали яқлаҳзаинаи интихоби касб нест ва бо хатми тайёрии касбӣ аз рӯи ихтисоси баргузида ба охир намерасад, он дар давоми тамоми ҳаёти касбӣ идома меёбад.

Дар концепсияи миллии тарбия пешниҳод кардани худмуайянкунии касбӣ дар робита бо ҷанбаҳои гуногуни зухуроти он, аз қабилҳои ташаққули карриераи касбӣ, соҳаҳои татбиқ ва худинкишофи имкониятҳои шахсиятӣ, соҳаи худтатбиқкунии шахсиятӣ, ҳамчунин, муносибати воқеӣ амалии шахсият ба низоми омилҳои иҷтимоӣ фарҳангӣ ва касбӣ мавриди таҳлил қарор мегирад. Афзалияти бе шакку шубҳаи ин концепсия муносибати бонизом ҳангоми таҳлили худмуайянкунии касбӣ мебошад. Айни замон маҳдуд кардани масъалаи таҳқиқ танҳо бо синну соли ҷавонии барвақт ё оғози ҷавонӣ имкониятҳои эвристики концепсияро маҳдуд менамояд. Худмуайянкунии касбӣ ва шахсиятиро Н.Пряжников мавриди таҳлили амиқ қарор додааст. Дар бораи муносибатҳои концепсуалии ӯ, ки аз бисёр ҷиҳат бо мавқеи мо мувофиқат дорад, муфассалтар истода мегузарем.

Таҳлили адабиёт, собиқаи бойи кори амалӣ ба Н. Пряжников имкон доданд, ки назария ва амалияи худмуайянкунии касби-ро ба таври назаррас ғановатманд гардонад. Мунтазам робитаи ногусастани худмуайянкунии касби-ро бо худтатбиқкунии инсон дар дигар соҳаҳои муҳими ҳаёт таъкид карда, ӯ менависад: «Моҳияти худмуайянкунии касбӣ мустақилона ва бошуурона ёфтани мазмуни кори мавриди иҷро қароргирифта ва тамоми фаъолияти ҳаётӣ дар шароити мушаххаси фарҳангию таърихӣ (иҷтимоию иқтисодӣ) мебошад!»



**Расми 52.** Низоми тайёрии касбӣ

Таҳлили ташаккули касбии шахсиятро ҷамъбааст намуда, лаҳзаҳои асосии ин равандро ҷудо мекунем.

1. Худмуайянкунии касбӣ ин муносибати интихобии фард ба олами касбҳо, умуман касби муайяни баргузида мебошад.

2. Асоси худмуайянкунии касбӣ интихоби бошууронои касб бо назардошти имкониятҳои худ, талаботи фаъолияти касбӣ ва шароити иҷтимоию иқтисодӣ мебошад.

3. Худмуайянкунии касбӣ дар давоми тамоми ҳаёти касбӣ амалӣ мегардад: шахсият доимо мулоҳизаю андеша мекунад, ҳастии касбии худро мавриди таҳлил қарор медиҳад, дар касбаш худсобикуниро ба сомон мерасонад.

4. Ҳодисаҳои гуногун, аз қабилӣ хатми муассисаи таҳсилоти миёнаи умумӣ, муассисаи таълимии касбӣ, тақмили ихтисос, иваз кардани маҳалли истиқомат, аттестатсия, аз кор рафтани барои актуализатсияи худмуайянкунии касбии шахсият ба сифати ангежа хизмат мекунад.

5. Худмуайянкунии касбӣ яке аз ҷиҳатҳои муҳимтарини тавсифи камолоти иҷтимоӣ раваншиносии шахсият, талаботи ӯ ба худтаъбиққунӣ ва худактуализатсия ба ҳисоб меравад.



**Конструктори таҷҳизоти парвозкунанда.** *Мутахассисе, ки бо таҳияи нақшаҳои коркарди такрорӣ мавод, ашёи хом, таҷҳизот ва унсурҳои таҷҳизоти парвозкунанда машғул мебошад. Лоиҳаҳои дастгоҳи хурдҳаҷми парвозкунанда (дрон)-ро таҳия мекунад, ки дар замони муосир бисёр нақшаҳои стратегӣ тариқи он амалӣ мешавад. Маҳорат ва малакаи касбӣ: тафаккури низомманд, иртиботи байнисоҳавӣ, роҳбарӣ ба лоиҳаҳо, истеҳсолоти сарфакорона, барномарезӣ, робототехника, зеҳни сунӣ.*



*Касбиносии, идрок, қобилият, ташиққули касбии шахсият*



#### **Савол ва сурӯш:**

1. Мафҳуми тарбияи касбиро фаҳмонед.
2. Шаклҳои тарбияи касбиро ба чанд гурӯҳ ҷудо мекунад?
3. Категорияҳои тарбияи касбиро фаҳмонед.
4. Оид ба пешаҳои, ки ба фаъолияти зеҳнӣ марбутанд, эҷодкорона маълумот диҳед.

## **29. МОДЕЛИ МУҲТАВОИЮ РАВАНДИИ ХУДМУАЙЯНКУНИИ КАСБӢ**

Н. Пряжников худмуайянкунии касбии шахсиятро таҳқиқ намуда, модели зерини муҳтавоию равандии онро асоснок кардааст:

1. Идроки арзишмандии меҳнати Ҷоиданоки ҷамъиятӣ ва зарурати тайёрии касбӣ (асоси арзишию ахлокии худмуайянкунӣ).

2. Самтгирӣ карда тавоништан дар вазъияти иҷтимоию иқтисодӣ ва пешгӯӣ кардани обрӯю эътибори меҳнати интиҳобгардида.

3. Самтгирии умумӣ дар олами меҳнати касбӣ ва ҷудо кардани мақсади касбӣ – орзую омол.

4. Муайян кардани мақсадҳои наздиктарини касбӣ чун марҳалаҳои роҳҳо ба мақсади дур.

5. Иттилоъ додан оид ба касбу ихтисосҳо, муассисаҳои дахлдори таълими касб ва марказҳои касбинтиҳобкунӣ .

6. Доштани тасаввурот дар бораи монеа ва мушкилоти ба даст овардани мақсадҳои касбӣ, ҳамчунин, донистани афзалияту бартариҳои худ, ки ба татбиқи нақшаю дурнамо мусоидат мекунад.

7. Мавҷудияти низоми вариантҳои захиравии интиҳоб дар сурати бебарории варианти асосии худмуайянкунӣ.

8. Оғози амалигардонии воқеии дурнамои касбии шахсӣ ва мунтазам ворид сохтани ислоҳу тасҳеҳ ба нақшаҳо.

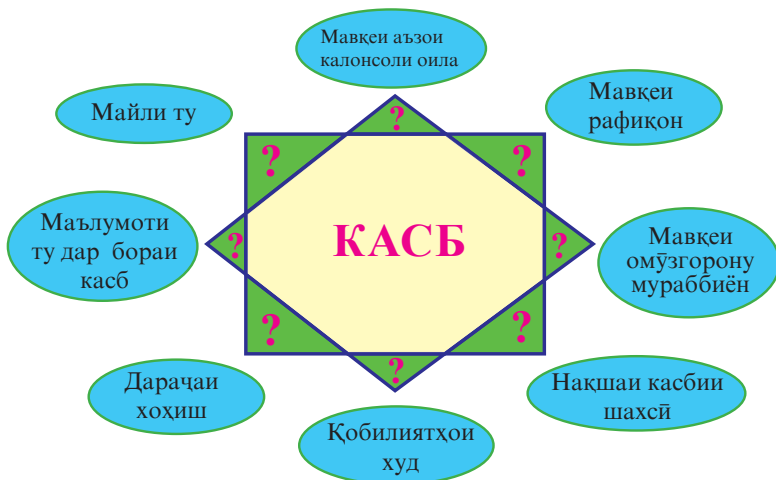

Расми 53. Ҳаит асоси худмуайянкунии касбӣ

Н. Пряжников имкониятҳои эҳтимолии худтатбиқкунии шахсиятро мавриди таҳлил қарор дода, ҳафт намуди худмуайянкуниро пешниҳод менамояд:

1. Худмуайянкунӣ дар вазифаи меҳнати мушаххас. Ба ин намуди худмуайянкунӣ татбиқи худ дар доираи фаъолияти иҷрошаванда хос аст. Корманд маъноӣ фаъолияти худро дар хушсифат иҷро кардани вазифаҳо ё амалҳои алоҳидаи меҳнатӣ (масалан, кор дар конвейер) мебинанд. Озодии интиҳоб ва диapaзони амалиёти инсон ҳадди ақалро ташкил мекунад. Барои аксари кормандон ин меҳнати якнавохту дилгиркунанда тоқатнопазир аст. Бинобар ин, ташкилкунандагони истеҳсолот мекушанд чунин меҳнатро аз ҳисоби тағйир додани характери амалҳои иҷрошаванда бо вазифаҳои иловагӣ ғанитар кунанд, ҷанбаи кооперативии фаъолиятро тақвият диҳанд ва бо ин роҳ имкони худтатбиқкунии кормандонро васеъ намоянд.

2. Худмуайянкунӣ дар ҷойи мушаххаси меҳнат иҷрои вазифаҳои нисбатан гуногунро (масалан, меҳнати харрот) пешбинӣ мекунад. Вазифаи меҳнатӣ бо ҳуқуқҳои муайян ва супоришҳои истеҳсолӣ, муҳити маҳдуди истеҳсолӣ, ки воситаҳои меҳнатро низ дар бар мегирад, тавсиф мешавад. Имкони худтатбиқкунӣ дар ин ҷо нисбат ба варианти боло зиёд аст. Иваз кардани вазифаи муайяни меҳнатӣ ба сифату ҳосилнокии меҳнат таъсири манфӣ мерасонад ва боиси ғайриқаноатмандии коргар мешавад.

3. Худмуайянкунӣ дар сатҳи ихтисоси муайян нисбатан осон иваз кардани вазифаҳои гуногуни меҳнатиро пешбинӣ мекунад ва аз ин ҷиҳат имкониятҳои худтатбиқкунии шахсиятро васеъ менамояд. Масалан, ронандаи нақлиёт ҳамаи дигар намудҳои автомобилро низ ба осонӣ идора мекунад.

4. Худмуайянкунӣ дар касби мушаххас пешбинӣ мекунад, ки коргар намудҳои ҳамчавори фаъолияти меҳнатиро иҷро карда метавонад. Ҷӣ тавре ки маълум аст, касб як гурӯҳ ихтисосҳои ҳамчаворро муттаҳид месозад. Бинобар ин, дар муқоиса бо намуди гузаштаи худмуайянкунӣ, коргар на танҳо вазифаҳои меҳнатӣ, балки ихтисосро низ интиҳоб мекунад.

5. Худмуайянкунии ҳаётӣ, ки ба он ғайр аз фаъолияти касбӣ, боз таҳсил, фароғат, бекорӣ ва маҷбури ва ғайра дохил мешавад. Моҳиятан, суҳан дар бораи интиҳоби тарзи ҳаёт меравад. Гуфтан лозим аст, ки бисёр одамон маъноӣ ҳаётшонро берун аз фаъолияти касбӣ мебинанд. Худмуайянкунии ҳаётӣ на танҳо аз ҷониби инсон интиҳоб кардану амалӣ гардонидани ин ё он нақшҳои иҷтимоӣ, балки интиҳоби усули ҳаёт ва ҳуди

тарзи ҳаётро низ дар бар мегирад. Дар ин маврид, касб метавонад воситаи амалигардонии тарзи муайяни ҳаёт гардад.

6. Намуди нисбатан мураккаб – худмуайянкунии шахсиятӣ, ки зухуроти олии худмуайянкунии ҳаётӣ ба шумор меравад, вақте ки инсон ба вазъият ва тамоми ҳаёти худ тасаввурот пайдо мекунад.

Дар ин маврид шахсият гӯё ҳам аз касб ва ҳам нақши иҷтимоӣ болотар меистад. Инсон на танҳо нақши иҷтимоиро аз худ мекунад, балки нақшҳои нав меофарад ва то андозае бо офаридани меъёри иҷтимоӣ психологӣ машғул мешавад. Маҳз дар ҳамин ҳолат атрофиён дар бораи ӯ на танҳо чун духтур ё омӯзгори хуб, балки дар бораи инсони соҳиббътибор – шахсияти нодиру нотақрор сухан меронанд. Метавон гуфт, ки худмуайянкунии шахсиятӣ ин ёфтани «Образи ман»-и асли, инкишофи мунтазами ин образ ва исботи он байни атрофиён мебошад.

7. Ниҳоят, намуди аз ҳама мураккаб – худмуайянкунии шахсият дар фарҳанг (чун зухуроти олии худмуайянкунии шахсӣ) ба шумор меравад. Дар ин ҷо ҳатман ғаълоқҳои ботинӣ зоҳир мешавад, ки ба «идома додани худ дар дигар одамон» равона шудааст ва ин имкон медиҳад дар бораи ҷовидонагии иҷтимоии инсон сухан ронем. Намуди олии худмуайянкунӣ дар саҳми назарраси шахсият ба инкишофи фарҳанг ба маънои васеи ин истилоҳ (истеҳсолот, санъат, илм, дин ва ғайра) зоҳир мегардад.

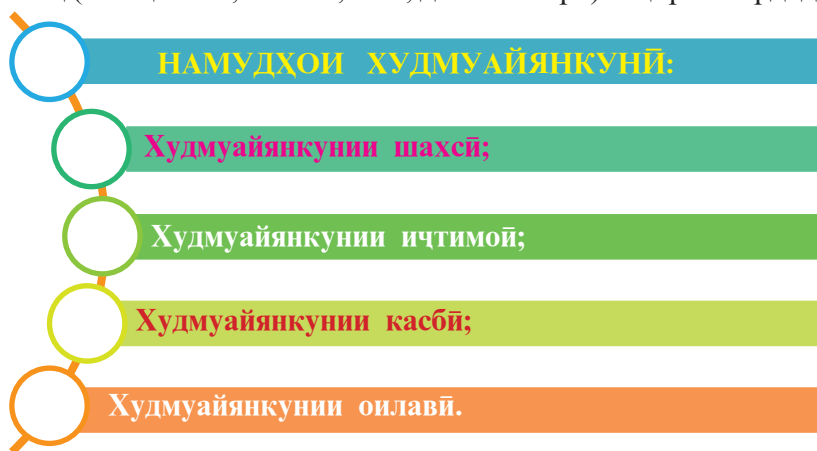

**Расми 54.** Намудҳои худмуайянкунӣ

Дар ҳар як намуди дар боло тавсифшудаи худмуайянкунӣ муаллиф шартан панҷ сатҳи худтатбиқкунии инсонро ҷудо мекунад (меъёри ҷудо кардани сатҳҳо ботинан ҳамин фаъолият-ро пазируфтани инсон ва дараҷаи муносибати эҷодкорона ба он аст):

1. Фаъолна напазируфтани фаъолияти иҷрокардаи стода (сатҳи деструктивӣ);

2. Кӯшиши бечанҷол канораҷӯӣ кардан аз ин фаъолият;

3. Иҷрои ин фаъолият аз рӯи дастур, аз рӯи қолаб (сатҳи ғайрифаъол);

4. Кӯшиши такмил додан, баъзе унсурҳои корро аз рӯи фаҳмишу завқи худ иҷро кардан;

5. Кӯшиши ғанӣ гардонидану такмил додани фаъолияти мавриди иҷро (сатҳи эҷодӣ).

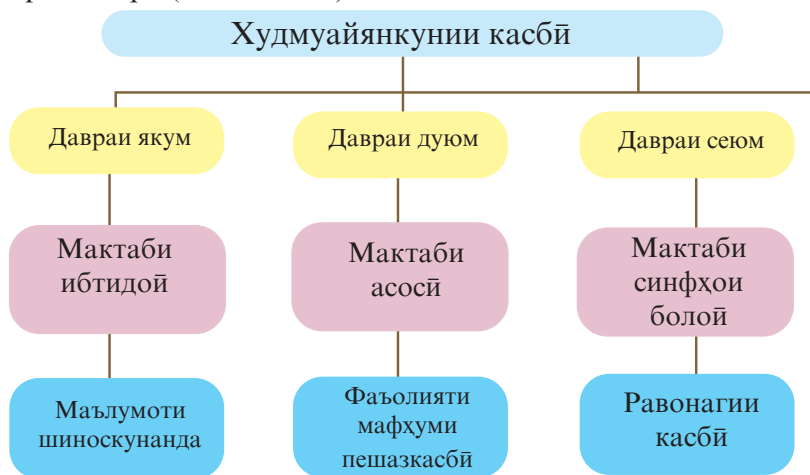

Расми 55. Давраҳои худмуайянкунии касбӣ



**Лоиҳакашии робототехникии бачагона.** Мутахассисе, ки бозичаҳои бачагонро таҳия мекунад, бозӣ, гаджетҳо ва молҳои гуногуни механикакунонидаи талаботи васеъ дар асоси роботаҳои барномавӣ ба назардошти хусусиятҳои психофизиологии бачагони синну соли гуногунро таҳия мекунад. Маҳорат ва малакаи касбӣ: тафаккури низомманд, иртиботи байнисоҳавӣ, роҳбарӣ ба лоиҳаҳо, барномарезӣ, робототехника, зеҳни сунъӣ ба мизоч тамоюлдошта, қор бо одамон.



Самтгирӣ, амалигардонӣ, меъёри ҷудо кардани сатҳҳо, худтатбиқкунӣ.

**Ин аҷиб аст**

Оё медонед, ки шунавандагони касбӣ мавҷуданд? Дар кӯчаҳои Токио бо одамоне вохӯрдан мумкин аст, ки навиштаҷоти «Ман туро мешунавам»-ро дар даст до-ранд. Бо пули ночиз, онҳо омодаанд танҳо шуморо гӯш кунанд, сар ҷунбонанд, табассум кунанд, баъзан хан-данд. Тамоми суханони шуморо гӯш мекунанд, лекин аз маслиҳат додан худдорӣ мекунанд.



#### Савол ва супориш:

1. Модели худмуайянкунии касбии Н.Пряжниковро фаҳмонед.
2. Н.Пряжников чанд намуди худмуайянкунии касбиро пешниҳод кардааст?
3. Чанд сатҳи худтатбиқкунии инсонро ҷудо мекунанд?
4. Эҷодкорона оид ба касби лоиҳакашии робототехникии бача-гона маълумот диҳед.

## 30. ХУДМУАЙЯНКУНИИ КАСБӢ ДАР МАРҲАЛАҲОИ ГУНОГУНИ ТАШАККУЛИ ШАХСИЯТ

**Кӯдакии томактабӣ.** Хангоми бозӣ бо калонсолон тақлид кардани кӯдакон ва амалу фаъолияти калонсолонро такрор намудани онҳо ба ҳама маълум аст. Дар синни томактабӣ бозиҳои сюжети нақшдор бо таври васеъ паҳн мешаванд, ки ба як қисми онҳо тавҷеҳи касбӣ хос аст. Кӯдакон бозикунон ба худ нақши пизишк, ошпаз ва ғайраро мегиранд. Барои худмуайянкунии касбии минбаъда санчишҳои ибтидоии меҳнатӣ – иҷрои амалҳои содаи нигоҳубин ба либос, рустаниҳо, тоза кардани бино ва ғайра аҳамияти калон дорад. Ин амалиёти меҳнатӣ завқу мароқро ба меҳнат бедор мекунанд, асоси тарбия ва ангеизиши мусбатро ба ҳар гуна фаъолият ташкил ме-намоянд, дониши бачаҳоро дар бораи меҳнати калонсолон ғанитар мегардонанд.

Ба худмуайянкунии минбаъдаи касбӣ дониш дар бораи меҳнати калонсолон таъсири мусбат дорад. Барои ташаккул додани онҳо мушоҳида кардани кори калонсолон ва сипас, тавсиф намудани муҳтавои кор қобили қабул аст. Натиҷаи бозиҳои касбӣ нақшдор, иҷрои намудҳои одитарини меҳнат, мушоҳидаи меҳнати калонсолон «худмуайянкунӣ»-и томактабиён дар асоси ҷудо кардани намудҳои меҳнат ва муқоисаи касбҳои гуногун ҳисобида мешавад.

**Синни хурди мактабӣ.** Вижагии психологӣ мактабиёни хурдсол тақлид кардан ба калонсолон мебошад. Маҳз барои ҳамин, онҳо ба касби калонсолони барояшон обрӯю эътибордор, аз қабилӣ омӯзгорон, падару модарон, ҳешону наздикони оила мароқи бештар зоҳир мекунад. Индуксия ба худ хосси касбӣ ба назар мерасад.

Вижагии дуҷуми муҳимми кӯдакони ин синну сол сабабнок кардани комёбиҳо ва албатта, пеш аз ҳама, дар соҳаи асосии фаъолият – таҳсил мебошад. Кӯдакон дар асоси таълиму бозӣ ва фаъолияти меҳнатӣ соҳиби қобилияту имкониятҳо мегарданд. Аз ҷониби кӯдак идрок шудани ин қобилияту имкониятҳо боиси ташаккули тасаввурот дар бораи касби дилхоҳ мегардад. Инкишофи қобилиятҳо дар охири синну соли хурди мактабӣ сабаб мешавад, ки байни кӯдакон тафриқаҳои инфиродӣ меафзояд ва ин ҳодиса ба васеъшавии назарраси доираи афзалиятҳои касбӣ таъсир мерасонад. Фаъолияти таълимию меҳнатӣ ба инкишофи таҳайюли кӯдакон, ҳам ба таҷдидкунанда ва ҳам ба эҷодӣ мусоидат мекунад.

Дар асоси ин қобилият ғанигардии тасаввурот дар бораи муҳтавои намудҳои гуногуни меҳнат ба вучуд меояд, маҳорати фаҳмидани зарурати ҳодисаҳои алоҳида, худро дар касби мушаххас тасаввур кардан ташаккул меёбад. Дар кӯдак таҳайюлотӣ аз лиҳози касбӣ гуногунранг пайдо мешавад, ки онҳо дар оянда ба худмуайянкунии касбии шахсият таъсири калон мерасонанд.

**Синни наврасӣ** давраи интиҳоби (оптатсия) аввалия, амбивалентӣ аст. Наврасӣ яке аз марҳалаҳои аз ҳама ҷуммасулияти ташаккули шахсият мебошад. Дар ин синну сол ба муносибати ахлоқӣ нисбати намудҳои гуногуни меҳнат асос

гузошта мешавад, ташаккули низоми арзишҳои шахсияти, ки интихоби будани муносибати наврасонро бо касбҳои гуногун муайян мекунад, ба вучуд меояд. Таклид ба шаклҳои берунаи рафтори калонсолон боиси он мегардид, ки бачаҳо – наврасон ба касбҳои «мардони ҳақиқӣ», ки дорои иродаи матин, исроркорӣ, матонат, далерӣ, мардонагӣ (кайҳоннавард, разведкачӣ ва ғайра) мебошанд, таваҷҷуҳ зоҳир мекунанд. Духтарон таваҷҷуҳашонро ба касбҳои «занони ҳақиқӣ» – духтарони ситорагарму чаззоб, маълуму маъруф (овозхонҳои эстрада, наттоқи телевизион ва ғайра) равона мекунанд. Самтгирӣ ба касбҳои романтикӣ таҳти таъсири воситаҳои ахбори омма, ки образҳои «калонсолони ҳақиқӣ»-ро тарғибу ташвиқ мекунанд, ба вучуд меояд. Ба ташаккулёбии чунин самтгирии касбии романтикӣ, ҳамчунин, чидду ҷаҳди наврасон ба худифодакунию худсобинокунӣ мусоидат мекунад.

Муносибати тафриқавӣ ба фанҳои таълимии гуногун, машғулият дар маҳфилҳои санъат ва эҷодиёти техникӣ дар наврасон ниятҳои таълимию касбӣ ва орзуҳои ба касб мувоҷеҳро ташаккул медиҳанд. Онҳо дар навбати худ ба пайдоиши ангеҷаҳои нави ба касб равонакардашудаи таҳсил боис мегарданд. Ба туфайли ин дар наврасон хоҳиши инкишоф додани сифату қобилиятҳои пайдо мешавад, ки ба намояндагони касбҳои матлуби онҳо хоссанд.

Тимсолҳои ояндаи матлуб, орзуҳои касбӣ марҳалаҳои равонӣ (психологӣ), хусусиятҳои худмуайянкунии касбӣ мегарданд.

**Аввали навҷавонӣ.** Вазифаи муҳимтарини ин син интихоби касб аст. Ин давраи интихоби воқеӣ аст. Нақшаҳои касбии наврас хеле хира, норӯшан буда, бештар ба орзу шабеханд. Ӯ аксаран худро дар нақшҳои касбии гуногуни аз ҷиҳати эҳсосотӣ чаззоб тасаввур мекунад. Вале аз уҳдаи интихоби асосноки психологӣ ниҳони касб баромада наметавонад. Дар аввали синни навҷавонӣ ин масъала дар назди писару духтароне ба миён меояд, ки маҷбуранд муассисаи таҳсилоти миёнаи умумиро тарк кунанд. Ин писару духтарон тахминан сеяки навҷавонро ташкил мекунанд: баъзеи онҳо ба муассисаҳои

маълумоти касбии ибтидоию миёна дохил мешаванд, қисми дигарашон ба фаъолияти мустақилонаи меҳнатӣ шуруъ меку- нанд.

Дар синни 14 – 15-солагӣ интихоби касб кори хеле мушкил аст. Ниятҳои касбӣ норавшану номуайян мебошанд. Орзуҳои касбӣ ва ниятҳои романтикиро дар ҳаёти имрӯза татбиқ кардан имконнопазир аст. Қонеъ набудан аз ояндаи ба воқеият таб- дилёфта инкишофи рефлексия – идроки «Ман»-и худиро анге- за мебахшад. (Ман кистам? Чӣ хел қобилиятҳо дорам? Идеали ҳаётии ман ки аст? Кӣ шудан меҳоҳам?) Барои бисёр хонан- дагони муассисаҳои касбӣ худтахлилқунӣ асоси психологии худмуайянқунии мавқуфгузоштаи касбӣ мегардад. Ҳарчанд ба назар чунин менамояд, ки онҳо – гирандагони маълумоти касбӣ дар омӯзишгоҳҳои касбӣ-техникӣ, коллечҳо касбашон- ро кайҳо муайян кардаанд. Вале омор аз он шаҳодат медиҳад, ки интихоби муассисаи таълимии касбӣ аз лиҳози психологӣ асоснок нест.

Аз лиҳози психологӣ он духтарону писароне, ки дорои маълумоти миёнаи пурра мегарданд, худро беҳтар ҳис меку- нанд. Дар лаҳзаи хатми мактаб ин писару духтарон бояд аз бисёр касбҳои тахайюлотию фантастикӣ вариантҳои аз ҳама воқеию қобили қабулро интихоб кунанд. Аз лиҳози психологӣ ҳамаи фикру зикри онҳо ба оянда нигаронида шудааст, вале хуб мефаҳманд, ки некуаҳволӣ ва барор дар ҳаёти оянда аз ин- тихоби дурусти касб вобаста аст.

Дар асоси арзёбии қобилияти имкониятҳои худ, обрӯю эътибори касб ва муҳтавои он, ҳамчунин вазъи иқтисодию иҷтимоӣ писарону духтарон пеш аз ҳама дар роҳҳои ги- рифтани маълумоти касбӣ ва вариантҳои захиравии ҷалб гардидан ба меҳнати касбӣ худмуайянқуниро анҷом медиҳанд.

Ҳамин тарик, барои наврасони калон ва писарону духта- рон худмуайянқунии таълимию касбӣ – интихоби бошууро- наи роҳҳои маърифати касбӣ ва омодагии касбӣ хеле муҳим аст.



Расми 56. Омилҳои асосии интихоби аниқи касб

**Навчавонӣ.** Дар синни 16–23-солагӣ аксарияти писарону духтарон маълумоти касбиро дар муассисаҳои таълимӣ ё омодагии касбиро дар корхона ё муассиса мегиранд. Мактаби миёна бо ниятҳои романтикӣ ва орзуи омол роҷеъ ба касб паси сар шудааст. Ояндаи матлуб ба ҳозира табдил ёфтааст. Вале бисёрҳо аз интихоби арсаи таълимӣ касбӣ (бошууроноӣ бо хоҳиши худ ё маҷбурӣ) қаноатманд нестанд. Кӯшишҳои даровардани ислоҳу тасҳеҳ ба оғози фаъолияти касбӣ мушоҳида мешавад. Аксарияти писарону духтарон дар раванди таҳсили касбӣ ба дурустии интихобашон бори дигар боварӣ ҳосил мекунад. Раванди ғайрииродавии мушаххасгардии самтгирии касбии шахсият давом мекунад. Тадричан аз худ шудани нақши ояндаи иҷтимоӣ касбӣ имкон медиҳад, ки ҷавонон худро чун намояндаи ҷомеаи мушаххаси касбӣ эҳсос намоянд.

**Ҷавонӣ** (то 27-солагӣ). Ин синни фаъолнокии иҷтимоӣ касбӣ мебошад. Шаққи шубҳа оид ба дурустии интихоби касб сипарӣ шудааст. Маъмулан, дар ин син таҷрибаи муайяни

касбӣ андухта шудааст ва ҷойи кор вучуд дорад. Болоравии касбӣ аҳаммият пайдо мекунад. Як қисми ҳамсолон аллакай ба дастовардҳои муайян ноил гардидаанд. Вале аксарияти кулли ҷавононе, ки гӯё сохтмони ҳаётии худро ба охир расонидаанд аз лиҳози касб худмуайянқуниро паси сар кардаанд, дискомфортҳои психологӣ эҳсос мекунанд, ки сабаби он нақшаҳои олиӣ амалӣ нагардида ва аз лиҳози психологӣ бо меҳнати касбӣ пурра таъмин будан аст. Набудани дастовардҳои воқеии касбӣ, номуайянии ояндаи карриера рефлексияи ҳастии худро фаъол мекунад, худтахлילו хударзёбии «Ман-концепсия»-ро ба вучуд меорад.

Давраи носозгории руҳӣ фаро мерасад. Таҷдиди назар ва тахлילו тафтиши ҳаёти касбӣ боиси муайян кардани мақсадҳои нави ҳаётан муҳим мегардад. Баъзеи онҳоро номбар мекунем:

- такмил ва баланд бардоштани ихтисоси касбӣ;
- ангезонидани болоравии мансабӣ ва табдили кор;
- интихоби касби ҳамҷавор ё касби нав.

Як чиз возеҳ аст: барои бисёр ҷавонон дар синни 30-солагӣ масъалаи худмуайянқунии касбӣ аҳаммияти нав пайдо мекунад. Дар ин маврид ду роҳ мавҷуд аст: ё ба касби интихобкарда садоқат зоҳир намуда, мутахассиси баландихтисос, соҳибкасби ҳақиқӣ шудан ё муҳоҷирати касбӣ, яъне иваз кардани ҷойи кор ё касб.

**Қамолот.** Ин синни аз ҳама сермахсул – давраи амалӣ гардонидани худ чун шахсият, истифодаи иқтидори касбию психологии худ мебошад. Маҳз дар ин синну сол нақшаҳои ҳаётию касбӣ амалӣ мегарданд, маъноӣ ҳастии инсон возеҳу равшан мешавад. Касб имкон медиҳад, одам дар ҷойи кори мушаххас қобилияташро татбиқ намояд, услуби инфиродии фаъолияташро ёбад, талаботи шахсият будан, фард буданро дар меҳнати касбӣ амалӣ гардонад. Салоҳияти олий ба шахсият имкон медиҳад майлу рағбаташро ба фаъолнокии аз меъёр зиёди касбӣ, ки имкониятҳои фавқулодаи инсон ифода менамояд, амалӣ гардонад. Пурра ғарқи ҳаёти касбӣ шудан, қаноатмандӣ аз касби интихобкарда, мавқеи касбии бошууруна, мунтазам собит сохтани эътибору обрӯи касбӣ, заруру муфид будани худ боиси пайдоиши вазъи махсуси эҳсосӣ – неқбинии касбӣ мешавад.

Ҳамаи ин тағйироти касбӣ ба хубсобиткунии касбӣ мусоидат мекунад, худмуайянкунии шахсиятро дар фарҳанги касбӣ ба исбот мерасонад ва аз интегратсияи пурра ба муҳити касбӣ шаҳодат медиҳад.

Баробари ин тағйироти мусбати психологӣ тағйироти деструктивӣ низ ба амал меоянд. Як қисми соҳибкасбон, ки бештар ба эътирофи иқтидори касбию психологии худ эҳтиёҷдоранд ва аз мақоми касбию мансабиашон қонеъ нестанд, аз нав ба тафтиши ҳаёти касбиашон даст мезананд. «Гузaronида-ни аудити» комёбиҳои касбии худ онҳоро ба хулосае меорад, ки ҷойи қор, мансаб ва ҳатто касбро пурра нав кардан лозим аст. Вале бори таҷрибаи калони мусбат ва комёбиҳои касбӣ дараҷаи мутаҳаррикии касбии шахсиятро поён мебаранд, имкониятҳои муҳочирати касбӣ ба мушкilot рӯ ба рӯ мегарданд. Ангезаи гирифтани «сазovor гардидан» ба мукофотҳои гуногуни касбӣ, мансабҳои аз лиҳози иҷтимоӣ муътабар, ҷоизаю унвон ва ғайраю ва ҳоказо подоши тангшавии фазои касбӣ ба шумор мераванд.

**Миёнолӣ.** Расидан ба синни нафақа маънои тарк кардани ҳаёти касбиро дорад. Дар 55–60-солагӣ шахсият иқтидори касбии худро то ба охир масраф намекунад. Бо вучуди ҳастагии касбӣ, дар ин синну сол инсон аз касбияти олии бархурдор аст, бинобар ин асоснокии банафақабароӣ мавриди шубҳаю тардид қарор мегирад. Замони пуризитироб фаро мерасад, якбора, дар як лаҳза қолабҳои дар тули даҳсолаҳо ба миёномада, тарзи ҳаёти муқаррарӣ тағйир меёбад. Сифатҳои муҳимми касбӣ, донишу маҳорати касбӣ, таҷрибаю малака – ҳамаи ин ғайриматлуб мегардад. Ин лаҳзаҳои манфӣ пиршавии иҷтимоиро метезонанд, ҳаёти касбӣ баъди қарьера танҳо барои он одамони калонсол имконпазир аст, ки қувваи давом додани қори касбии фаъолонро дар шакли менторинг (шоғирдгирӣ), интиқоли таҷрибаи касбӣ дорад.

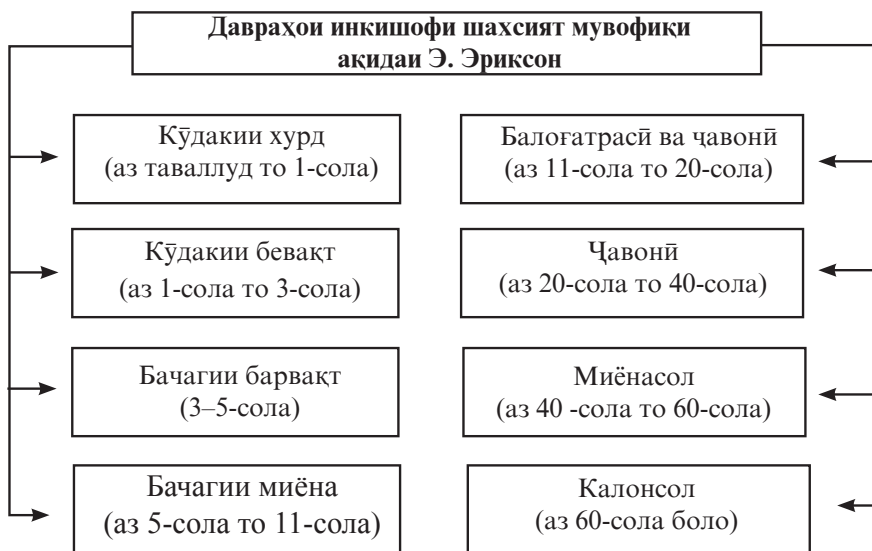

**Расми 57.** Давраҳои инкишофи шахсият

Аксарияти нафақахӯрон ба ашхоси саросемаю даступогумкарда мемонанд, онҳо «бесаробонии касбӣ»-ро эҳсос мекунанд, хориҷ шудан аз муҳити касбӣ боиси ба миён омадани эҳсоси нолозимӣ ва бефоидагӣ мегардад. Боз ҳам масъалаи худмуайянкунӣ ба миён меояд. Ин дафъа инсон бояд худмуайянкуниро на дар ҳаёти касбӣ, балки соҳаи иҷтимоӣ ва ғоиданоки ҷамъиятӣ ба сомон расонад. Баъзе нафақахӯрон ҷойи худро дар ҳаёти ҷамъиятию сиёсӣ меёбанд, дигарон ба ҳаёти оилавию рӯзгор ғӯтавар мешаванд, қисми сеюм ба боғдорию ползкорӣ машғул мегарданд.

Баъзеҳо ҳаёти меҳнатиро дар соҳаи бизнеси хурд идома медиҳанд. Ин давра давраи худмуайянкунии ғаъолонаи иҷтимоию меҳнатӣ ва идома додани худ чун шахсият мебошад.

Таҳлили рефлексивии худмуайянкунии шахсиятро дар марҳалаҳои гуногуни ташаккули касбӣ ба охир расонида, таъкид мекунем, ки худмуайянкунии касбӣ на танҳо интиҳоби касб ё сценарияҳои алтернативии ҳаёти касбӣ, балки раванди ба худ хоси эҷодии инкишофи шахсият мебошад. Худмуайянкунӣ метавонад ба масъалаи аз лиҳози касбият муҳим мувофику мутобиқ ояд, дар ин маврид шахсият гул-гул мешукуфад. Агар худмуайянкунӣ мувофиқат накунад, боиси низои ботинӣ мегардад ва ба ҷойи равандҳои инкишоф механизмиҳои муҳофизатро ғаъол мекунад.

Мулоҳизаҳои рефлексивию таҳлилии худро дар бораи робитаҳои мутақобили усулҳои худмуайянкунии касбӣ дар марҳалаҳои гуногуни ташаккули касбии шахсият дар ҷадвали 1 ҷамъбаст мекунем.

**Худмуайянкунии касбӣ дар марҳалаҳои гуногуни ташаккули шахсият**

Синну сол	Марҳалаҳои ташаккули касбӣ	Тарзҳои худмуайянкунии касбӣ
Тифлии томактабӣ (то 7-солагӣ)		Бозихҳои касбию нақшӣ
Синни хурди мактабӣ (то 11-солагӣ)		Индуксияҳои касбӣ
Синни наврасӣ (то 15-солагӣ)	Интихоби аввалияи амбивалентӣ	Тахайюлотҳои гуногунранги касбӣ. Ниятҳои касбии романтикӣ
Аввали навҷавонӣ (то 18-сола)	Интихоби дуҷуми воқеӣ	Интихоби вазъиятии самти таълиму касбӣ. Интихоби маълумоти касбӣ ва омодагии касбӣ
Навҷавонӣ (то 23-сола)	Маълумоти касбӣ, омодагии касбӣ	Худмуайянкуни дар арсаи таҳсилу касб
Ҷавонӣ (то 27-сола)	Адаптатсияи касбӣ. Касбишавии ибтидоӣ	Шаффофшавии самтгирии касбӣ. Худмуайянкуни дар ҷойи кори мушаххас
Камолот (то 33-сола)	Касбишавии соҳавӣ	Худмуайянкуни дар касб
Камолот (то 60-сола)	Маҳорати касбӣ	Худмуайянкуни дар фарҳанги касбӣ
Куҳансоӣ (то 75-сола)	Менторинг, мураббигарӣ	Худмуайянкуни дар ҳаёти ғоиданоки ҷамъиятӣ ва оилавию рӯзгор



**Лоихакаи нейронинтерфейсҳо оид ба ифода кардани роботҳо.**

*Мутахассисе, ки низоми идоракунии роботҳои саноатӣ ва ҷангии ба воситаи нейронинтерфейсҳои операторҳои фардӣ ва ба коллектив тақсимиҷударо таҳия мекунад. Маҳорат ва малакаи касбӣ: тафаккури низомианд, роҳбарӣ ба лоихаҳо, барномарезӣ, робототехника, зеҳни сунъӣ, қор бо одамон, истеҳсолоти сарфакорона.*



*Марҳалаҳо, худмуайянкунии минбаъдаи касбӣ, тахайюлот, наврасӣ, навҷавонӣ, интихоби аниқи касб.*



*Тоza кардани тирезаҳои осмонбӯс кори хеле хатарнок ва сермузд аст.*



**Супориш:**  
*Худмуайянкунии касбиро дар марҳалаҳои гуногуни синнусолӣ эҷодкорона фаҳмонда диҳед.*

### 31. НИЗОЪҲОИ ХУДМУАЙЯНКУНИИ КАСБӢ

**Худмуайянкунӣ** ҳамеша тасдиқи мавқеи худ дар вазъияти проблемавӣ мебошад. Ҳудмуайянкунии касбӣ таҳияи мавқеи худиро дар вазъияте пешбинӣ менамояд, ки ба ин вазъият сатҳи баланди номуайянӣ хос аст. Дар ҳақиқат, пас аз хатми муассисаи таҳсилоти миёнаи умумӣ ба таҳсил ба кучо бояд рафт? Баъди гирифтани касб ба кучо ба кор даромадан мумкин аст? Имкониятҳои моддии ин касб чӣ хел аст? Барои самтгирӣ кардан дар вазъияти проблемавӣ, шахсият бояд талабот, мавқеъ, манфиат, орзуҳои худро бо имкониятҳои аз қабилӣ дараҷаи омодагӣ, қобилият, сифатҳои эҳсосию иродавӣ, вазъи саломатӣ муқоиса кунад. Дар навбати худ, имкониятҳои талаботи муассисаи таълими касбӣ муқоиса кардан лозим аст. Аксаран ба ҳам мутобиқ сохтани ин мавқеъҳо хеле мушкил аст. Агар ба ин омилҳои иҷтимоӣ-иқтисодӣ мавқеи хешу ақраборони илова кунем, тамоман возеҳу равшан мешавад, ки худмуайянкунии касбӣ, маъмулан, ба низоъ оварда мерасонад. Азбаски сухан дар бораи худмуайянкунӣ меравад, низоъ низ хосияти дохилишахсиятӣ дорад, ҳалли низоъ бо роҳи тасҳеҳу ислоҳи ниятҳои касбӣ имконпазир мегардад. Бешубҳа, низои дохилишахсиятӣ метавонад самарабахш ва ғайрисамарабахш ҳал шавад. Тарафҳои низои дохилишах-

сиятии худмуайянкунӣ унсурҳои таркибии сохтори шахсият мебошанд. Низоъҳои зеринро ҷудо кардан мумкин аст, ки ба онҳо омилҳои дар поён зикргардида сабаб мешаванд:

1. Номувофиқатии унсурҳои, ки самтиятро ифода мекунанд: ихтилофи байни экспектатсияҳои (интизориҳои) иҷтимоӣ-касбӣ ва воқеияти касбӣ, байни ангезаи рушди касбӣ, комёбӣ ва некуаҳволии моддӣ, байни сатҳи баланди иддао (хударзёбӣ) ва худэҳтиромкунӣ, байни ангезаҳои идрокнашаванда (ҷидду ҷаҳд ба роҳбарӣ, тобеъ кардан) ва самтгирии арзишӣ ва ғайра.

2. Мувофиқат накардани характери фаъолияти касбӣ ва сатҳи салоҳиятнокии касбӣ, ки боиси низоъҳои дохили шахсиятӣ байни зарурати идрокшуда, такмили ихтисос ва фаъолнокии нокифояи касбӣ, байни қаноатманд набудан аз муҳтавои меҳнат ва набудани хоҳиши иваз кардани ихтисос, байни набудани ояндаи карьера ва сатҳи салоҳиятнокии касбӣ мегардад.

3. Ихтилофи байни самтгирии шахсият ба ноил гардидан ба муваффақият, карьера, дараҷаи баланди некуаҳволӣ ва сатҳи нокифояи инкишофи қобилиятҳои иҷтимоию касбӣ, сифатҳо, ҳислатҳои психофизиологӣ, вазъи саломатӣ.

4. Мутобиқат накардани тасаввурот дар бораи афзалияту бартарӣ ва фазилатҳои худ ва имкониятҳои воқеии касбӣ: ихтилофи байни «Мани имконпазир» ва «Мани воқеӣ», байни «Мани идеалӣ» ва «Мани деформатсияшуда». Ангезаи мувофиқат ба ҳудии худ яке аз муҳимтарин омилҳои ангезандаи низоъ мебошад. Ин ангеза бо хударзёбӣ вобаста буда, ихтилоф накардани «Ман – образҳо»-ро таъмин мекунад.

5. Ихтилофи байни имкониятҳо, потенциалҳо, қобилиятҳои касбӣ ва маҳдудиятҳои иҷтимоӣ, ки ба сабаби синну сол, ҷинс, мансубияти этникӣ, намуди зоҳирӣ пайдо мешаванд, байни зарурати мутаҳаррикии касбӣ ва қарахтии синну солӣ; байни талабот ба идома додани карьераи касбӣ ва маҷбуран ба нафақа баромадан ва ғайра.

Гуруҳи якуми ихтилофҳо ба ашхосе хос мебошанд, ки дар марҳалаи опатсия (интиҳоб) қарор доранд. Гуруҳи дуоми ихтилофҳо дар марҳалаҳои омодагии касбӣ ва мутобиқгардии касбӣ зуҳур мекунанд. Гуруҳҳои сеюму чоруми ихтилофҳо дар

марҳалаҳои сатҳи баланди касбият ва маҳорат ба миён меоянд. Гурӯҳи панҷум низоъхоро дар марҳалаи хотимавии ташаккули касбӣ ба вучуд меоянд.

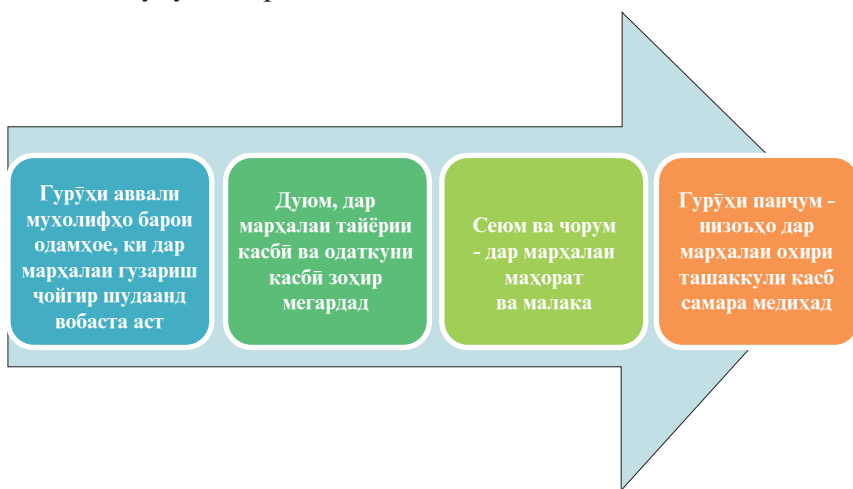

**Расми 58.** Таносубҳои низоъ ва марҳалаҳои инкишофи касбӣ

Низоъҳои дохилишахсиятӣ баръакси низоъҳои байнишахсиятӣ на ҳамеша аз ҷониби инсон идрок мешаванд. Маъмулан, онҳо дар намуди эҳсосоти астеникӣ, руҳафтодагӣ, дилтангӣ, инҷикӣ, ҷангталабӣ, изтиробзадагӣ ва ғайра зоҳир мешаванд. Аломатҳои носозии эҳсосотӣ одамро водор месозанд, ки роҳҳои рафъи ташаннуҷи психикиро ҷустуҷӯ намоянд. Ҳалли низои дохилишахсиятии худмуайянкунии касбӣ салоҳияти баланди психологиро тақозо менамояд ва на ҳамеша худӣ одам аз уҳдаи он мебарояд. Дар ин низоъҳо ёрию дастгирии психологиро раваншинуси амалияпардозӣ маҳсул омодашуда расонида метавонад. Тарзҳои ҳалли низоъҳои дохилишахсиятӣ аз характери зиддиятҳо, номутобиқатӣ, ки дар раванди инкишофи касбии одам ба миён омадаанд, вобаста аст. Рафъи низоъҳои дохилишахсиятии худмуайянкунии касбӣ бо роҳи инкишофи салоҳиятнокии психологӣ, таҳияи сценарияҳои алтернативии ҳаёти касбӣ, баланд бардоштани ғайриқонунии касбӣ, фароҳам овардани дурнамои оптималии касбӣ, тақвияти муаллифии ҳаёти кас-

бии худ, муайян намудани маъноҳои нави фаъолияти касбӣ, мутобикгардонии муқаррароту муносибатҳои амбивалентӣ, мунтазам баланд бардоштани таҳассусмандӣ, паст кардани сатҳи иддао, худнигоҳдорӣ томияти касбии шахсият, пешбиниҳои мушқилоҳои имконпазир ва талафоти маҷбуран аз қор сабуқдӯшшавӣ ё ивази касб, пешгирии бухронҳои эҳтимоли ва ғайра имконпазир аст.

Ҳамин тариқ, як қатор масъалаҳои типии психологиро чудо кардан мумкин аст, ки зодаи низоъҳои дохилишахсиятии худмуайянқунии касбӣ мебошанд:

1) Номутобикатиҳои образи идеалию воқеии касб ва хударзёбӣ: «Мани воқеӣ», «Мани имконпазир», «Мани деформатсияшуда»;

2) Номутобикатиҳои таҳассусмандии касбӣ ба сатҳи иддао дар соҳаи карьера, ҳавасмандии моддию маънавӣ;

3) Интиқоби нодуруст ва маҷбурии касб, ҷойи қор ва мансаб;

4) Зиддият байни унсурҳои таркибии идрокшаванда ва идрокнашавандаи шуури касбӣ.

В.Олшанский зиддиятҳои низоъҳои дохилишахсиятии марбут ба касбро таҳлил намуда, чунин мисолҳо меорад: омӯзгор худро педагоги модарзод, риёзидони боистеъдод мешуморад ва дар синфҳои болоӣ математика дарс медиҳад. Вазъият бенизоз аст, вале агар омӯзгор худро мусиқанавоз ҳисобадӯро на ба консерватория ва на ба театр ба қор нагиранд ва ӯ маҷбур шавад, ки дарси суруд диҳад ё ки дар қӯдакистон қор кунад, дар ин ҷо низои дохилишахсиятӣ ба миён меояд. Он метавонад ба оқибатҳои гуногун бурда расонад. Ҳалли босамари низоъ назаррас баланд бардоштани таҳассусмандии касбӣ ва минбаъд аз қор рафтани аст. Варианти деструктивӣ: омӯзгор худаш азоб мекашад ва дигаронро азоб медиҳад, вале роҳи дигари зиндагигузариш надорад, дар бораи тағйири касб сухан намеравад. Омӯзгор дар ҳолати фрустратсия доимӣ зиндагӣ мекунад.



**Расми 59.** *Низоъҳо ва шумо*

Дар раванди ташаккули касбии шахсият мунтазам масъалаҳои худмуайянкунӣ ба вуҷуд меояд: ҳангоми интиҳоби муассисаи таълимии касбӣ, касб, ихтисос, ҳангоми дохил шудан ба ҷомеаи касбӣ ва ғайра ҳамеша худмуайянкунӣ характери низоъро ба худ мегирад, ки он асоси ҳодисаҳои бухронӣ мегардад.



**Биофармаколог.** *Фармакология илмест, ки ба организми одам чӣ гуна таъсир намудани доруҳоро меомӯзад ва тарзи кор фармудани онҳоро муайян менамояд. Биофармаколог мутахассис оид ба лоиҳагирии биопрепаратҳои нав бо хосиятҳои муқарраршуда ё оид ба ивази препаратҳои синтезиронидашуда буда, бояд фаҳмиши амиқ дошта бошад. Маҳорат ва малакаи касбӣ: тафакқури низомианд, иртиботи байнисоҳавӣ, забондонӣ ва маданиятшиносӣ, барномарезӣ, робототехника, зеҳни сунъӣ, роҳбарӣ ба лоиҳаҳо.*



*Низоъҳои худмуайянкунии касбӣ, низоъҳои дохилишахсиятӣ, низоъҳои байнишахсиятӣ, муносибатҳои амбивалентӣ*



айянкунии касбӣ) бояд дар лаҳзаи хатми муассисаи таҳсилоти миёнаи умумӣ сурат гирад. Сипас, салоҳияти касбӣ шакл мегирад. Вожаи салоҳият дар «Фарҳанги забони тоҷикӣ» чун «шоистагӣ, қобилият, лаёқат» (ҷ.2, с. 183), дар «Фарҳанги бузурги сухан»-и Ҳасани Анварӣ «1. Шоистагӣ ва тавоноӣ барои анҷом додани коре, муносиб ва сазовор будан» (ҷ.5,с. 4754-4755) шарҳ дода шудааст.

Таҳти салоҳияти касбӣ чуқуру амиқ донишҷӯи кор ва озодона татбиқ карда тавонистани муҳтавои меҳнати касбӣ, ҳамчунин, дарки мувофиқати ин меҳнат бо имкониятҳои худ фаҳмида мешавад. Ҳамин тариқ, салоҳияти касбӣ таълим гирифтани касбӣ, маҳорату боодабӣ, худбаҳодиҳии мутаносибро пешбинӣ мекунад. Ба таври кӯтоҳу муъҷаз салоҳияти касбиро чун сатҳи маҳорат, ки инсон дар роҳи такмили касбӣ ба даст овардааст, муайян кардан мумкин аст. Салоҳияти касбӣ аз якҷанд омил вобаста мебошад. Яке аз онҳо сатҳи омодагии назариявӣ ва амалӣ, ҳамчунин, фарҳанги технологӣ, ки одам дар соҳаи мактабӣ ба он ноил шудааст, мебошад.



**Расми 61.** *Ташаккул ва инкишофи шахсият*

**Маҳорати касбӣ** ин сатҳи олии аз худ кардани фаъолияти касбӣ мебошад.

Маҳорати касбӣ фақат бо донишу кордонӣ ва малакаҳо маҳдуд намешавад. Раванди аз худ кардани маҳорат, ҳамзамон, раванди ташаккули шахсияти инсон, завқу мароқи ӯ, арзишҳои маънавию идеалҳо ба ҳисоб меравад. Маҳорати касбӣ аз бисёр

чихат ба сифатҳои шахсияти, аз қабилӣ шавку рағбати васеи ҷамъияти, донишу кордонии касбӣ, ки иҷроӣ бомуваффақияти фаъолияти мураккаби меҳнатиро таъмин мекунад, сатҳи баланди фарҳанги умумӣ ва технологӣ, мутахаррикии касбӣ, мустақилият ва устувории баланди касбӣ, ҷидду ҷаҳд ба худтакмилдиҳӣ, муносибати эҷодкорона ба кор вобаста аст.

Болоравӣ ба қуллаи маҳорат раванди мураккабу дуру дароз аст. Барои фатҳи қуллаи олии дар фаъолияти касбӣ вақту неруи зиёд лозим аст.

Мутаассифона, одамоне ҳастанд, ки ба «будаш» қаноат мекунанд, бо иҷроӣ вазифаҳои ҳаррӯза маҳдуд мешаванд, барои ба даст овардани натиҷаҳои олии касбӣ ҷидду ҷаҳд намекунанд. Ин ҳолат метавонад сабабҳои зиёд дошта бошад. Худмуайянкунии нобарори касбӣ, нокифояти донишхою маҳорати касбӣ (сатҳи пасти салоҳият) аз он ҷумлаанд. Дар хотир доштан лозим аст, ки имкониятҳои потенциалии инсон хеле калон аст ва ҳар кас метавонад устои кори худ шавад.

Маҳорати касбӣ ба эҷодкориҳои касбӣ вобаста аст. Эҷодкориҳои касбӣ дар рафти фаъолияти касбӣ аз ҷониби одам офаридани маҳсули нав, нодир мебошад.

Эҷодкорӣ дар фаъолияти касбӣ метавонад ба инкишофи ҳам худи раванди фаъолият ва ҳам муҳтавои он мусоидат кунад. Ҳар гуна фаъолияти эҷодкорона, аз ҷумла, эҷодкориҳои касбӣ аз лиҳози ҳам объективӣ ва ҳам субъективӣ ба вучуд овардани чизи нав аст.

Чизи нави объективӣ ҳамаи он чизҳост, ки дар таърихи инсоният вучуд надошт.

Чизи нави субъективӣ ҳамаи он чизест, ки барои инсон ё гурӯҳи инсонҳо нав аст (Масалан, ба шароити нав татбиқ кардани усулҳои кайҳо маъруфи кор, ба фаъолияти худ дохил кардани воситаҳо, тарзу усулҳои нав, васеъ кардани марзи амал ва ғайра ба ҳисоб меравад).

Эҷодкориҳои касбӣ, маъмулан, аз офариниши чизи нави субъективӣ оғоз меёбад. Эҷодкориҳои касбӣ аз ҳама бештар дар ихтироъкорию ратсионализаторӣ зухур мекунад. Тамоми неъматҳои маданият, ки инсоният мавҷудияти худро бе онҳо тасаввур карда наметавонад, дар асоси технология ва

воситаҳои техникӣ ба вучуд оварда шудаанд, ки одамони эҷодкор ихтироъ кардаанд.

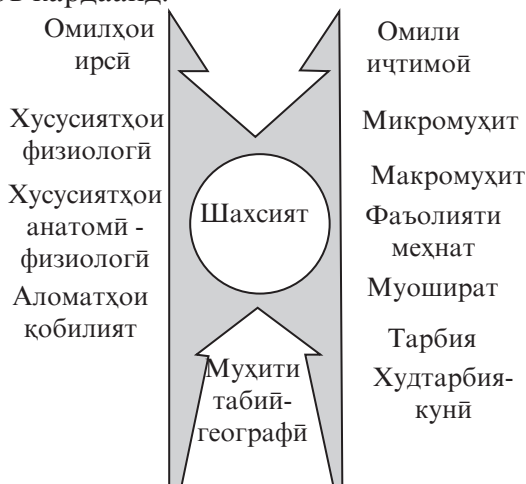

**Расми 62.** Омилҳои таъшаққули шахсият

Пештар чунин гумон мекарданд, ки эҷодкорию ихтироъкорӣ насиби баргузидагон, одамони дорои қобилияти модарзод аст. Алҳол, миллионҳо ихтироъкорону ратсионизаторон маъруфанд, ки ба тӯфайли меҳнати дуру дароз аз рӯи ихтисоси худ қобилияти эҷодиашонро тақвият бахшиданд ва «муҳарриқони прогресс»-и замони худ шуданд.

Одами муосир тасаввур карда наметавонад, ки ҳамаи чизҳои алҳол ўро ихотақунандаи одию сода ҳамагӣ 150-200 сол пеш ба назари одамон ғайриимкон менамуданд. Аз ҷумла, неруи барқ ва суратгирӣ, интиқоли садо ва тасвир, автомобил ва дастгоҳи парвоз ва ғайра.

«Имконнопазир» монетаест, ки дар шуури ихтироъкор дар як ҳолат пайдо мешавад: вақте ки ў аз ҳалли масъалае даст мекашад, ки пеш аз вай одамони маъруф дар ҳалли масъалаи мазкур очиз монда буданд. Баромадан ба қуллаи эҷодӣ дар ҳамаи касбҳо, пеш аз ҳама, аз рафъи ҳамин монетаи «имконнопазир ва номумкин» оғоз меёбад.

Аз хотир баровардан лозим нест, ки ба ҳар инсон тахайюл – фантазия, тасаввурот, қобилияти ба вучуд овардани шароит ва вазъиятҳои ҳаёлие хос аст, ки дар воқеият вучуд надоранд.

Бисёр вақт аз ибораи «мисли афсона» лоиҳаҳои хеле часуруна арзи ҳастӣ намудаанд.

Бинобар ин, инкишофи қобилият ба эҷодиёт вазифаи им-конпазиру ҳалшаванда аст. Ҳар кас метавонад эҷодкор шавад, агар барои офаридани чизи нав, чизе ки то ҳол набуд, ба манфиати худ ва одамон чидду чаҳд кунад.



**ГМО-аграном** – мутахассис оид ба геннотағйирёбии маҳсулот дар хоҷагии деҳот, ки ба тадқиқи муваффақиятҳои биотехнология ва ба даст овардани маҳсулот бо хосиятҳои додашуда машғул мебошад. Маҳорат ва малақаҳои касбӣ: тафаккури низомманд, ба мизоч тамоюлдошта, иртиботи байнисоҳавӣ, роҳбарӣ ба лоиҳаҳо, забондонӣ ва маданиятшиносӣ.



Ташаккули касбӣ, салоҳияти касбӣ, маҳорати касбӣ, эҷодкории касбӣ, чизи нави объективӣ, чизи нави субъективӣ

### **КОРИ АМАЛӢ**



Номгӯи донишу маҳоратҳои касбиро тартиб диҳед, ки инсон дар ҷодаи касби шумо интихобкарда бояд аз онҳо бархурдор бошад.



#### **Савол ва супориш:**

1. Марҳалаҳои асосии ташаккули касбии шахсиятро номбар кунед.
2. Салоҳияти касбӣ чист?
3. Маҳорати касбӣ гуфта чиро мефаҳмед?
4. Эҷодиёти касбӣ чӣ маъно дорад?
5. Оид ба самти фаъолияти ГМО-аграном маълумот диҳед.

### **33. КАРӢЕРАИ КАСБӢ**

Зуд маъруфу машҳур гардидан, дар фаъолияти касбию хизматӣ ё фаъолияти дигар ба зудӣ муваффақ шудан, бо-суръат ба даст овардани манфиатҳои моддӣ ва некуаҳволиро дар адабиёти илмӣ Ғарб бо калимаи фаронсагии "кариера" ифода мекунанд. Ин калима ду маъно дорад: маънои якумаш, чи тавре зикр гардид, ҳаракати бомуваффақият дар соҳаи чамъиятӣ, фаъолияти хизматӣ, илмӣ ва ғайра аст. Маънои

дуюмаш намуди иштиғолу касб мебошад, масалан мегӯянд, «ӯ дар илм карйераи хуб кард», яъне шахси мавриди назар дар илм муваффақу комёб гардид. Дар маънои аввал калимаи карйераро ба забони мо бо вожаҳои «мақом», «манзалат» тарҷума мекунанд, ҳарчанд тарҷума баъзе тобишҳои маъноии ин калимаро пурра ифода намекунад. Бинобар ин, мо қарор додем ин вожаро бе тарҷума истифода барем.

**Карйераи касбӣ** гуфта дар фаъолияти касбӣ фаълоне ба комёбӣ ноил гардидани инсонро меноманд. Карйераи касбӣ бо ташаккулу маҳорати касбӣ зич робита дорад. Ғайр аз ин, ба мундариҷаи карйераи касбӣ пардохти музди меҳнати нисбатан баланд (шоистаю сазовор), беҳтар гардидани шароити манзилу маишӣ, болоравӣ дар зинаҳои хизматӣ, ишғол кардани мансабу вазифаҳои муайян, ба даст овардани озодию мустақилият дар қабули қарорҳо, арзёбии ҷамъиятии хизматҳои меҳнатӣ, қонеъгардии шахсӣ аз фаъолияти касбӣ дохил мешаванд.

Карйераи амудию уфуқиро фарқ мекунанд. Карйераи амудӣ болоравии мансабӣ, ҳаракат дар зинаҳои хизматӣ, карйераи уфуқӣ – болоравию такмили маҳорати касбиро дарбар мегирад. Дар хотир нигоҳ доштан лозим аст, ки агар маҳорат бошад, мансаб замима мегардад. Ба қавли Лоиқ Шералӣ, «Сарамон бошад, кулоҳ ноёб нест!» Барои карйера як нукта хеле муҳим аст: на танҳо ба мансаби муайян ноил гардидан, балки онро нигоҳ доштан лозим аст.

Карйераро ба маънии ноил шудан ба мансаб, ё чидду ҷаҳд кардан ба мансаб, аз карйеризм – мансабпарастӣ фарқ кардан лозим аст. Мансабпарастӣ ба даст овардани неъматҳои моддӣ, манфиат, ҳукумат, мукофот бо роҳҳои бешарафона ва бевичдонона (масалан, бо роҳи пораю ришва, хушомадгӯӣ, дурӯғу фиреб ва ғайра) аст.

Худмуайянкунии касбӣ, интихоби бошууронои касб ва тайёрии касбӣ марҳалаи аввали карйераи касбӣ мебошанд. Ба карйераи касбии инсон сатҳи иддао, яъне сатҳи мақсад ё комёбии навбатии дар пеши худ гузоштаи инсон таъсири қаллон мерасонанд.

Сатҳи иддио мумкин аст паст, баланд ва воқеӣ бошад. Сатҳи иддиои паст ё баланд дар интихоби мақсадҳои аз ҳад зиёд сабук ё аз ҳад зиёд вазнин, нобоварӣ ба неруи худ, аз

хад зиёд изтироболудагӣ ва ғайра зоҳир мешавад. Одамоне, ки дорои сатҳи воқеии иддао мебошанд, ба нури худ боварӣ доранд, дар ноил шудан ба мақсад суботу пойдорӣ нишон медиҳанд, хеле сермаҳсуланд, нисбат ба худ серталабанд. Таъсири сатҳи иддао ба карьераи касбии инсон дар чадвали поён оварда шудааст:

Сатҳи иддао	Карьера
Паст	Болоравии назарраси карьераи амудӣ ба амал намеояд (такмили мансаб)
Баланд	Болоравии назарраси карьераи уфуқӣ ба амал намеояд (такмили маҳорат)
Воқеӣ	Болоравии карьераи амудию уфуқӣ таъмин мешавад.

Бешубҳа завқу рағбат ба карьераи касбӣ таъсир мерасонад. Завқу рағбат дараҷаи олии коршоямии касбӣ мебошад, ки дар мувофиқати комили инсон ба талаботи фаъолияти касбӣ ифода меёбад. Меҳнате, ки инсон нисбат ба он майлу рағбат дорад, ғайр аз комёбии зоҳирӣ, қаноатмандии дохилӣ низ мебахшад. Одам аз натиҷаи меҳнат ва худи раванди фаъолият қонеъ мегардад.

Пас, саволе пайдо мешавад, ки майлу рағбат нисбат ба ягон кор чӣ тавр пайдо мешавад?

Аввалан, одам бояд аз олами касбҳо бохабар бошад, касби интихобкардаашро донад. Барои ин касби мазкурро на танҳо аз ҷиҳати назария, балки амалан омӯхтан лозим аст.

Дуюм, одам бояд худаашро донад (майлу рағбат, шавқу завқ, вижагиҳои хотира, хулқу табиат, саломатӣ ва ғайра). Дар натиҷаи худшиносӣ ҳудогоҳии касбӣ (образи «ман») ба вучуд меояд.

Ба туфайли ягонагии шуури предметӣ ва худшиносии касбӣ шавқу рағбат пайдо мешавад. Таъсири шавқу рағбат ба карьераи касбӣ дар ҷиҳатҳои зерин зоҳир мешавад:

- Одам ба натиҷаҳои баланди меҳнат ноил мегардад;
- Маҳорати касбӣ хеле тез боло меравад, одам устоди кори худ мешавад;

- Мутаносибан  $\bar{u}$  музди бештар мегирад, аз дигар имтиёзҳои иҷтимоӣ бархурдор мешавад;

- Инсон аз натиҷаи меҳнати худ қаноатманд мегардад, нисбат ба худ эҳтиром пайдо мекунад.

Комебӣ дар карьераи касбӣ аз бисёр омилҳо вобаста аст: омилҳои шахсиятӣ, хизматию истеҳсоли, иҷтимоию иқтисодӣ. Вале пеш аз ҳама, дар карьераи касбӣ ба қобилияту имкониятҳои худ таъҷибовар қардан лозим аст. Масалан, карьераи соҳибкор барои шахсе муносиб аст, ки аз тавакқал, ба дӯши худ гирифтани масъулияти қори худ наметарсад. Ба шахси дигар бошад бештар карьераи хидматчи муносиб аст, ҳарчанд дар ин қор низ имкони болоравии касбӣ ё мансабӣ вуҷуд дорад. Хизматчи давлатӣ низ бояд ташаббусқору эҷодқор бошад. Дар ҳамаи қорҳо, дар карьераи дилқор омили тавакқал, яъне риск мавҷуд аст. Вале тавакқал ба шахсоне, ки ба худ эътимод ва ба имкониятҳои худ боварӣ доранд, он қадар даҳшатнок нест.

### *Ҷадвали 19.*

#### **Омилҳо, ки ба карьераи касбӣ таъсир мерасонад:**

Гурӯҳи омилҳо	Муҳтаво
Шахсиятӣ	Худмуайянқунии касбӣ, сатҳи иддао, майлу рағбат, чинс, синну сол, маълумот, собиқаи қор, салоҳияти касбӣ, маҳорат
Хизматию истеҳсоли	Соҳа, маҳсулот, ҷойгиршавии территориявӣ, даромадноқӣ, миқёси қорқона, вазифаҳои истеҳсоли
Иҷтимоию иқтисодӣ	Пешниҳодоту талабот дар бозори меҳнат, вазъи бозор, сатҳи музди меҳнат, ҳавасмандқардонии моддӣ, ҳифзи иҷтимоӣ

Карьераи касбиро ба нақша гирифтани мумкин ва зарур аст. Карьера бо мақоми иҷтимоӣ вобаста мебошад, бинобар ин, ба нақша ҳамчунин масоили иҷтимоию иқтисодиро ворид қардан зарур аст. Сохтори нақшаи карьераи касбӣ метавонад модаҳои зеринро дар бар гирад:

- маъною мақсади ҳаёт;
- касби ба нақша гирифташаванда (асосӣ ва вариантҳои эҳтиётӣ);

- маълумоти эҳтимолӣ (муҳтаво ва сатҳ);
- маҳорати касбӣ (разряд, синф, категория);
- мансаби эҳтимолӣ;
- ҳаҷми музди матлуби меҳнат;
- ҷойи истиқомат, шароити манзил.

Бо мурури замон нақшаи карьераи касбӣ мушаххасу муайян мегардад.



**Сити-фермер** – мутахассис оид ба хизматрасониҳои хоҷагиҳои аграрӣ (инчунин, парвариши маҳсулоти хӯроқа) дар бомҳо ва деворҳои иморатҳои осмонхароши шаҳрҳои бузург мебошад. Маҳорат ва малакаи касбӣ: тафаккури низомманд, роҳбарӣ ба лоиҳаҳо, барномарезӣ, робототехника, зеҳни сунъӣ, истеҳсолоти сарфақорона.



Карьера, карьераи касбӣ, сатҳи иддао, майлу рағбат.



#### Савол ва супориш:

1. Карьераи касбӣ гуфта шумо чиро мефаҳмед?
2. Фарқи байни "кариера" ва "карьеризм"-ро шарҳ диҳед.
3. Сатҳи иддао ва майлу рағбат ба карьераи касбӣ чӣ тавр таъсир мерасонад?
4. Омилҳои дигари ба карьера таъсиррасонандаро тавсиф кунед.
5. Компонентҳои сохтори нақшаи карьераи касбиро номбар кунед.
6. Оид ба касби ситифермер маълумот диҳед.

## 34. ТАЙЁРИИ КАСБӢ

**Тайёрии касбӣ.** Маҷмуи донишҳо, маҳоратҳо ва малакаҳои махсус, ки ба иҷрои кор дар соҳаи муайяни фаъолият имкон медиҳад, тайёрии касбӣ номида мешавад. Низоми тайёрии касбии кадрҳоро дар намуди чадвали зерин тасвир кардан мумкин аст:

Сатҳҳои тайёри	Дар кучо амалӣ мегардад?
Аввалия	Муассисаҳои таҳсилоти миёнаи умумӣ, литсейҳо, гимназияҳо
Ибтидоӣ	Истеҳсолот, омӯзишгоҳҳои касбӣ-техникӣ
Миёна	Муассисаҳои таҳсилоти миёнаи махсус (коллеч, омӯзишгоҳ)
Олӣ	Муассисаҳои таҳсилоти олии касбӣ (донишгоҳҳо, академияҳо, донишкадаҳо)

Низоми мазкур болоравии касбии кадрҳоро таъмин мекунад, ояндаю дурнамои болоравиро ба вучуд меорад. Дар бораи ҳар як марҳала маълумоти мухтасар медиҳем.

Тайёрии аввалии касбӣ ин раванди таълиму тарбия аст, ки дар натиҷаи он худмуайянкунии бошууроноии касбӣ ба амал меояд. Ин кор дар муассисаи таҳсилоти миёнаи умумӣ, литсейҳо, гимназияҳо аз рӯи самтҳои зерин сурат мегирад:

- ташаккули нияти касбинтихобкунӣ;
- аз худ кардани донишу малакаҳои аввалияи касбӣ;
- ташаккули сифатҳои муҳимми касбии шахсиятӣ;

Ин тайёри аз рӯи касбҳои сода дар мавриди мавҷудияти пояи моддию техникӣ ва кадрӣ сурат мегирад. Бо хоҳиши хонанда ва волидони ӯ хатмкунандаи мактаби миёна метавонад имтиҳони

ихтисос супорида, дар бораи аз худ кардани ин ё он ихтисос шаҳодатнома гирад.

Тайёрии ибтидоии касбӣ дар истеҳсолот ва омӯзишгоҳҳои касбӣ дода мешавад. Тайёри дар истеҳсолот дар мавридҳои зерин сурат мегирад: агар аз рӯи ин касб ё ихтисос омӯзиш дар нақшаҳои таълимии омӯзишгоҳҳо пешбинӣ нашуда бошад ё теъдоди хатмкунандагони омӯзишгоҳҳо талаботро ба ин касб қонеъ нагардонанд. Муҳлати чунин тайёри маъмулан аз 6 моҳ бештар нест. Баъди супурдани имтиҳонҳои таҳассусӣ дар истеҳсолот толибилмон шаҳодатнома мегиранд.

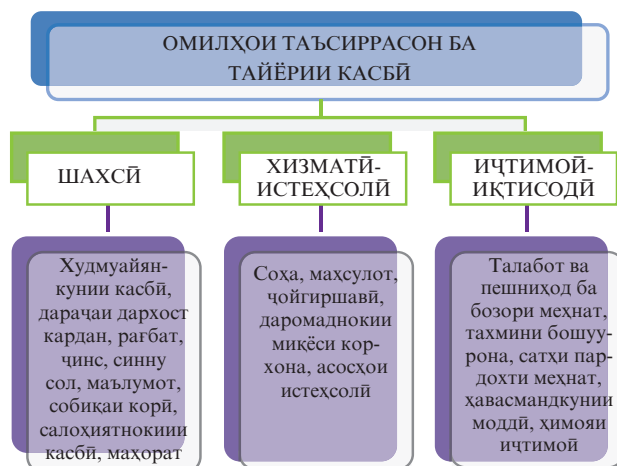

**Расми 63.** Омилҳои таъсиррасон ба тайёрии касбӣ

Омӯзишгоҳи касбӣ муассисаи таълимиест, ки мақоми симои ҳуқуқӣ дорад ва тибқи иҷозатнома барномаҳои таълимии маълумоти ибтидоии касбиро дар амал татбиқ мекунад. Алҳол омӯзишгоҳҳои олии касбӣ, литсейҳо кушода шудаанд. Муҳлати таҳсил дар омӯзишгоҳи касбӣ дар асоси маълумоти миёнаи нопурра 3 сол, дар асоси маълумоти миёнаи пурра як сол аст. Раванди таълим таълими назариявӣ, таълими истеҳсолӣ ва таҷрибаомӯзиро дарбар мегирад. Таълими назариявӣ дар кабинетҳои махсус, таълими истеҳсолӣ дар устохонаҳо ё бевосита истеҳсолот сурат мегирад. Ба толибилмон омӯзгорон ва устоҳои таълими истеҳсолӣ дарс меғӯянд. Ба хатмкунандагони омӯзишгоҳҳои касбӣ диплом дар бораи додани касб ва гирифтани маълумоти миёнаи пурра дода мешавад. Ба толибилмоне, ки синфи 11-умро хатм кардаанд, аттестат дар бораи дода шудани ихтисоси муайян месупоранд.

Мутахассисони миёнаи махсусро барои соҳаҳои гуногуни иқтисодӣ муассисаҳои таълимии миёнаи махсус – коллеҷҳо, омӯзишгоҳҳо, мактабҳо тайёр мекунад. Муассисаи таълимии миёнаи махсус гуфта муассисаи таълимиро меноманд, ки мақоми симои ҳуқуқӣ дорад ва тибқи иҷозатнома барномаи таълимии миёнаи махсус қариб аз рӯйи 500 ихтисос мутахассис тайёр мекунад. Ба онҳо хатмкунандагони синфҳои 9-ум ва 11-умро, ки бомуваффақият имтиҳонҳои қабулро месупоранд,

қабул мекунанд. Дар сурати хониши аъло ба толибилмон стипендия дода мешавад. Муҳлати таълим 2,5 –5 сол вобаста ба мураккабии ихтисос ва баъди итмоми кадом синф дохил шудани толибилм мебошад. Муассисаҳои таълимии миёнаи махсус шаклҳои таълими рӯзона, шабона ва ғоибона доранд. Хатмукунандагон дипломи мутахассиси ихтисосаш миёнаро мегиранд.

Мутахассисони дорои маълумоти олиро муассисаҳои таълимии олӣ – донишгоҳҳо, донишкадаҳо, академияҳо тайёр мекунанд. Мактаби олӣ гуфта муассисаи таълимиро меноманд, ки дар асоси қонунгузорӣ амал мекунад, мақоми симои ҳуқуқӣ дорад ва тибқи иҷозатномааш барномаҳои таълимии маълумоти олии касбиро дар амал татбиқ мекунад. Ба ин мактабҳо шахсоне қабул мешаванд, ки маълумоти пурраи миёна доранд, имтиҳонҳои қабулро бо муваффақият супурдаанд ва аз озмун гузаштаанд. Ба шахрвандони ҚТ дар асоси озмун гирифтани маълумоти олии бепул қафолат дода мешавад, ба шарте, ки ин маълумоти олии яқум бошад. Гирифтани маълумоти олии дуюм ва таҳсил дар гурӯҳҳои, ки илова ба нақшаи муассисаи таълимӣ сурат мегирад, пулакӣ аст. Дар ҚТ дараҷаҳои зерини маълумоти олӣ муқаррар карда шудааст:

- бакалавр (муҳлати таълим камаш 4 сол, дипломи бакалавр дода мешавад);

- мутахассиси дорои маълумоти олӣ (муҳлати таълим камаш 5 сол, диплом дар бораи маълумоти олии касбӣ дода мешавад);

- магистр (муҳлати таълим камаш 2 сол, дипломи магистр дода мешавад).

Маълумоти касбии баъди мактаби олӣ дар аспирантура, ординатура, адъюнктура, докторантура ба амал бароварда мешавад. Азхудкунии барномаи маълумоти олии касбӣ шаклҳои гуногуни таълим дорад: рӯзона, шабона, ғоибона, инчунин, экстернат. Ба шахсоне, ки мактаби олиро хатм накардаанд, ҳуҷҷат дар бораи маълумоти олии нотамои дода мешавад. Таълим дар муассисаҳои таълимии касбӣ дар асоси стандартҳои давлатии маълумот сурат мегирад.



**Меъмори маҳсулоти трансмедивӣ** – мутахассисест, ки дар самти лоиҳакашӣ (персонажҳо, таърих, низоъҳо, муаммо, мазмуни таълим) ва хизматгузорӣ барои якчанд воситаҳои иртиботи оммавӣ (телевизион, шабакаҳои иҷтимоӣ, телеграмма, бозиҳо ва ғайра) ҳамчунин бо таҳлил намудани низоми таъсири мутақобили онҳо фаъолият менамояд. Маҳорат ва малакаҳои касбӣ: тафаккури низомаманд, иртиботи байнисоҳавӣ, ба мизоч тамоюлдошта, забондонӣ ва маданиятшиносӣ, малакаи эҷодиёти бадеӣ, роҳбарӣ ба лоиҳаҳо, кор бо одамон.



Тайёрии касбӣ, омӯзишигоҳи касбӣ, муассисаҳои таълимии миёнаи махсус, мактаби олий.

## КОРИ АМАЛӢ



1. Аз маълумотнома барои дохилиавандагон ба муассисаҳои таълимии касбӣ истифода бурда, бо омӯзишигоҳҳои касбӣ, муассисаҳои таълимии миёнаи махсус, мактабҳои олий, ки дар минтақаи мо ҷойгиранд, шинос шавед.
2. Роҳи худро бобати аз худ кардани касб ва рушди касбӣ шарҳ диҳед.



### Савол ва супориш:

1. Ба сатҳҳои тайёрии касбӣ дар ҚТ тавсифнома диҳед.
2. Тайёрии аввалияи касбӣ чист ва дар қучо амалӣ мегардад?
3. Дар қучо тайёрии ибтидоии касбиро гирифтани мумкин аст?
4. Низоми маълумоти олий ва маълумоти нас аз мактаби олиро тавсиф кунед.
5. Оид ба касби таҳиягари маҳсулоти трансмедивӣ маълумот диҳед.

## ЛОИҲАИ ЭҶОДИИ НАМУНАВӢ

### «Нақшаҳои ҳаётии ман ва карьераи касбӣ»

#### I. Мақсаду вазифаҳои лоиҳа

1. Нақшаҳои ҳаётии худро муайян кардан ва тибқи он роҳи инкишофи карьераи касбиро мушаххас намудан;
2. Қобилияту завқу мароқи худ ва дар касби оянда ба ҳамоии мусоиди онҳоро ошкор кардан;
3. Самтгирӣ намудан дар олами гуногуни касбҳо;

4. Ёд гирифтани мустақилона интиҳоб кардани муассисаҳои таълимӣ, ба нақша гирифтани карьераи ояндаи худ;

5. Қобилияту имкониятҳои худро беғаразона арзёбӣ кардан.

## **II. Нақшаи амалҳо**

1. Асоснок кардани интиҳоби мавзуи лоиҳа. Чустуҷӯ ва ҷамъовариҳои иттилоот барои дохилшавандагон ба макотиби олий;

2. Ба маркази интиҳоби касб рафтан. Ошкор сохтани мароқу қобилиятҳо;

3. Асоснок кардани интиҳоби касб;

4. Асоснок кардани интиҳоби муассисаи таълимӣ (таҳсили пулакӣ ё бепул);

5. Баррасии вариантҳо дар мавриди дохил нашудан;

6. Дохилшавӣ;

7. Арзёбӣ ва ҳифзи лоиҳа;

Мухтасаран татбиқи давра ба давраи нақшаро пешниҳод мекунем.

### **1. Асоснок кардани интиҳоби мавзуи лоиҳа**

Дар вақти хатми мактаб бисёр хонандагон бояд интиҳоб кунанд, ки ба кучо ба хондан мераванд. Ин қарор дар ҳаёти онҳо қарори хеле муҳим аст, зеро ояндаи инсон аз он вобаста аст. Албатта, маслиҳату машваратҳои омӯзгорону волидон ёрӣ мерасонанд, вале барои кумак ба машваратгарони маркази интиҳоби касб ва психологҳо муроҷиат кардан беҳтар аст. Муносибати босалоҳият ба интиҳоби касби оянда имкон медиҳад дар олами касбҳо самтгирӣ карда, дар асоси лоиҳаи «Нақшаҳои ҳаётии ман ва карьераи касбӣ» қарори мусоид қабул карда шавад.

### **2. Ба маркази интиҳоби касб рафтан**

Ошкор сохтани шавқу мароқ, қобилиятҳо, сифатҳои муҳими касбӣ;

Дар маркази интиҳоби касб баъди омӯختани хусусиятҳои инфиродии шахс ба ӯ дар бобати худмуайянкунии касбӣ маслиҳати босалоҳият медиҳанд. Машваратгар тавсияҳои роҳ дар асоси натиҷаҳои суҳбат, пурсиш, тестгузаронӣ, омӯзиши харитаи тиббӣ ва маълумоти дигар дар бораи маслиҳатгиранда пешниҳод менамояд.

### **3. Асоснок кардани интихоби касб**

Намунаи асосноккуниро меорем:

«Аз кӯдакӣ ман ба асарҳои санъат, кино, театр, намоиши осори рассомони маъруф шавку мароқ доштам ва падару модарам маро ба мактаби рассомӣ доданд. Бо гузашти солҳо шавку рағбати ман ба ин ҳунар меафзуд. Ман ҳангоми кашидани расм хеле завқу лаззат мебарам. Бинобар ин, хеле хоҳиш дорам, ки касби ояндаи ман бо завқу мароқам мувофиқату мутобиқат кунад.

Тестгузаронӣ дар назди машваратгар оид ба интихоби касб сатҳи баланди шавку мароқи маро ба фаъолияти касбӣ дар соҳаи «инсон – образи бадеӣ» нишон дод. Сатҳи дониш ва маҳорат дар ин соҳа олӣ аст. "Одам - техника", "Одам – низоми аломатӣ", "Одам – одам", "Одам – табиат" соҳаи сатҳи миёнаи дониш мебошанд.

Саволномаҳои афзалиятҳои касбӣ оид ба интихоби касб чунин тавсияҳоро пешниҳод карданд: дизайнер – ороишгар, моделйер, моделйери либос, рассом.

Сатҳи худмуайянкунӣ олӣ аст.

Ҳамин тариқ, шавку завқи шахсии ман бо натиҷаҳои машварати интихоби касб мувофиқат доранд.

Ман қарор додам ихтисоси дизайнерро интихоб кунам».

### **4. Асосноккунии интихоби муассисаи таълимӣ (бо таҳсили пулакӣ ё бепул)**

Мисоли асосноккунӣ:

Инро ҳам доништан лозим аст, ки аз рӯйи ихтисоси интихобкарда мутахассисонро кадом муассисаҳои таълимӣ омода мекунанд. Шумораи муассисаҳои таълимии таҳсилоти миёнаи олии касбӣ кам нест. Бинобар ин, муҳим аст, ки барои дурусту дақиқ интихоб кардани онҳо низ докталаб имконият ва шароити худро дар мадди назар дошта, аз ҷумла меъёрҳои зеринро ба эътибор гирад:

- шакли таҳсил (рӯзона, ғоибона, фосилавӣ) ва намуди таҳсил (ройгон, пулакӣ);
- макони ҷойгиршавии муассисаи таълимӣ;
- зерсохтори муассисаи таълимӣ (хобгоҳ, китобхона, толорҳои варзишию фарҳангӣ);

- нуфуз ва эътибор (рейтинг)-и муассисаи таълимӣ;
- фикру ақидаи аҳли ҷомеа дар бораи муассисаи таълимӣ.

Дар рафти ҷамъоварии маълумот дар бораи мактабҳои олии Донишгоҳи давлатии Хучанд ба номи академик Б. Фафуров маро ҷалб намуд. Дар донишгоҳи мазкур 18 факултет ва 99 ихтисосҳои омӯзгорӣ, иқтисодӣ, ҷамъиятшиносӣ ва тиббӣ мавҷуд мебошад. Муҳлати таҳсил барои ихтисосҳо 4 сол буда, барои ихтисосҳои ҳамгиро (дорои аз ду ва зиёда касб) 5 сол таҳсил муқаррар гардидааст. Барои 48 ихтисос шакли таҳсили фосилавӣ амал мекунад. Ба донишгоҳ тариқи Маркази миллии тестӣ довталабон дохил шуда метавонанд. Шартномаи таҳсил дар соли 2023 аз 2800 то 4800 сомонӣ вобаста ба ихтисос ва шакли таълими он муқаррар гардидааст.

### **5. Баррасии вариантҳо дар мавриди дохил нашудан ба мактаби олии**

Дохилшавӣ ба донишгоҳ ва донишкадаҳои ҷумҳурӣ бо шаклу низом ва тартибу талаботи муайян амалӣ мегардад. Дар ҳар мамлакат низоми муайяни тартиби қабули довталабон аз ҷониби ҳукумати он муқаррар мегардад.

Бо мақсади таҷдиди низоми имтиҳонҳои марказонидаи дохилшавӣ ба муассисаҳои таълимии таҳсилоти олии касбии Ҷумҳурии Тоҷикистон бо қарори Ҳукумати Ҷумҳурии Тоҷикистон Муассисаи давлатии “Маркази миллии тестӣ” таъсис дода шуд, ки тибқи оиннома фаъолияти он ба ташкилу баргузори имтиҳонҳои марказонидаи дохилшавӣ ба муассисаҳои таълимии таҳсилоти олии касбӣ равона гардидааст.

Ихтисосҳо аз рӯи монандию наздикии фанҳои имтиҳон ба ҳам дар 5 гурӯҳи (кластери) ихтисосҳо муттаҳид гардидаанд:

- 1) табиӣ ва техникӣ;**
- 2) иқтисод ва география;**
- 3) филология, педагогика ва санъат;**
- 4) ҷомеашиносӣ ва ҳуқуқ;**
- 5) тиб, биология ва варзиш**

Ман ҳуқуқи интиҳоби то 12 комбинатсияи ихтисосро вобаста аз муассисаи таълимӣ, шакли таҳсил (рӯзона, ғоибона, фосилавӣ) ва намуди таҳсил (ройгон, пулакӣ) тибқи нақшаи қабули донишҷӯён дар доираи танҳо як гурӯҳи ихтисосҳо до-

рам. Ман интихобҳои худро дар рӯйхат бояд аз рӯи бартаришон (афзалиятшон) ҷо ба ҷо гузорам, яъне комбинатсияҳои ихтисосҳои барои худ бештар мувофиқ ва писандро дар болотар бигзорам. Ба таври дигар гӯем, бартариҳои интихоб ин аст, ки бояд он ихтисосе дар рӯйхати интихобҳо дар ҷойи аввал (аз ҳама боло) монда шавад, ки он барои ман писанд ва заруртар аз ихтисосҳои дигари интихобшуда аст. Сипас, интихобҳои боқимондари (мувофиқи хоҳиш) дар ҷойҳои дуюм, сеюм ва ғайра то дувоздахум ҷо ба ҷо гузоштан лозим аст.

Бояд қайд кард, ки барои ихтисосҳои санъати тасвирӣ, санъати мусиқӣ, актёрӣ ва дигарон, ба ғайр аз супоридани тест дар Маркази миллии тестӣ, ҳамчунин, супоридани имтиҳони эҷодӣ зарур доништа шудааст.

Ман ихтисоси санъати тасвирӣ, нақшакашӣ ва дизайни графикаро дар садри чадвал интихоб намуда, 11 ихтисоси ба он монандро низ ҷудо намудам. Аз сабаби он ки маҳорати хуби тасвири расм ва нақша дорам, барои дохилшавӣ имконияти васеътар барои ин ихтисосҳо бароям мавҷуд аст.

#### **6. Дохилшавӣ:**

Натиҷаи имтиҳоноти маркази тестӣ – 270 ҳол.

Натиҷаи имтиҳоноти эҷодӣ:

1. Расмкашӣ – 30 ҳол;
2. Мусаввирӣ – 30 ҳол;
3. Нақшакашӣ – 35 ҳол.

Ҳисоби миёнаи ҳолҳо барои дохил шудан ба факултети санъати тасвирӣ ва технология аз 300 ҳол боло буд. Ман бо гирифтани 365 ҳол ба интиҳоби аввалини худ ихтисоси санъати тасвирӣ, нақшакашӣ ва дизайни графикаи ДДХ ба номи академик Б.Ғафуров дохил шудам.

#### **7. Арзёбӣ ва ҳифзи лоиҳа**

Иҷрои лоиҳаи «Нақшаҳои ҳаётии ман ва карьераи касбӣ» ба ман имкон дод, ки ба неруи худ эътимод ҳосил кунам, ҷустуҷӯи мустақилона ва ҷамъовариҳои иттилоотро (қор дар китобхона, маркази интиҳоби касб) ёд гирам, барои дохил шудан ба мактаби олий тайёрии нағз бинам. Қори тадқиқотӣ оид ба лоиҳа маро водор сохт дар бораи тақдири ояндаам дар сурати дохил нашудан ба донишгоҳ андеша кунам. Дар натиҷа ман ба имтиҳонҳо бо масъулияти қувваи дучанд тайёрӣ дидам.

## Хотима

Шиносоии ибтидоии шумо бо асосҳои истехсолот, асосҳои соҳибкорӣ, касбинтиҳобкунӣ ва худмуайянкунии касбӣ ба охир расид. Оре, соҳибкорӣ шартӣ асосии фаъолияти самарабахши иқтисоди бозаргонӣ мебошад ва он алҳол ба як ҷузъи таркибии ҳаёти мо табдил ёфтааст.

Барои он ки бизнеси муосир худро дилпур ҳис кунад ва бомуваффақият шавад, бисёр чизро омӯхтану доништан лозим аст. Аз соҳибкор меҳнатдӯстӣ, қатъият ва суботкорӣ барои ноил шудан ба мақсад, тайёри ба таваккал ва маҳорати муносибату муошират бо одамон талаб карда мешавад.

Ҳамагӣ баъди муддати кӯтоҳе дар назди шумо масъалаи интиҳоби касбӣ оянда ба миён меояд. Ба интиҳоби касб бо масъулияти тамоми муносибат кунед.

Маблағи рӯзгузаронӣ, яъне барои зиндагӣ заруриро бо роҳҳои гуногун ба даст овардан мумкин аст. Шумо метавонед ба сифати коргари кироя ба кор дароед. Аксарият ҳамин роҳро интиҳоб мекунад. Лекин шумо имкон доред кори худро оғоз кунед. Ҳуқуқи интиҳоб дар дасти шумост. Вале ҳеч гоҳ истисно кардан мумкин нест, ки бо ҳукми тақдир шароит бекор монданатон мумкин аст. Мутаассифона, бекорӣ дар иқтисодиёти бозаргонӣ ҳодисаи ногузир аст. Дар ин маврид шумо маҷбур мешавед ба соҳибкорӣ машғул шавед.

Дар хотир нигоҳ доштан лозим аст, ки ба бизнес бо вичдони поку соф машғул шудан лозим аст. Ин танҳо сухани зебо нест. Соҳибкории ҳарисона, ки бо вайрон кардани принципҳои ахлоқию маънавий сурат мегирад, оғози бунёдорона надорад ва ҳамеша, чӣ дар ҷамъият ва чӣ дар байни ҳуди соҳибкорон маҳкум карда мешавад. Номӣ некро аз даст додан кори осон аст, аз нав ба боварии шарикон ноил гардидан кори хеле меҳнатталаб мебошад.

Тоҷикистон дорои потенциали бузург – захираҳои хеле бойи табиӣ, меҳнатӣ ва истехсолӣ мебошад. Чӣ тавр ба он соҳибхитёрӣ кардан аз ҳар яки мо вобаста аст. Аз маҳорати дуруст истифода бурдани ин сарват некуаҳволии ҳар яки мо ва иқтисодии тамоми мамлакат вобаста аст.

Яке аз мақсадҳои асосии мо, хонандагони мухтарам, омода сохтани шумо ба худмуайянкунии асосноки касбӣ буд. Бинобар ин, ҳангоми омӯхтани курси технология, шумо ба олами меҳнату касб дохил шудед, бо соҳаҳои мухталифи фаъолияти меҳнатӣ ошно гаштед. Шумо лоиҳаҳоро иҷро кардед, аз санҷишҳои ба худ хосси касбӣ гузаштед, лаззати комёбиҳо дар фаъолияти эҷодӣ эҳсос намудед. Қадом касбро интихоб накунед ва кӣ нашавед – менечер, ҳуқуқшинос, муҳандис, иқтисоддони лоиҳаҳои технологӣ ба шумо лозим мешаванд. Дар ҳамаи касбҳо донишҳои шумо оид ба усулҳои ҳалли вазифаҳои эҷодӣ мададгортон хоҳанд гашт.

Даррафти омӯхтани технология, иҷроилоиҳаҳои эҷодкорона шумо донишҳои назариявиатонро аз фанҳои физика, химия, математика ва дигар фанҳо мустаҳкам кардед ва айни замон, худатонро омӯхтед, завқу мароқи касбӣ, майлу қобилиятҳои тоҷибонро аниқ кардед. Маҳз ҳамин асоси интихоби касбии шумо гардид.

## Замима

### Замимаи 1

#### Тест барои арзёбии қобилиятҳои соҳибкории худ

Таҷриба нишон медиҳад, ки соҳибкорони муваффақ ҳислату хусусиятҳои умумӣ доранд. Тести дар поёновардашуда меъёри илмӣ асосноки қобилияти соҳибкорӣ нест. Бо вучуди ин, як бор худро санҷед. Ҷавобҳои саҳеҳро ба суолҳо бо аломати ✓ ишора кунед.

Суол	Ҳа	Не
1. Оё шумо кори сар кардари ба монетаҳо нигоҳ накарда ба охири мерасонед?		
2. Оё шумо дар қарори қабул кардаатон қатъият зоҳир мекунед ё фикри шуморо дигар қардан осон аст?		
3. Оё шумо масъулиятро ба дӯши худ гирифтани роҳбарӣ қарданро дӯст медоред?		
4. Шумо саломатед?		
5. Оё ҳамсинфону ҳамсолон шуморо ҳурмату эҳтиром мекунанд ва ба шумо итминон доранд?		

6. Оё шумо тайёред аз субҳ то шом меҳнат кунеду фавран подоши онро набинед?		
7. Оё шумо муошират бо одамон ва кор кардан бо онҳоро дӯст медоред?		
8. Оё шумо аксаран ақидаи қисми зиёди рафиқонатонро ба тарафи худ кашида метавонед?		
9. Оё шумо дар он соҳа, ки кори худро сар карданиед, таҷрибаи кор доред?		
10. Оё ба шумо ғояю фикри дигарон фаҳмост?		
11. Оё дар шаҳратон (деҳаатон) ба мол ё хизмате, ки шумо истехсол карданӣ ҳастед, талабот мешавад?		
12. Оё шумо дар соҳаи маркетингу молия омодагии базавӣ доред?		
13. Оё кори дигар соҳибкорони хурди дар соҳаи шумо фаъолияткунанда дар шаҳратон (деҳаатон) бобарор аст?		
14. Оё шумо ба қадри кофӣ воситаҳои ибтидоии молиявӣ доред, то корхонаатонро дар давоми соли аввали мавҷудияти он дастгирӣ кунед?		
15. Оё шумо таҳвилгарони масолеҳи ба шумо заруриро «таги чашм» карда мондаед?		
16. Оё шумо одамонро ёфта мондед, ки дорои таҷрибаю донишҳои кофӣ бошанд, ки ба шумо ин чизҳо намерасад ва барои дар лаҳзаи мушкӣ ба шумо ёрӣ расонидан омода бошанд?		
17. Оё шумо бо қоидаҳои амалкунандаи андозбандӣ, бурдани ҳисоби муҳосибӣ, калкулятсияи музди меҳнат шиносед?		
18. Оё шумо бо одамоне, ки аз шумо хеле калонанд, ба осонӣ робита барқарор мекунед?		
19. Оё шумо бо одамони ношинос ба осонӣ робита муқаррар мекунед?		
20. Оё шумо итминон доред, ки қарори дуруст кушодани кори худро қабул кардед?		

Акнун миқдори ҷавобҳои мусбатро шуморед. Агар ҷавобҳои мусбат 17 ва аз он зиёд бошад, пас шумо барои саркардани кори худ ва дар он комёб шудан ҳамаи сифатҳои заруриро доред.

Аз 13 то 17 ҷавоби мусбат: шанси шумо ба бобарор шудани кор возеҳу равшан нест. Вале дилсарду рӯҳафтада нашавед. Ҳамаи саволҳоеро, ки ба онҳо ҷавоби манфӣ додед, навишта гиред, онҳоро бодикқат таҳлил кунед ва аз рӯйи вичдон ба худ ҷавоб диҳед: Оё шумо ягон корро ислоҳ карда метавонед ва барои ин чӣ кор кардан лозим аст?

Агар ҷавобҳои мусбат аз 13 кам бошад, ба назар чунин мерасад, ки шумо ба сифати соҳибкор ба муваффақият ноил шуданатон мушқил аст. Ба оғоз кардани кори худ саросема нашавед, таҷриба андузед, такрор ба такрор завқу мароқ ва хоҳиши худро санчед.

## Замимаи 2

**Намунаи ғояҳои соҳибкорӣ, ки дар шароити устохонаҳои таълимӣ ё хона онҳоро амалӣ гардонидан мумкин аст**

1. Брелок – кушоянда, армуғонӣ барои калидҳо
2. Либосовезак
3. Дарзмолтахта
4. Бозичаҳо барои кӯдакистон, аз чумла бо муҳаррики барқӣ
5. Интерйер барои бозичаи бачаҳо (миз, кат, шкафча, курсӣ ва ғайра)
6. Қафас барои паррандаҳои хонагӣ, донхӯрак барои паррандаҳо
7. Сабаду сабадчаҳо аз навда
8. Макети биною иншоот, хона ва мебел барои бозичаҳои бачагона
9. Моделҳо бо электромагнит (чароғи раҳнамо, шлагбаум ва ғайра)
10. Рафи китоб, рафи гулдон, телефонмонак ва ғайра
11. Чаҳорчӯба барои сурат, портретҳо
12. Чорпоякҳо барои дарзмол, китоб (китобмонаки қату ростшаванда)

13. Чумча, дастаи дар ва ғайра аз чӯб
14. Оштахта, чӯба, тахтаю тирак
15. Хокпарто барои кӯдакон
16. Мизчаю чорпоя барои гузоштани телевизор, мизи хурд
17. Шатранч, шашка, нард
18. Турбтарош, шона

Дар боло номгӯии маҳдуди намунаҳои ғояҳои соҳибкорӣ оварда шуданд. Дар асл ташаббусро ба худи бачаҳо вогузор кардан лозим аст, то онҳо он ашёро, ки дар минтақаашон серхаридор аст, фикр карда ёбанд. Ғайр аз ин, маснуоти дилхоҳро такмил додан мумкин аст, то он бештар ҷаззобу назаррабо гардад. Бояд асоси ғояи шуморо хоҳиши қонеъ гардонидани эҳтиёҷи талаботи одамони алоҳида, оила, мактаб, ҷамъият ташкил кунад.

Ғояи хуб асоси муваффақият дар бизнеси дилхоҳ аст!

## МУНДАРИЧА

Муқаддима.....	3
----------------	---

### БОБИ 1. АСОСҲОИ ИСТЕҲСОЛОТ

1. Мафҳуми фаъолияти касбӣ. Тақсим ва махсусгардонии меҳнат.....	5
2. Ришта, соҳа, ҳадафҳои меҳнат.....	11
3. Мафҳуми фарҳанги меҳнат.....	18
4. Технологияи таъсиси корхона ва манбаъҳои маблағгузории корхона.....	22
5. Захираҳо ва омилҳои истеҳсолот.....	28
6. Лоиҳаи эҷодӣ: Нақшаи истеҳсолот.....	32

### БОБИ 2. ТЕХНОЛОГИЯИ ЛОИҲАКАШИИ МАСНУОТ

7. Хусусиятҳои лоиҳакашии муосир.....	43
8. Алгоритми дизайн.....	49
9. Фикран сохтани маҳсулоти нав.....	56

### БОБИ 3. АСОСҲОИ СОҲИБКОРӢ

10. Субъектҳои соҳибкорӣ, моҳият, мақсадҳо ва вазифаҳо..	64
11. Ҷомеаи меҳнатӣ. Пардохти музди меҳнат.....	69
12. Арзиши аслии маҳсулот.....	75
13. Нархи молу хизмат.....	84
14. Андозбандӣ.....	90
15. Менечмент дар фаъолияти корхона. Маркетинг дар фаъолияти корхона.....	98
16. Фурӯши мол ва хизмат.....	111
17. Таблиғ (реклама) дар низоми соҳибкорӣ.....	116
18. Банақшагирии фаъолияти соҳибкорӣ.....	119
19. Бизнес-нақшаи ширкати хонандагон “Чевар”.....	125
20. Лоиҳаи эҷодии «Фаъолияти соҳибкории мустақилонаи ман».....	130

#### **БОБИ 4. НИЗОМИ КАСБИНИХОБКУНИ**

21. Маърифати (маълумотдиҳии) касбӣ.....	142
22. Маърифати касбӣ дар чорабиниҳои беруназсинфӣ.....	148
23. Ташхиси касбӣ.....	155
24. Машварати касбӣ.....	158
25. Яккачинкунии касбӣ.....	164
26. Одаткунии касбӣ (адаптатсия).....	170
27. Гарбияи касбӣ.....	174

#### **БОБИ 5. ХУДМУАЙЯНКУНИИ КАСБИИ ШАХСИЯТ**

28. Моҳияти худмуайянкунии касбӣ.....	178
29. Модели мухтавоию равандии худмуайянкунии касбӣ.....	181
30. Худмуайянкунии касбӣ дар марҳалаҳои гуногуни ташаккули шахсият.....	186
31. Низоъҳои худмуайянкунии касбӣ.....	195
32. Ташаккули касбии шахсият.....	200
33. Карьераи касбӣ.....	204
34. Тайёрии касбӣ.....	208
Лоихаи эҷодии намунавӣ.....	212

АЗИЗОВ АБДУЛАТИФ,  
РАҲИМОВ САИДМУҲАММАДХОН,  
АЗИЗОВ ШЕРЗОД

# ТЕХНОЛОГИЯ

(ТАЪЛИМИ МЕҲНАТ)

Китоби дарсӣ барои синфи 10-уми  
муассисаҳои таҳсилоти умумӣ

Муҳаррир	Р. Умар
Мусахҳеҳ	С. Некқадамов
Муҳаррири техникӣ	Қ. Назаров
Тарроҳ	М. Раҷабов

Ба чоп 20.10.2023 иҷозат дода шуд. Коғазӣ офсет.  
Андоза 60x90  $\frac{1}{16}$ , Ҷузъи чопӣ 14,0  
Адади нашр 40 000 нусха.  
Супориши № 90/2023

Нарҳаш 27 сомонӣ 39 дирам

Муассисаи нашриявии «Маориф»-и  
Вазорати маориф ва илми Ҷумҳурии Тоҷикистон.  
734024, шаҳри Душанбе, кӯчаи Аҳмади Дониш, 50.  
Тел: 222-14-66, Email: nashriya@maorif.tj

Дар ҶСП «Нашриёти муосир» чоп шудааст.  
Нишонӣ: Ҷумҳурии Тоҷикистон,  
ш. Душанбе, кӯчаи Зарнисор, 3.