

А. Азизов, С. Раҳимов, **С. Исломов**

АСОСҲОИ ҚАСБУ ҲУНАР

(барои писарон)

9

Ҳайати мушовараи Вазорати маорифи
Ҷумҳурии Тоҷикистон
ба ҷои тавсия кардааст



Душанбе 2009

УДК 658.5623
ББК 30.6 Я7
А 37

А. Азизов, С. Раҳимов, **С. Исломов**
Д - АСОСҶОИ КАСБУ ҲУНАР – Душанбе: ҶМДММ «Полиграф-Сентр», 2009, 176 саҳ.

Ин китоб дар доираи Лоиҳаи таҷдиди соҳаи маориф
нашр гардидааст.

Хонандаи азиз!

*Китоб манбаи донишу маърифат аст, аз он баҳравар
шавед ва онро эҳтиёт намоед. Кӯшиш ба харҷ диҳед, ки соли
хониши оянда ҳам ин китоб бо намуди аслиаш дастраси додору
хоҳарчаҳоятон гардад ва ба онҳо низ хизмат кунад.*

Истифодаи иҷравии китоб:

| № | Ному насаби хонанда | Синф | Соли таҳсил | Ҳолати китоб (баҳои китобдор) | |
|---|---------------------|------|-------------|----------------------------------|---------------------|
| | | | | Аввали соли хониш | Охири соли хониш |
| 1 | | | | | |
| 2 | | | | | |
| 3 | | | | | |
| 4 | | | | | |
| 5 | | | | | |

ISBN 978-99947-713-2-5

УДК 658.5623
ББК 30.6 Я7
А 37

© А. Азизов, С. Раҳимов, **С. Исломов**

МУҚАДДИМА

Дар "Асосҳои касбу ҳунар"-и синфи 9 шумо бо фаслҳои Асосҳои истеҳсолот, интиҳоби касб, иқтисодиёти оила, маданияти корҳои таъмиру сохтмон, касбу ҳунари ниёгон шинос мешавед ва мустақилона лоиҳаҳои эҷодии дилхоҳатонро мувофиқи фаслҳои барнома интиҳобан иҷро карда метавонед.

Дар фасли «Асосҳои истеҳсолот» оид ба равандҳои технологӣ дар соҳаҳои мухталифи саноати муосир, техника, мошинаҳо, маҷмуи таҷҳизоти технологӣ, иқтисодиёту ташкили истеҳсолот ва роҳҳои тезонидани пешрафти илмию техники маълумоти муфассал мегиред.

Дар фасли «Интиҳоби касб» дар хусуси майлу рағбат ба касб, оид ба қобилият ва қудрати қорӣ, саломатӣ ва интиҳоби касб, роҳҳои соҳибшудан ба касб, нақшаҳои ҳаёти ва касбӣ маълумот пайдо хоҳед кард.

Дар фасли «Иқтисодиёти оила» бори аввал оид ба буҷаи оила, хароҷоти оила, маркетинг, менечмент, соҳибқорӣ дар оила ва иқтисодиёти замини наздиҳавлиғи шинос мегардед ва корҳои амалиро оид ба ин мавзӯҳо иҷро хоҳед кард.

Дар фасли "Касбу ҳунари миллӣ" қулолгарӣ пешниҳод карда мешавад, ки он яке аз ҳунароҳои халқ буда, хонанда бо масолах ва хусусиятҳои онҳо шинос мегардад.

Дар фасли "Маданияти корҳои таъмиру сохтмон" корҳои андовакуниро давом дода, бо технологияи ба девор часпонидани зардеворӣ шинос мешавед.

Эҷодқорӣ дар ҳамаи соҳаҳои фаъолияти инсон зарур мебошад. Маҳз аз ҳисоби эҷодқорӣ ҷамъият ба сӯи прогресс ҳаракат мекунад, яъне техника ва технологияҳои нав эҷод мегарданд. Эҷодқорӣ доим ба ҳаёт ва тафаккури мо тағйиротҳо дохил мекунад, барои такмил додани дониш қўмак мерасонад. Натиҷаҳои иҷрои лоиҳаҳои эҷодӣ бояд маснуоти реалӣ бошад, ки талаботи гузошташударо қонеъ гардонад. Мо умедворем, ки хонандагон аз ўҳдаи ин қор мебароянд.

Дар китоб аломатҳои шартии зерин истифода шудаанд:

- ! Қоидаҳои бехатарӣ
- Қорҳои амалӣ
- △ Мафҳумҳо, истилоҳ
- ? Саволҳои санҷишӣ
- ⊕ Ин аҷиб аст

Мо дар омӯхтаи яке аз қисмҳои маълумотдиҳандаи ҳаётан муҳим бо номи "Асосҳои касбу ҳунар" ба шумо муваффақият хоҳонем, хонандагони азиз.

Муаллифон.

БОБИ I. АСОСҲОИ ИСТЕҲСОЛИОТ

1. Маълумот дар бораи равандҳои технологӣ дар соҳаи саноати металлургӣ

Саноати металлургӣ ду навъ аст:

А) металлургияи сиёҳ – истеҳсоли оҳан ва ҳулаҳои он;

Б) металлургияи ранга – ҳамаи металлҳои ранга

Ба саноати металлургияи сиёҳ чунин муассисаҳо дохил мешаванд :

1) Коркарди маъдан, ки бо истеҳсоли маъданҳои оҳан, манган ва дигар канданиҳои фойданок машғуланд;

2) Фабрикаҳои маъдантозакуни ё агломератсионӣ, ки ба тоза кардан ва гудохтани тайёр кардани маъдани оҳан машғуланд;

Маъдани оҳанро баробари аз гашҳо, чинсҳои бегона тоза кардан, боз бо як қисм сӯзишворӣ ва флюс омехта карда, пухта ба шакл меоранд, ки онро агломерат меноманд.

3) Бевосита комбинатҳои металлургӣ бо кӯраҳои домнагӣ, ки дар онҳо ҷӯян истеҳсол карда мешавад. Барои дар ин гуна кӯраҳо ҳосил намудани ҷӯян агломерат, кокс (сӯзишворӣ), флюс (оҳаксангҳо), ҳаво ва оксигени тоза лозим аст. Барои сохтани худи кӯраи домнагӣ бошад, масолеҳи оташбардор лозим аст. Ба сифати масолеҳи оташбардор бошад, динас, магнезит, хроммагнезит, шамот ва дигар масолеҳ истифода мешаванд.

Дар кӯраҳои домнагӣ дар натиҷаи таъсири ҳарорати баланд барқароршавии оксидҳои оҳан ва дигар элементҳо ба амал омада, бо карбон пайвастагиҳои гуногунро ҳосил менамоянд, дар натиҷа ҷӯян ҳосил мешавад.

4) Бо ёрии мошинҳои рехтагарӣ ба шакл овардани ҷӯян;

5) Комбинатҳои металлургӣ бо маҷмуи кӯраҳо, ки барои истеҳсоли пӯлод пешбинӣ шудаанд: кӯраҳои конвекторӣ, мартенӣ ва барқӣ.

Дар кӯраҳои конвекторӣ аз ҷӯяни моеъ бо истифодаи реаксияҳои экзотермикӣ пӯлод ҳосил карда мешавад.

Дар кӯраҳои мартенӣ бошад, аз металлпороҳо, ҷӯяни саҳт ё ҷӯяни моеъ, бо ёрии сӯзишвории газшакл ё моеъ пӯлод ҳосил мекунанд.

Дар кӯраҳои барқӣ бошад, пулоди махсус (зангногир, оташмагин, хосияти магнитӣ дошта, тезбур ва ғ.) истеҳсол карда мешавад. Дар ин кӯраҳо ба сифати манбаи гармӣ аз ҷараёни барқ истифода мебаранд.

6) Истеҳсоли пулод бо ба шакл овардани он хотима меёбад. Барои ба ин ё он шакл овардани рехтаи пулодӣ онро бо ёрии дастгоҳҳои махсус прокат мекунад, яъне аз байни навардҳои даврзананда пахш карда мегузаронанд. Агар навардҳо ҳамвор бошанд, он гоҳ варақаҳо ва агар навардҳо ягон хел бурриш дошта бошад, тарҳҳои гуногун ҳосил мешаванд.

7) Ба саноати металлургияи сиёҳ инчунин аз саноати химия кокс, аз саноати масолеҳи бинокорӣ масолеҳи оташбардор дастрас мешавад.



Расми 1. Кӯраи домнагӣ

Дар навбати худ саноати металлургияи ранга низ аз саноати маъдан, ки бо истихроҷи маъданҳои металлҳои ранга, фабрикаҳои маъдантозакуни, ки маъданҳоро бо ин ё он роҳ тоза мекунад, яъне онҳоро аз ҷинсҳои бегона пок месозанд ва аз комбинат ё заводҳои, ки бевосита ин ё он металлҳои рангаро истеҳсол менамоянд, иборат мебошад. Металлҳои ранга аксаран бо роҳи электролиз, гудохта барқароркунӣ, бо реаксияҳои химиявӣ аз маҳлулҳо истифоданамуда ҳосил карда мешаванд. Металлҳои ранга чи ба намуди тоза ва чи дар шакли хӯлаҳо васеъ истифода карда мешаванд.

? Саволҳо барои санҷиш:

1. Сохтори металлургияи сийёҳ кадом муассисаҳоро дарбар мегирад?
2. Агломерат гуфта чиро меноманд?
3. Дар кадом кӯраҳо ҷӯян истеҳсол карда мешавад?
4. Истеҳсоли пулод бо чӣ хотима меёбад?
5. Дар кадом кӯраҳо пулоди махсус истеҳсол мешавад?
6. Оид ба металлургияи ранга маълумот диҳед?

2. Маълумот дар бораи равандҳои технологӣ дар саноати сабук

Сохтори саноати сабук муассисаҳои зеринро дарбар мегирад: фабрикаҳои ресандагӣ, бофандагӣ, трикотаҷӣ, дӯзандагӣ, комбинатҳои пойафзолдӯзӣ, заводҳои пахтадозакунӣ, комбинати абрешим, комбинати бофандагӣ, заводи истеҳсоли чарм ва мисли ин.

Амалиёти иҷрошаванда дар саноати сабук: аз пахта, пашм, абрешим ва нах замина барои маҳсулоти тайёр омода карда мешавад, ки аз нахҳо матоҳои гуногун – қолинҳо, маснуоти трикотаҷӣ бофта мешавад. Чарм барои пойафзол ва дигар навъи маҳсулот низ истеҳсол мешавад. Истеҳсоли маҳсулоти чарчинворӣ (галантерея) низ ба ин соҳа мансуб аст.

Саноати сабук одатан дар маҳалҳо ҷойгир карда шуда, он саноати маҳаллӣ номида мешавад ва аксаран барои истеҳсоли моли ниёзи мардум хизмат мекунад.

Равандҳои технологияи ин соҳа хеле гуногун буда, аз дастгоҳҳои махсуси ба ин ё он соҳаи саноат мувофиқшуда иборат аст.



Расми 2. Дастгоҳҳои бемоку дар сеҳи бофандагӣ

? Саволҳо барои санҷиш:

1. Сохтори саноати сабук кадом муассисаҳоро дарбар мегирад?
2. Дар ин сохторҳо бо кадом масолеҳ кор мекунанд?
3. Саноати маҳаллӣ гуфта чиро меноманд?
4. Оид ба раванди истеҳсоли ин саноат маълумот диҳед?

3. Маълумот дар боран равандҳои технологӣ дар саноати масолеҳи бинокорӣ

Ин соҳаи саноат асосан барои сохтмон масолеҳи лозимиро истеҳсол менамояд.

Сохтори ин соҳаро заводҳои семент, комбинатҳои истеҳсоли масолеҳи асбесту семент, ба монанди шифер, ғулбаҳо ва ғайра; заводҳои хишт, сафоли бомпушӣ, кошинҳои рӯйкашкунӣ, заводи конструксияҳои оҳану бетонӣ, комбинатҳои хонасозӣ, чузъҳои бетонӣ ва дигар омехтаҳоро тайёркунанда, заводҳои истеҳсоли оҳаксанг, гач, комбинатҳои масолеҳи ғайримаъданӣ, заводҳои истеҳсоли когазҳои рӯйкаш ба мисли тол, пергамент, рубероид ва ғайра ташкил медиҳад.

Саноати бинокориро соҳаҳои саноати чӯбу чангал бо масолеҳи чӯб, муассисаҳои дигар бо конструксияҳои чӯбин, ба мисли дару тирезаҳо, фаршҳои тайёр ва ғайра, соҳаи саноати химия бо масолеҳи рангу ороишӣ, заводҳои соҳаи мошинсозӣ бо маснуоти металии гуногун ба монанди симмех, қулф, ошиқ-маъшук, дигар масолеҳ барои мебел; комбинати шиша бошад, бо шишаи тиреза ва дигар маснуоти шишагӣ таъмин менамоянд.

Корҳои сохтмон бевосита аз тарафи муассисаҳои сохтмон иҷро карда мешавад, ки ба онҳо трести бинокорӣ, идораҳои бинокорӣ, колоннаҳои механиконида ва қитъаҳои (участка) бинокорӣ мансубанд.

Истеҳсоли баъзе аз масолеҳи бинокорӣ: истеҳсоли семент. Семент аз хоки махсус, ки мергел номида мешавад, аз омехтаи як ҳисса хок ва се ҳисса оҳаксанг аст. Дар натиҷаи пухтан дар кӯраҳои гулбагии даврзананда, дар ҳарорати то 1400-1500°C ҳосил карда шуда, дар хотимаи амалиёт осиб карда мешавад.

Истеҳсоли хишти пухта. Аз хоки одӣ, ки пешакӣ элак карда мешавад, лой тайёр карда, ба новаҳои махсус, ки андозаҳои лозимиро доранд, равона карда мешавад. Аз ин лой бо ёрии корди симӣ хишти

гафсиаш зарурӣ бурида мешавад. Пас аз хушконидаи хиштро ба тагмонҳои махсус ҷойгир намуда, ба кӯраҳои ҳалқагӣ ҷойгир мекунад. Дар ин кӯраҳо хишт дар давоми 48 соат аз ҳарорати паст сар карда мунтазам то нуқтаҳои ҳарорати баланд 900-1000 °C ҳаракат мекунад ва аз ин нуқта боз ба ҷойҳои ҳарораташ пастӣ кӯра рафта хунук мешавад ва аз кӯра бо ин тагмон берун оварда мешавад.

Истеҳсоли оҳаксанг. Аз сангҳои махсус дар кӯраҳо дар ҳарорати то 1000 °C дар муддати то 10-12 соат оҳаксанг пухта мешавад.

Истеҳсоли шифер. Барои истеҳсоли шифер аз омехтаи асбест ва семент лой тайёр карда, аз он бо тарзи қолибкунии варақаҳои шифер ба шакли зарурӣ оварда мешавад. Пас аз он ин варақаҳо хушконида мешаванд.

Истеҳсоли бетон. Барои истеҳсоли бетон санги майда кардашуда, семент ва обро омехта мекунад. Барои ин омехтакунакҳои механикиро истифода мебаранд.

Истеҳсоли лойҳои бинокорӣ. Онҳо аз қумҳои гуногунтаркиб бо оби оҳак ва семент ё бе семент тайёр карда шуда, вобаста ба таркибашон тамғаҳои гуногунро доранд. Ҳамин тавр, масолеҳи бинокории гуногун бо технологияҳои гуногун тайёр карда мешавад.

Саноати сохтмон. Ҳамаи қорҳои сохтмон ба монанди сохтани сарбандҳо, пойгоҳҳои барқӣ, роҳи оҳан, бандарҳо, обанборҳо, қалъаҳо, роҳҳои мошингард, нақбҳо, хатҳои метрополитен, шахтаҳо, комбинатҳо, заводу фабрикаҳо, биноҳои маъмури ва истиқоматӣ, кӯпрӯкҳо, хатҳои газ, нафт, чараёни барқнақлкунанда ва ғайра аз ҷониби саноати сохтмон иҷро карда мешавад. Ин соҳаи сохтмон вобаста ба қорҳои иҷрошаванда аз техника ва технологияи гуногун истифода мебарад. Масалан, барои сохтани роҳҳо, каналҳо, обанборҳо аз экскаватор, булдозер ва дигар мошинҳои махсус истифода менамоянд.



Расми 3. Дар заводи хонасозӣ

Барои иҷрои сохтмони биноҳои маъмурию истеҳсолӣ ва истиқоматӣ бошад аз кранҳои борбардор ва дигар механизмҳо васеъ истифода карда мешавад. Ҳама гуна амалиёт оид ба таъмини биноҳо бо чараёни барқ, нуқтаҳои об ва канализатсия, газ, нуқтаҳои телефон ва радио, қорҳои рангубор ва ороиш, системаҳои вентилятсионӣ ва ғайра аз ҷониби муассисаҳои гуногун ба сомон расонида мешаванд.

? Саволҳо барои санҷиш:

1. Сохтори саноати масолеҳи бинокорӣ кадом муассисаҳоро дарбар мегирад?
2. Саноати масолеҳи бинокорӣ хоҷагии халқро бо чӣ таъмин мекунад?
3. Хишти пухтаро чӣ тавр истеҳсол мекунанд?
4. Барои истеҳсоли бетон чиҳо лозиманд?
5. Оид ба индустрияи сохтмон маълумот диҳед.
6. Дар ин соҳа аз чӣ гуна техника ва технологияҳо истифода мебаранд?

4. Маълумот дар бораи равандҳои технологӣ дар соҳаи кишоварзӣ

Ба сохтори ин соҳа (колхозҳо, совхозҳо) хоҷагиҳои давлатӣ, хоҷагиҳои коллективӣ, хоҷагиҳои деҳқонӣ, иттиҳодияҳои гуногун, фабрикаҳои мурғпарварӣ, хоҷагиҳои моҳидорӣ, гармхонаҳои гуногун, муассисаҳои зотпарварӣ, тухмипарварӣ, пойгоҳҳои таҷрибавӣ, парвариши занбури асал, чарогоҳҳо, чангалҳо ва ғайра дохил мешаванд.

Инчунин ин соҳа ҳамчун комплекси агросаноатӣ дорои заводҳои коркарди шир, чарм, гӯшт, комбинатҳои ордкашӣ, консервбарорӣ, фабрикаҳои истеҳсоли тамоку, заводи нӯшокиҳо ва як қатор муассисаҳои дигари истеҳсоли мебошад. Ин имконият медиҳад, ки ашёи хом дар ҷояш ва сари вақт коркард шуда, аз нобудшавӣ нигоҳ дошта шавад.

Дар шароити ҷумҳурии мо муассисаҳои кишоварзӣ серсоҳа буда, зироати асосии техникӣ пахта ба ҳисоб меравад. Ғайр аз пахта дар ҷумҳурӣ галладонаҳо, картошка, тамоку, меваю сабзавот, ангур, меваҳои ситрусӣ ва дигар зироатҳо кишт карда шуда, чорводорӣ, мурғпарварӣ, моҳипарварӣ, занбуриасалпарварӣ, пиллапарварӣ ба роҳ монда шудааст.

Дар шароити имрӯза дар ин соҳаи муҳими иқтисодӣ ҷумҳурӣ ба истеҳсоли маҳсулоти кишоварзӣ зиёда аз 17,6 ҳазор хоҷагии калон, миёна ва хурд, аз онҳо 169 колхоз, 148 совхоз, 5 муассисаи байнихоҷагӣ, 14 корхонаи иҷравӣ, 182 ассотсиатсияи хоҷагии деҳқонӣ, 193 хоҷагии коллективии деҳқонӣ, 37 ҷамъияти сахҳомӣ, 83 кооперативи истеҳсолии кишоварзӣ, 248 хоҷагии ёрирасони корхонаю ташкилотҳои кишоварзӣ ва 16493 хоҷагии деҳқонӣ (фермерӣ) фаъолият доранд.

Кишоварзӣ яке аз соҳаҳои асосии иқтисодӣ ҷумҳурӣ буда, истеҳсолоти аграрӣ ҷои асосиро ишғол мекунад. Кишоварзӣ санотро бо ашёи хом ва аҳолиро бо маҳсулоти хӯроқӣ таъмин менамояд. Кишоварзии ҷаҳон ҳамагӣ 3%-и сатҳи хушкіро ишғол кардааст. Масоҳати замини кишти ҷаҳон 4,6 млрд. гектарро ташкил медиҳад, ки аз он 1,5 га заминҳои шудгоршуда мебошад. Ин онро ифода мекунад, ки ба ҳар як шаҳрванд ба ҳисоби миёна 0,3 га замини қорамшуда мувофиқ меояд. Масалан, дар Чин ба ҳар як сари аҳоли 0,09 га, дар ИМА 0,64 га, дар Русия 0,8 га, дар Тоҷикистон ҳамагӣ 3% замини қорам рост меояд.

Дар истеҳсолоти кишоварзӣ воситаи асосии истеҳсолот захираҳои замин ба ҳисоб меравад. Дар мавриди ба таври оқилона истифода бурдани замин маҳсулоти кишоварзӣ, ҳосилнокии зироатҳо афзуда, ниҳоят ба самаранокии истеҳсолоти соҳаи кишоварзӣ оварда мерасонад.

Дар соли 2003 масоҳати заминҳои қорам 3916,6 ҳазор га-ро ташкил додааст. Барои пурра намудани маълумот оид ба таркиби майдонҳои қорам диаграммаҳои зерин оварда шудаанд.



Чи хеле ки аз диаграммаи соли 1991 маълум аст, ҳиссаи зиёди заминҳои қорам ба зироатҳои техникаӣ (37,8%), ғалладона ва лубиёӣ (28,2%) ва боқимондаи онҳо ба зироатҳои ҳуҷроки чорво (27,6%) ва картошкаю зироатҳои сабзавоту полезӣ (6,4%) рост меояд. Лекин солҳои охир ин ҳолат тағйир ёфтааст, ки қисми зиёди заминҳоро

галладона ва лубиёиҳо 45,6%, зироатҳои техники 36% ва боқимондаи онро зироатҳои хӯроки чорво 10,8% ва картошкаю зироати сабзавоту полезӣ 7,6 % ташкил додааст. Аз ин чунин хулоса баровардан мумкин аст, ки дар солҳои охир диққати асосӣ ба таъмини аҳоли бо галладона ва пахтакорӣ равона карда шудааст.

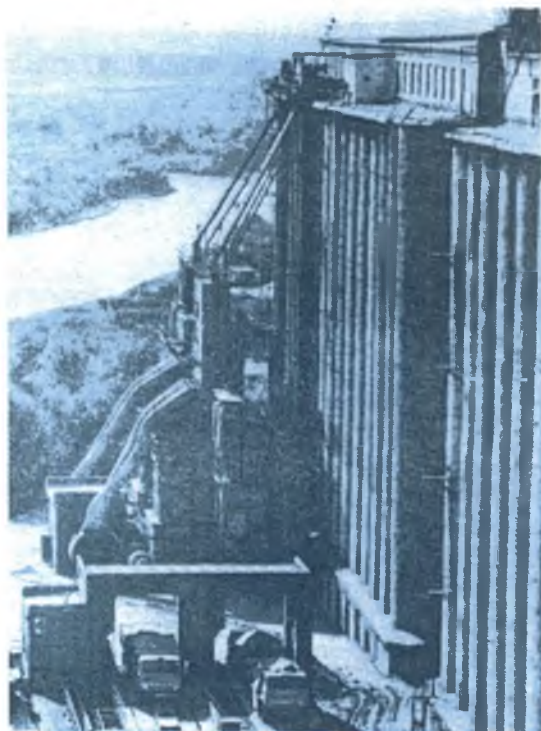

Расми 5. Элеватор

Кишоварзии Ҷумҳурии Тоҷикистон соҳаи муҳими истеҳсолоти моддист. Дар солҳои истиқлолияти ҷумҳурӣ ва гузаштан ба иқтисодиёти бозорӣ, дар натиҷаи таҷдиди колхозу совхозҳо ва дар заминаи онҳо ташкили шаклҳои нави хоҷагидорӣ: хоҷагиҳои коллективии деҳқонӣ, корхонаҳои иҷоравӣ, хоҷагиҳои деҳқонӣ (фермерӣ) ва ғайра даромаднокии истеҳсолоти соҳаи кишоварзиро таъмин намуданд.

Ҳаҷми маҳсулоти умумии кишоварзӣ дар соли 2003 1962 млн. сомони ро ташкил намуд, (аз он ҷумла дар соҳаи растанипарварӣ 1516,7 млн. сомонӣ ва чорводорӣ 445,6 млн. сомонӣ).

Аз ҳаҷми маҳсулоти умумии кишоварзӣ, ки дар соли 2003 истеҳсол шудааст, ҳиссаи хоҷагии деҳқонӣ (фермерӣ) ва хоҷагиҳои аҳоли 70,3 %-ро ташкил медиҳад.

Кишоварзиро бо техникаи лозимӣ ва корҳои таъмир соҳаи маҳсус – “Техникаи кишоварзӣ”, бо порӯҳои маъданӣ ва дигар моддаҳои химиявӣ соҳаи маҳсус – “Химияи кишоварзӣ”, бо тухмиҳои гуногун – пойгоҳҳои таҷрибавӣ, бо об хоҷагии об ва дигар соҳаҳо ба мисли матлубот, хоҷагии автомобилӣ, базаҳои масолеҳи нафт ва ғайра бо масолеҳи гуногун таъмин менамоянд.

Соҳтмон дар соҳаи хоҷагии қишлоқ бошад, аз ҷониби муассисаҳои соҳтмони байни хоҷагии “Соҳтмони деҳот” ба сомон расонида мешавад.

Дар кишоварзии замонавӣ аксар корҳо бо ёрии техника ва механизмҳои гуногун иҷро карда шуда, ҳиссаи меҳнати дастӣ хеле кам шуда истодааст. Корҳои шудгор, кишт, дарав, ғунучин, обёрӣ, коркарди қаторҳо, порудихӣ ва ғайра бо истифодаи васеи техникаи замонавӣ иҷро карда мешаванд.

? Саволҳо барои санҷиш:

1. Соҳтори кишоварзӣ кадом муассисаҳоро дарбар мегирад?
2. Кишоварзӣ саноатро бо чӣ таъмин мекунад?
3. Барои истеҳсоли маҳсулоти кишоварзӣ чанд намуд хоҷагиҳо машғуланд?
4. Дар шароити имрӯза чӣ гуна хоҷагиҳо фаъолият доранд?
5. Растаниҳои асосии кишоварзиро номбар кунед.
6. Техникаи кишоварзӣ чӣ гуна вазифаро иҷро мекунад?
7. Химияи кишоварзӣ чӣ гуна вазифаро бар дӯш дорад?
8. Мувофиқи диаграммаи овардашуда дар бораи замини кишт маълумот диҳед.

5. Маълумот дар бораи равандҳои технологӣ дар саноати мошинсозӣ

Саноати мошинсозӣ аз соҳаҳои асосии хоҷагии халқ буда, талаботи халқро бо маснуот ва мошинҳои гуногун қонеъ мегардонад.

Мошин ин механизм ё маҷмӯи механизмҳои ҳаракатнок буда, як намуди энергияро ба дигар намуди энергия мубаддал мекунад ё ягон кори ғоиданокро иҷро менамояд.

Ба таркиби саноати мошинсозӣ ҳамаи муассисаҳое, ки бо истеҳсоли мошинҳои гуногун, қисмҳои онҳо, асбобу афзор, дастгоҳҳо, рехтаҳо ва дигар молҳои истифодаи умум машғуланд, дохил мешаванд.

Мошинҳо ба ду гурӯҳ ҷудо карда шудаанд :

1) Мошинҳои ибтидоӣ, ки ҳаракатро аз манбаъҳои табиӣ (сӯзишворӣ, об, шамол,...) мегиранд.

2) Мошинҳои дуҷумин, ки ҳаракатро аз мошинҳои ибтидоӣ мегиранд.

Инчунин мошинҳо ба мошинҳои энергетикӣ ва мошинҳои технологӣ ҷудо мешаванд.

Вобаста ба соҳаҳо мошинҳо ба чунин навъҳо ҷудо мешаванд:

1. Мошинҳои кишоварзӣ
2. Мошинҳои нақлиётӣ
3. Мошинҳо барои соҳаи сохтмон
4. Мошинҳои соҳаи атом
5. Мошинҳои соҳаи компютер
6. Мошинҳои дастгоҳсозӣ
7. Мошинҳои асбобсозӣ
8. Мошинҳои нақлқунанда
9. Мошинҳои истифодаи умум (барои тиб, саноати сабук, хӯрокворӣ, барои рӯзгор ва гайраҳо)
10. Мошинҳо барои саноати маъдан
11. Мошинҳо барои саноати химия

Дар соҳаи мошинсозӣ барои кишоварзӣ аз мехи оддӣ сар карда то киштиҳои кайҳонӣ, аз белу каланд сар карда то афзорҳои гуногун, аз асбобҳои оддӣ сар карда то асбобҳои оптикӣ гуногун, аз рехтаҳо сар карда то ҷузъиётҳои гуногунхел, аз амалиёти сохтан сар карда то амалиёти васлқунӣ, ородихӣ ва санҷишӣ иҷро карда мешаванд.

Дар мошинсозӣ амалиёти зерин истифода мешавад:

- а) истеҳсоли рехтаҳо
- б) коркарди тазйикӣ
- в) кафшер ва пайвандқунӣ
- г) буридан
- д) коркарди ҳароратӣ
- е) коркарди электрохимиявӣ
- ж) коркарди электрофизикаӣ

- з) коркарди электромеханики
- и) васл ва соз намудан
- к) ородиҳӣ
- л) санчидан ва ҷо ба ҷо кардан

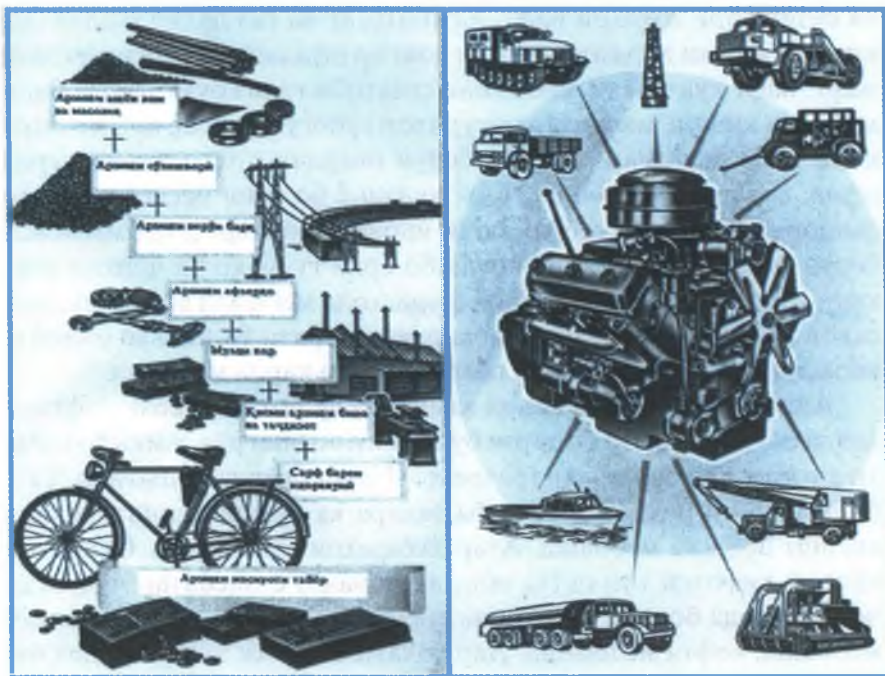

Расми 5. Раванди технологӣ

Барои сохтани мошинҳои гуногун аз ҳамаи ин амалиёт ба таври васеъ истифода карда мешавад.

? Саволҳо барои санҷиш:

1. Сохтори мошинсозӣ кадом муассисаҳоро дарбар мегирад?
2. Мошинҳоро ба чанд гурӯҳ тақсим мекунанд?
3. Мошинҳои энергетикӣ гуфта чиро меноманд?
4. Мошинҳои технологӣ гуфта чиро меноманд?
5. Оид ба соҳаи истифодаи мошинҳо мисолҳо оред.
6. Дар бораи амлиёти асосӣ дар мошинсозӣ мисолҳо оред.

6. Маълумот дар бораи равандҳои технологӣ дар соҳаи саноати сӯзишворӣ

Саноати сӯзишворӣ қисми муҳими хоҷагии халқро ташкил медеҳад ва онро бо сӯзишворӣ таъмин менамояд. Ба таркиби саноати сӯзишворӣ соҳаҳои нафт, ангиштсанг ва газ дохил мешаванд, ки онҳо асосан дар қабри замин ҷойгир шудаанд. Тарзи истеҳсоли нафт: нафт худ мӯъи равганини сиёҳтоби гализ буда, дар ҷойҳои муайяни қишри замин дар чуқуриҳои гуногун ҷойгир аст, ки онро қони нафт меноманд. Барои берун овардан ҷоҳҳо парма карда шуда, аз онҳо нафт бо фишори хуҷаш ё бо ёрии насосҳо ё ки бо фишори сунъӣ, ки бо ёрии ҷоҳи иловагӣ ба нафт дода мешавад, берун меояд. Нафти хоричшуда бо ёрии ғулбаҳо ба ҷойҳои қоркард ё то нақлиёти нафткашон фиристода мешавад ва дар муассисаҳои нафткаркунанда бо қорқарди ҳароратӣ ба навъҳо (бензин, қарасин, равгани дизелӣ ва гайраҳо) ҷудо карда мешавад.

Ангиштсанг ҳам аз қабри замин бо ду роҳ: бо тарзи қофтани хандақҳо (шахтаҳо) ё бо тарзи бурида қушодани рӯи замин то қабати ангишт дар бурришҳо (разрезҳо) берун оварда мешаванд. Татбиқи ин ё он роҳи истиҳроҷ ба захира ва чуқурии ҷойгиршавии ангишт вобаста мебошад. Агар захираҳои ангиштсанг ба солҳои тӯлонӣ қифоягӣ қунад (якҷанд даҳсолаҳо) ё нисбатан чуқуртар ҷойгир шуда бошад, он гоҳ хандақҳо, ки иншооти хеле мураккаб мебошад, қофта мешаванд. Дар ҳолати ба сатҳи замин наздик будани қони ангишт рӯи он қушода истиҳроҷ карда мешавад.

Дар дараҷаи пухтарасӣ ангиштсанг се хел мешавад:

- 1) антрацит – ангиштсанги хеле пухтарасида,
- 2) ангиштсанг – мӯътадил,
- 3) ангиштсанги ҳокистарӣ – нисбатан ҳом.

Газ дар қишри замин дар зери фишори баланд то 300 мм ва зиёда атмосфера дучор мешавад. Барои берун овардани он ҷоҳҳо парма карда мешавад, ки газ, аз онҳо бо фишори хуҷаш берун меояд. Пас аз тоза шудан газ ба истеъмолқунандагон ба воситаи ғулбаҳо фиристода мешавад. Барои бо ғулбаҳо равон қардани миқдори зиёди газ онро ба мӯъ мубаддал менамоянд. Ғайр аз ин, ба сифати сӯзишворӣ торф, варақсангҳои сӯзанда, сӯзишвори сунъӣ – кокс низ истифода мешавад.



Расми 6. Истгоҳи таъмини газ

? Саволҳо барои санҷиш:

1. Сохтори соҳаи сӯзишворӣ кадом муассисаҳоро дарбар мегирад?
2. Нафтро чӣ тавр истеҳсол мекунад?
3. Ангитро бо кадом роҳҳо истеҳсол мекунад?
4. Газро чӣ тавр истеҳсол мекунад?
5. Шумо боз кадом намуди сӯзишвориро медонед?

7. Маълумот дар бораи равандҳои технологӣ дар саноати энергетика

Ба таркиби энергетика соҳаҳо дохил мешаванд, ки онҳо бо истеҳсоли ҷараёни барқ ва нақли он машғуланд. Ба онҳо пеш аз ҳама нерӯгоҳҳои барқӣ, зерпӯйгоҳҳои (подстанция) трансформатори баландшиддат, корҳои паҳнкунии ҷараёни ва зерпӯйгоҳҳои паҳнкунандаи шиддат дохил мешаванд. Якҷанд нерӯгоҳҳои барқии минтақаҳои гуногун ба як ҳалқаи умумӣ пайвастшуда системаи ягонаи энергетикиро ташкил медиҳанд.

Нерӯгоҳҳои барқӣ дар навбати худ якҷанд намуд буда, барои истеҳсоли ҷараёни барқ хизмат мекунад. Онҳо ба нерӯгоҳҳои бо гармӣ, бо об, бо шамол ва ғайра коркунанда ҷудо мешаванд. Нерӯгоҳҳои бо гармӣ коркунанда дар навбати худ ба нерӯгоҳҳои бугӣ, газӣ, офтобӣ, атомӣ, бо обҳои зерзаминӣ коркунанда ҷудо мешаванд.

Раванди истеҳсол ва истифодаи чараёни барқ ягона буда, захира кардани миқдори зиёди он ғайриимкон мебошад. Аз ин рӯ, нерӯе, ки истеҳсол мешавад, бо хатҳои паҳнкунанда то истеъмолкунанда барои истифода фиристода мешавад.

Барои истеҳсоли чараёни барқ дар нерӯгоҳҳо вобаста ба хели онҳо мошинҳои энергетикӣ ба мисли турбинаҳо ва генераторҳоро истифода мебаранд. Турбинаҳо бо ёрии об, буғ, газ ба ҳаракат оварда шуда, дар навбати худ генераторро, ки бо турбина дар як тиршинионда мешавад, ба ҳаракат меоранд.



Расми 7. Генераторҳои нерӯгоҳи барқӣ

Зерпӯйгоҳҳои трансформаторӣ барои баланд кардани шиддати чараён ва кам кардани гумшавии чараён, пешгирии гармшавии ноқилҳо ва дигар қисматҳои чараёнгузар хизмат мекунанд. Дар навбати худ барои то истеъмолкунанда бурда расонидани чараён вай бо ёрии зерпӯйгоҳҳои трансформатории пасткунандаи шиддат то бузургҳои муътадил паст карда мешавад.

? Саволҳои барои санҷиш:

1. Сохтори энергетика кадом муассисаҳоро дарбар мегирад?
2. Ҳалқаи (системаи ягона) энергетикиро шарҳ диҳед.

3. Нерӯгоҳҳои барқӣ чанд ҳел мешаванд?
4. Барои истеҳсоли барқ аз кадом мошинҳо истифода мебаранд?
5. Зерпӯйгоҳҳои трансформаторӣ чӣ гуна вазифаро иҷро мекунанд?
6. Оид ба нерӯгоҳҳои барқии мамлакатамон маълумот диҳед.

8. Ҳуҷҷати технологӣ ва тайёр кардани истеҳсолот

Номӣӯй ва мазмуни ҳуҷҷати технологӣ бо стандарти давлатии *Системаи ягонаи ҳуҷҷати технологӣ* муқаррар карда мешавад.

Намудҳои асосии ҳуҷҷати технологӣ харитаи маршрутӣ, харитаи амалиёт, харитаи эскизҳо, дастурамали технологӣ, феҳристи асбобу анҷом мебошанд. Ду намуди аввал дар тамоми истеҳсолот, охиринашон аксаран танҳо дар истеҳсолоти алоҳида ва хурдсерсила истифода бурда мешаванд. Мазмуни харитаҳои маршрутӣ ва амалиётро муфассал дида мебароем.

Дар *харитаи маршрутӣ* сарфи назар ба характери маҳсулоти истеҳсолшаванда тамоми роҳе, ки масолеҳ ва маҳсулоти нимтайёр гузафта, ба маҳсулоти тайёр табдил меёбанд, акс ёфтааст. Харитаи маршрутӣ тасвири раванди технологӣ тайёр кардани маснуот аз рӯи тамоми амалиёт, маълумот доир ба таҷҳизот, асбобу анҷом, масолеҳи истифодашаванда, инчунин баъзе маълумоти характери меъёриро доро мебошад.

Дар *харитаи амалиёт* нисбат ба харитаҳои маршрутӣ, иҷрои ҳар як амалиёти ҷудоғона, мувофиқи гузаришҳо тасвир карда мешавад. Дар онҳо инчунин режими дурусти кори таҷҳизот, асбобу абзори назоратӣ ченкунии истифодашаванда нишон дода мешаванд.

Риояи дақиқи пайдарҳамии корҳои дар ҳуҷҷатҳо муқарраршуда, қоидаҳои истифода ва режими кори техника-интизоми технологӣ шартӣ ҳатмӣ ба амал баровардани раванди истеҳсоли мебошад.

Шумо дар машғулиятҳои фанни технология дар синфҳои 5-8 фаҳмидед, ки раванди технологӣ одатан се давраро дарбар мегирад: ҳосил кардани масолеҳ, сохтани ҷузъҳои тайёр, васл кардани маснуот. Ин даврҳо: ҳосил кардани масолеҳ – ба шакл даровардан ва васл кардан дар равандҳои технологӣ корхонаҳои бисёр соҳаҳои хоҷагии халқ ҷой доранд. Масалан, раванди технологӣ дар корхонаи мошинсозӣ ин тавр мегузарад:

Давраи тайёр кардани масолеҳ дар сехи масолеҳтайёркунӣ (рехтагарӣ, қолибрезӣ ва ғ.) ба амал меояд. Дар ин ҷо аз масолеҳи аввала ва аниши хом масолеҳи чузъҳои оянда тайёр карда мешавад. Ба сифати кори коргарон ин сехҳо (рехтагарҳо, моделсозҳо, қолибгарҳо, пресскорҳо ва ғ.) ва таҷҳизоти техникӣ истеҳсолоти масолеҳтайёркунӣ аз бисёр ҷиҳат ба хароҷоти аниши хом дар корхона вобаста аст. Масолеҳ ҳар қадар дуруст тайёр шуда бошад, ҳамон қадар камтар металл дар вақти коркарди он ба партов мебарояд, истеҳсолот ҳамон қадар басарфа мешавад.

Чузъҳо *давраи шаклгириро* дар сехи механикӣ мегузаронанд. Масолеҳи ҳосилшударо дар дастгоҳҳои мухталиф бо истифодаи асбобу анҷоми гуногун коркард мекунанд. Дар ин кор коргарони ниҳоят гуногункасб иштирок мекунанд: харрот, фрезерчӣ, челопгар, суфтагар ва дигарон. Баъд чузъҳои тайёр мувофиқи талаботи техникӣ коркарди термикӣ, химиявӣ ё дигарро дар сехҳои мувофиқ мегузаронанд. Ин фарсуданашавандагӣ ва эътимодияти онҳоро зиёд мекунад. Барои муҳофизат аз таъсири муҳити беруна ба сатҳи баъзе чузъҳо моддаҳои гуногун мемоланд. Чузъҳо аз сехҳои коркард ба сехи васлкунӣ дохил мешаванд.

Дар *давраи васлкунӣ* ду марҳиларо фарқ кардан мумкин аст: васлкунии қисм ба қисм, ки дар натиҷа қисми таркибии маснуоти оянда ҳосил мешавад (воҳиди васлкунӣ) ва васлкунии умумии маснуот. Масалан, дар як сехи заводи автомобилсозӣ муҳаррик ва дар сехи дигар қувваи автомобилӣ оянда сохта мешавад, ки ин васлкунӣ қисм ба қисм аст ва васлкунии умумӣ (комил) дар конвейсери асосӣ ба амал меояд: дар ин ҷо аз воҳиди васлкунӣ ва чузъҳо автомобил сохта мешавад.

Мо рафти раванди технологияи тайёр кардани маҳсулоти сериягиро дида баромадем. Пеш аз он азҳуд кардани чузъиёстҳои саноатӣ ҳар маснуоти нав, ки тайёрии конструкторӣ, технологӣ ва тапқилино истеҳсолии истеҳсолотро дар бар мегирад, донистан лозим аст.

Тайёрии конструкторӣ аз коркарди *супориши техникӣ (ТЗ)*

ҳуҷҷати аввала, ки дорои асосноккунии техникӣ иқтисодӣ ва талаботи техникӣ буда, нисбат ба маснуот нишон дода мешавад, оғоз меёбад. Натиҷаи ниҳой-ҳуҷҷати корӣ, яъне нақшаҳои корӣ аст, ки тамоми маълумоти барои тайёр ва назорат кардани маснуот заруриро дорад: нақшаҳои васлкунӣ, нақшаи чузъҳо, таснифи чузъҳо ва ғайра.

Дар асоси ин хуччатҳо *тайёрии технологию истеҳсолот* ба амал бароварда мешавад. Вай коркарди равандҳои технологию тайёр кардани маҳсулотро дарбар мегирад, ки он дар хуччати технологию акс меёбад: харитаи технологию маршрутӣ, амалиёт ва ғайра. Тайёрии технологию истеҳсолот мувофиқи Системаи ягонаи тайёрии технологию истеҳсолот – стандартҳо ба амал бароварда мешавад, ки онҳо дар ҳар як корхонаи ҳар як соҳаи хоҷагии халқ риоя карда шаванд.

Дар вақти ба лоиҳа гирифтани равандҳои технологию аз як тараф, талаботи техникӣ, ки маснуот онро қонсӯ гардонад ва аз тарафи дигар, имкониятҳои истеҳсолот бо дастгоҳҳои зарурӣ, абзор ва кадрҳои коргар таъмин будани онро ба ҳисоб мегиранд.

Тайёрии ташкилию истеҳсолии истеҳсолот бо тайёрии технологию истеҳсолот зич алоқаманд аст. Вай аз ташкили конкретии кори соҳа ва қитъаҳо, аниқ кардани масъалаҳои таъминот, ҷойгиронии таҷҳизот, тайёр кардани намунаҳои таҷрибавии маснуот ва ғайра иборат аст.

Барои тезонидани азхудкунии саноатии маҳсулот баъзе давраҳои тайёрии истеҳсолотро аксаран якҷоя мекунанд.

? Саволҳо барои санҷин:

1. Таъиноти харитаи маршрутӣ ва амалиётӣ кадоманд?
2. Харитаи маршрутӣ аз харитаи амалиётӣ чӣ фарқ дорад?
3. Азхудкунии саноатии маҳсулоти нав чӣ тавр ба амал меояд?

□ Нақшаи тайёр кардани истеҳсолотро ба истеҳсоли маҳсулоти нав дар устохонаи мактабӣ тартиб диҳед ва марҳилаҳои ҷудогонаи онро муайян кунед (тайёрии конструкторӣ, технологию ва ташкилию истеҳсолий).

Равандҳои технологиро (маҳсулоттайёркунии, шаклсозӣ ва васлкунии) дар он корхонаҳос, ки дар вақти экскурсия мушоҳида кардед, мисол биёред.

Номгуи ихтисоси коргаронро, ки дар ин равандҳои истеҳсолот машғуланд, тартиб диҳед. Мазмуни меҳнати онҳоро кадом амалиётҳои технологию ташкил медиҳад?

СИСТЕМАИ МОШИНҲО ВА КОМПЛЕКСИ ТАҶҲИЗОТИ ТЕХНОЛОҒИ

9. Асосҳои техника

Асосҳои техникаи ҳозираро мошинҳо ташкил медиҳанд. Мошинҳо вобаста ба он ки кадом корро иҷро мекунанд, ба мошинҳои энергетикӣ (турбина, муҳаррики дарунсӯз, муҳаррики барқӣ, генераторҳои барқӣ ва ғ.), мошинҳои корӣ, аз ҷумла технологӣ (дастгоҳ, тухмипошак ва ғ.), нақлиётӣ (самолёт, автомобил, вертолёт, велосипед ва ғ.), мошинҳои информатсионӣ (арифмометри оддӣ то компютер) ҷудо мешаванд. Дар истеҳсолоти ҳозира тамоми намудҳои мошинҳои номбаршуда истифода мешаванд.

Барои он ки мошин функцияи худро иҷро карда тавонад, вай узвҳои кори иҷрокунанда дорад. Сохти он ба таъиноти мошин ва шароити кори он вобаста аст. Масалан, узви кори венгилятор парраҳои даврзананда, узви кори экскаватор бел, автомобил чарх аст ва ғайра. Бо узви кори мошин он кори ғоиданок, ки барои он ин мошин сохта шудааст, иҷро мегардад.

Узви кори мошинро муҳаррик ба кор мебарорад. Ҳаракат аз муҳаррик ба узви корӣ ба воситаи механизми ҳаракатгузарон дода мешавад. Бо ин мақсад дар мошинҳои технологӣ ва нақлиётӣ бештар ҳаракатгузаронҳои механикӣ истифода бурда мешаванд: тасмагӣ, занҷирӣ, дандонадор, мурватшакл, фриксионӣ. Агар дар тағйир додани ҳаракат мӯъ ва газҳо иштирок кунанд, механизмҳои ҳаракатгузаронро механизмҳои гидравликӣ ё пневматикӣ меноманд.

Одатан механизми ҳаракатгузарон аз қисми даромад, ки бо муҳаррик ба ҳаракат дароварда мешавад ва аз қисми баромад, ки бо узви кори мошин ё нишондиҳандаи асбоб алоқаманд аст, иборат аст. Ва агар узви кори мошини технологӣ, масалан, гираи дастгоҳ ҳаракати бозгашту пешравӣ, наварди муҳаррик ҳаракати даврзанандаро ба амал орад, он гоҳ сохти механизми ҳаракатгузарон бояд на танҳо гузаронидани ҳаракат ва тағйир додани суръати онро таъмин кунад, балки ҳаракати даврзанандаи наварди муҳаррикро ба ҳаракати бозгардандаю пешравандаи гира тағйир диҳад.

Кори мошинро идора кардан лозим аст. Пеш мошинро танҳо инсон идора мекард. Ҳоло дар истеҳсолот торафт бештар дастгоҳҳои автоматӣ истифода бурда мешаванд, ки вазифаи идоракунандаро

ичро мекунад. Онҳо аз рӯи барномаи пешакӣ таҳияшуда амал мекунад, коргар танҳо рафти истехсолотро назорат мекунад.



Расми 8. Техникаи лазер ба полиграфия дохил шуд: бо ёри он қолибҳои чоп тайёр мекунад

Тамоми мошинҳое, ки аз ҷиҳати таъинот, сохт ва андоза мух-талифанд, як хосияти умумӣ доранд: онҳо кори ғоиданокро иҷро мекунад. Бар хилофи мошинҳо чунин воситаҳои техника, ҳамчун асбобҳои корӣ, худ кор карда наметавонанд. Асбоб олоти меҳна-ти инсон (масалан, сӯзан, бел, мурваттобак ва ҳоказо) ё узви иҷро-кунандаи мошин (парма, ранда ва ғ.) аст. Ғайр аз асбобҳои корӣ боз асбобҳои ченкунӣ мавҷуданд, ки шумо бо онҳо масъалаҳои назорати сифати маҳсулотро омӯхта шинос шудаед.

Аксари шумо ҳангоми кор дар устохонаи таълимӣ дар синфҳои 5-9 дар дастгоҳҳои пармакунӣ, харротӣ ва фрезерӣ кор кардаед ва бо чунин асбоби техникӣ, монанди кондуктор вохӯраед. Ин ас-боб имкон медиҳад, ки ҷузъ бе нишонагузори пешакӣ сӯроҳ кар-да шавад. Барои ҳар як намуди ҷузъ кондуктори махсус ва тайёр-кардашуда зарур аст. Маҷмӯи чунин асбоб, абзори махсус ва ас-бобҳои дигар таҷҳизоти дастгоҳи пармакуниро ташкил медиҳад.

Таҷҳизот гуфта маҷмӯи асбобҳои техникаро меғӯянд, ки таҷҳизоти технологиро пурра мекунад ва барои иҷрои қисми муайяни раванди технологӣ - маҳкам кардан, додан ва назорати масоҳа ва ҷузъҳо лозиманд.

Гуруҳи калони воситаҳои техникаро, ки дар ҳар соҳаи истехсолот истифода мебаранд, асбобҳои назоратию ҷенкунӣ ташкил медиҳанд. Онҳо аз рӯи як қатор нишонаҳо: таъинот, принсипи амал ва ғайра тасниф карда мешаванд.

Вобаста ба намуди бузургии ҷеншаванда асбобҳои зеринро фарқ мекунад: асбобҳо барои ҷен кардани массаи молда, ҳарорат, фишор ва ғайра. Асбобҳо мувофиқи принсипи амал-механикӣ, барқӣ, гидравликӣ, оптикӣ ва илчунин муштарақ (электромеханикӣ ва ғ.) мешаванд.

Дар шароити истехсолот аксаран зарурати ҷен кардани ин ё он бузургҳои равандҳое, ки аз ҷанми мушоҳидакунанда ниҳонанд, масалан, ҳарорати кӯраҳо, ҳолати реактори атомӣ ва ғ. пайдо мешавад. Дар ин маврид датчики асбобҳо (ҷенкунандаи бузургӣ) бевосита дар объект мебошанд ва индикатори асбоб (нишондиҳандаи бузургии ҷеншаванда) дар пулти махсуси оператор мебошад. Чуни асбобҳоро асбобҳои дистансионӣ меноманд.

Аксари асбобҳо қимати бузургии ҷеншавандаро, ки ба лаҳзаи ҷенкунӣ мувофиқат мекунад, нишон медиҳад. Ин асбобҳоро асбобҳои нишондиҳанда меноманд. Онҳо мумкин аст ақрабақдор, масалан, амперметр, вольтметр, тарозу ва ғ. ё индикатсияи рақамдор (монанди соати электронӣ) бошанд.

Агар дар зиндагии ҳаррӯза асбобҳои нишондиҳанда хеле қулай бошанд, дар истехсолот аксар вақт вазъияте ба вучуд меояд, ки он на танҳо қимати мутлақи бузургии ҷеншавандаро, балки илчунин характери тағйирёбии онро дар давоми фосилаи муайяни вақт доништан зарурат пайдо мешавад.

Бо ин мақсад асбобҳои қайдкунандаро истифода мебаранд: худнавис ё ҷопкунанда.

Ҳамаи асбобҳои техникаи дар боло омӯхташуда – мониторҳо, асбоб, таҷҳизот, абзор воситаҳои таҷҳизоти техникаи истехсолот мебошанд. Онҳо барои ба амал баровардани равандҳои технологӣ заруранд. Технологияи нав техникаи принсипан навро талаб мекунад, ки бе он мақсади олимони технолог ба амал бароварда наменаванд.



Расми 9. Сехи ширкоркуни бо аппаратҳои мураккаб таҷҳизонида шудааст

Дарачаи баланди инкишофи донишҳои илмӣ ба мунтазам тақмил ёфтани воситаҳои техникӣ истеҳсолот мусоидат мекунад. Муҳлати амалан ҷорӣ кардани онҳо хеле тезонида мешавад. Агар ҳаиуз ҷоряки аввали асри 20 давраи аз тадқиқоти илмӣ бунёди то амаликунии онҳо қариб 20 солро ташкил диҳад, он гоҳ дар солҳои охир дар бисёр мавридҳо вай 5-6 маротиба кӯтоҳ шудааст.

Комебиҳои техника дар навбати худ суръати тадқиқоти илмиро тезонида, имкониятҳои онро васеъ мекунад, таъсири мутақобилаи ҳамаҷонибаи илм, техника ва истеҳсолот шартӣ муҳими тезонидани прогресси илмию техникӣ мебошад.

? Саволҳо барои санҷиш:

1. Мошинҳо аз дигар воситаҳои техникӣ, ки дар истеҳсолот ва рӯзгор истифода мешаванд, бо чӣ фарқ мекунанд?
2. Мошинҳоро вобаста ба таъиноти онҳо чӣ тавр тасниф кардан мумкин аст?

3. Мошинҳоро, ки дар рӯзгор истифода мешаванд, ба кадом ғурӯҳҳо мансуб доништан мумкин аст?
4. Дар корхонаи базавӣ мошинҳо барои таҷҳизонидани раванди технологӣ истифода мешаванд. Мисолҳо биёред.
5. Қисмҳои асосии ягон мошинро номбар кунед ва таъиноти онро фаҳмонед.
6. Барои назорат кардани бузургиҳои технологиҳои маҳсулоти истеҳсолшаванда дар корхонаи базавӣ кадом воситаҳои техникӣ ёри мерасонанд? Мисолҳо биёред.

— □ Дар корхонаи базавӣ доир ба такмил додани мошинҳои техникӣ (металлкоркунӣ, бофандагӣ, чӯбкоркунанда ё дастгоҳи дигар) шинос шавед.

10. Механикони истеҳсолот

Мошинҳо ва механизмҳо меҳнати дастиро иваз карда, инсонро аз иҷрои амалиёти вазину хастакунанда озод мекунанд, ҳосилонокии меҳнат, сифати маҳсулотро баланд мебардоранд. **Истифодаи мошин ва механизмҳо дар раванди истеҳсолот механикони истеҳсолот номида мешавад.**

Механикони мумкин аст ҷузъӣ бошад, ки дар ин сурат амалиёти ҷудоғонаи технологӣ механиконида мешавад ва ҳиссаи зиёди меҳнати дастӣ боқӣ мемонад. Чунинки, меҳнати коргар, ки баъд аз тайёр кардани ҷузъи мошин ё механизм дар дастгоҳи харротӣ (мошин) онро ба анбор месупорад, ҷузъан механиконида шудааст.

Воситаи самарабахш такмил додани истеҳсолот **механикони комплексӣ** мебошад. Дар ин маврид меҳнати дастӣ дар давоми тамоми раванди истеҳсоли бо меҳнати мошинӣ иваз мешавад.

Дар вақти механикони комплекси равандҳои технологӣ (масалан, кӯфтан бо болға ва пресс) кори мошин ва механизмҳо бо кашонидани масолах, маснуот бо ёрии мошину механизмҳои борбардору нақлиётӣ (конвейер, автокара, кранҳои борбардор ва ғайра) пайваста мешавад. Коргар танҳо кори воситаҳои механикиро идора ва назорат мекунад.

Барои механикони истеҳсолот мошину механизмҳои технологию нақлиётӣ ҳамаҷониба истифода бурда мешаванд.

Мошинҳои технологӣ вобаста ба намуди равандҳои конкретии технологӣ, ки барои ба амал баровардани онҳо истифода мешаванд, фарқ мекунанд. Масалан, барои коркарди масолеҳ ва чузъҳои металлӣ дар мошинсозӣ (ва дар як қатор соҳаҳои дигар) бо роҳи буридан чунин мошинҳои технологӣ ниҳоят маъмул, монанди дастгоҳҳои металлбурри истифода бурда мешаванд. Ба онҳо дастгоҳҳои харротӣ, пармакунӣ, рандакунанда, тарошанда, суфтакунанда ва ғайра мансубанд. Дар дохили ҳар як гуруҳи дастгоҳҳо дастгоҳҳои универсалӣ-барои коркарди маснуоти гуногуншакл ва гуногунандоза ва дастгоҳҳои махсус, барои коркарди маснуоти якхела ва якандоза фарқ мекунанд.



Расми 10. Мошинҳои технологӣ

Дар солҳои охир дастгоҳҳои металлбурри васеъ истифода мешаванд, ки барои иҷрои якчанд амалиётҳои мухталифи технологӣ таъин шудаанд. Ин дастгоҳҳо якчанд агрегатҳои ивазшаванда: харротӣ, пармакунӣ, рандакунӣ, сайқалдиҳӣ доранд. Иваз кардани агрегат имкон медиҳад дастгоҳ ба зудӣ аз нав дуруст карда, вақти тайёри барои сохтани чузъҳои нав кӯтоҳ карда шавад, ки аз ҷиҳати иқтисодӣ хеле фоидабахш аст. Тамоми мошинҳои дар боло номбаршуда ва бисёр мошинҳои дигар барои механиконики истифода бурда мешаванд.

Дар саноати маъдан мошинҳои пармакунӣ, маъданкунӣ ва дигар мошинҳои технологӣ истифода бурда мешаванд, ки барои истихроҷи ҷинсҳои кӯҳӣ таъин шудаанд. Дар ин соҳа қариб тамоми намунаҳои кор механиконида шудааст.

Истеҳсолоти бофандагӣ бо дастгоҳҳои бофандагӣ, мокудор, рессандагӣ ва дастгоҳҳои дигар таҷҳизонида шудаанд, ки барои механиконидаани раванди ҳосил кардани матоъ имкон медиҳанд.

Мошинҳо барои механиконидаани истеҳсолоти кишоварзӣ ҳамаҷониба истифода бурда мешаванд. Масалан, барои ҷамъовари галла комплекси мошинҳои технологиро истифода мекунанд, ки мошини дарав, мошини саракчин, комбайнҳои галлагундорӣ, мошинҳо барои ба навъҳо ҷудо кардан ва хушконидаани галла ва ғайраро дарбар мегиранд. Дар чорводорӣ ва истеҳсоли хӯроки чорво комплекси мошинҳои ҷорӣ карда шудаанд, ки ба механиконидаани тамоми раванди технологӣ – захира кардан, тайёр кардан ва додани хӯрок, парваридани чорво ва нигоҳубини онҳо имкон медиҳад.

Бар хилофи мошинҳои технологӣ воситаҳои борбардорию нақлиётӣ дар соҳаҳои мухталифи истеҳсолот ҳамон як таъинотро ба ҷо меоранд. Онҳо танҳо аз ҷиҳати сохт фарқ мекунанд.

Тамоми мошинҳои борбардорию нақлиётиро вобаста ба речаи кор ба воситаҳои фосилавӣ ва муттасил амалкунанда тақсим кардан мумкин аст.

Мошинҳои муттасил амалкунанда конвейерҳои мебошанд, ки суръати онҳо бо тарғиби раванди истеҳсоли муайян карда мешаванд. Конвейерҳои тасмагӣ бештар паҳн шудаанд, ки лентай резинӣ ё пӯлодӣ дар болои гилдиракча ҳаракат мекунанд ва бор бо ёрии тасма ба масофаи зиёд бурда мешаванд. Чунин типҳои конвейерҳо дар саноати соатсозӣ, асбобсозӣ, радиоэлектронӣ, хӯрокворӣ, пойафзол, дузандагӣ ва як қатор соҳаҳои дигари саноат истифода мешаванд.



Расми 11. Мошинҳои муттасил амалкунанда

Конвейсрҳои овезон-равонакҳос, ки ба занҷири ҳаракаткунанда маҳкам карда шудаанд, низ ҳарчониба истифода мешаванд. Масалан, дар заводи «ВАЗ» дар васл кардани автомобилҳо чунин се хатти конвейср якбора амал мекунанд, ки дарозии конвейсри асосӣ ба ду километр мерасад.

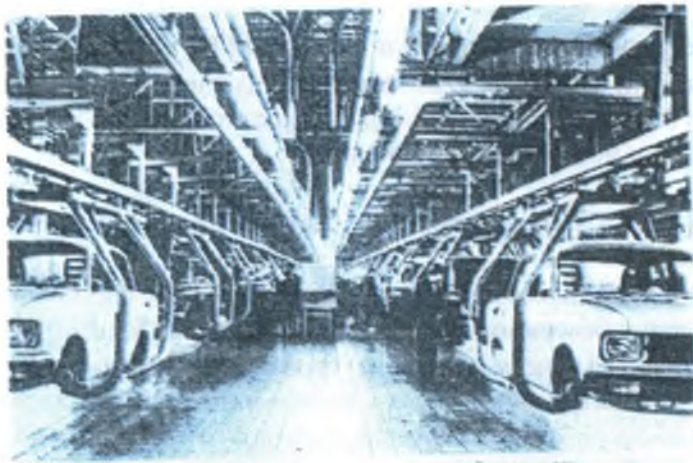

Расми 12. Хати конвейсрии овеза дар сеҳи кузови автомобилҳо

Барои кашонидани борҳои пошхӯранда мосъ, инчунин борҳои вазнин, конвейсрҳои махсус мавҷуданд.

Мошини механизмҳои фосилавӣ амалкунанда кори бардоштани аз як ҷо ба ҷои дигар гузаронидани борҳоро дар рафти истеҳсолот иҷро мекунанд. Ба чунин воситаҳои механиконӣ кранҳои борбардори гуногун, олотӣ борбардор (лифт), таҷҳизоти оддитарин барои бардоштани бор (галтак, гарғараи борбардорӣ), инчунин мошинҳои барои бор кардан ва аз як ҷо ба ҷои дигар гузаронидани борҳо дар ҳудуди корхона – электрокара, автокара ва ғайра тааллуқ дорад.

Дар бисёр соҳаҳои саноат ва кишоварзӣ нақлиёти якрелсаи овезон – аробача, равонак бо таҷҳизоти болобардоранда (гарғараи борбардорӣ) истифода мешавад, ки бо роҳи якрелса ҳаракат мекунанд.

? Саволҳо барои санҷин:

1. Механиконии истеҳсолот аз чӣ иборат аст?
2. Механиконии ҷузъӣ аз механиконии комплексӣ чӣ фарқ дорад?

3. Дар корхонаи базавии мактаби шумо кадом мошинҳои технологӣ истифода мешаванд?
4. Мошини механизмҳои борбардору нақлиётро, ки механикони истиҳсолотро дар корхонаи базавӣ таъмин мекунанд, номбар кунед.

□ Дар вақти экскурсияҳои истиҳсоли ба корхонаҳои соҳаҳои гуногуни саноат ва кишоварзӣ ба таъиноти мошинҳои мухталиф (технологӣ ва нақлиётӣ) ва нақши онҳо дар механикони раванди истиҳсолот диққат диҳед.

11. Маълумоти асосӣ дар бораи дастгоҳҳои автоматӣ

Автомат дастгоҳ ё маҷмӯи дастгоҳест, ки аз рӯи барномаи муайян, бе иштироки бевоситаи инсон дар раванди ҳосил кардан, тағйир додан, интиқол ва тақсим (истифода) кардани энергия, масолиҳ ва ахбор тамоми амалиётро иҷро мекунад. Ба автомат барнома мумкин аст мувофиқи сохти он муайян карда шавад (соат, автоматҳои садо) ё аз муҳити берун ба намуни перфокарта, перфолента ва ғ. (дастгоҳҳо бо идоракунии барномавии рақамдор, мошинҳои ҳисоб) дохил шавад.

Дар зарфи солҳои охир системаҳои автоматӣ дар тамоми соҳаҳои ҳоҷагии халқ ҳамаҷониба истифода мешаванд. Барои он ки принсипи амали онҳоро фаҳмед, таъиноти элементҳои алоҳидаи бо ҳам алоқаманд ва функсияҳои муайян иҷрокундаро, ки ин системаҳо аз инҳо иборатанд, дида мебароем

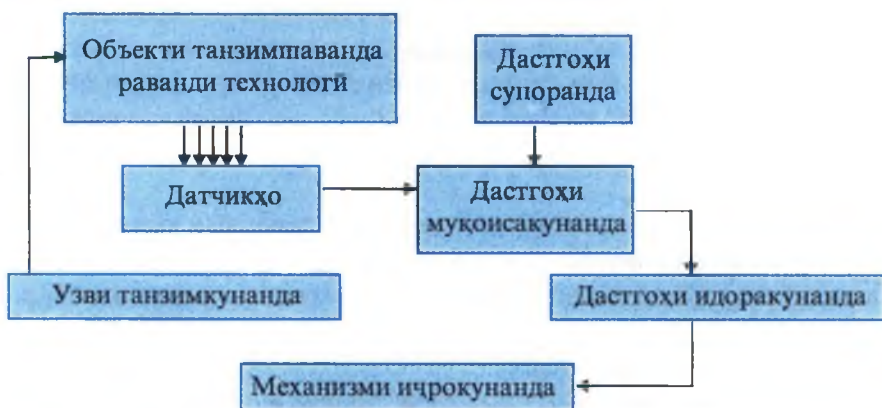

Расми 13. Нақшаи танзими автоматии параметрҳои раванди технологӣ

Онҳо унсурҳои автоматика номида мешаванд.

Барои он ки системаҳои автоматӣ имконияти эътино ба тағйири қимати бузургҳои мухталифи физикии муҳит (ҳарорат, намӣ) ё объект (суръати даврзанӣ ва ғайра) дошта бошад, бо элементҳои ченкунӣ-датчикҳо таъмин карда шудаанд. Дар автоматика датчикҳои сохташон хеле мухталиф истифода бурда мешаванд.

Терморезистор датчики оддитарини ҳарорат мебошад. Вай аз резистори муқаррарӣ бо он фарқ мекунад, ки бо тағйир ёфтани ҳарорат муқовимати электрикии он тағйир меёбад ва аз ин рӯ, қувваи ҷараён дар занҷири берунӣ тағйир меёбад. Чунин датчикҳо дар он ҳосе насб карда мешаванд, ки ҳароратро мунтазам мушоҳида кардан зарур аст; чунончи, терморезисторҳо барои дар гармхонаҳо, фабрикаҳои мурғпарварӣ ва ғ. нигоҳ доштани микроиклим ёри мерасонанд.

Датчикҳо қимати бузургҳои танзимшавандаро қабул мекунанд (ҳароратро дар кӯраи ҳароратӣ, фишорро дар ғулбаҳои газ, қувваи ҷараёниро дар занҷири электрик ва ғ.) ва онро ба сигналҳо табдил медиҳанд, ки барои интиқоли минбаъда қулай мебошанд: электрикӣ, пневматикӣ ё гидравликӣ.

Иқтидори сигналҳое, ки аз датчикҳо дохил мешаванд, аксар вақт чунон кам аст, ки он барои қисми элементҳои дигари системаҳои автоматӣ нокифоя аст. Аз ҳамин сабаб барои пурзӯр кардани сигнал зарурат пайдо мешавад. Бо ин мақсад қувватфизоҳо – қувватфизоҳои электрикӣ, магнитӣ, гидравликӣ ва ғайраро истифода мебаранд.

Дар системаҳои автоматие, ки бузургҳои равандҳои технологиро танзим мекунанд ё онҳоро идора мекунанд, *механизмҳои иҷрокунанда* татбиқ карда мешаванд. Онҳо бо сигнали датчик узви танзимкунандаро ба ҳаракат меоранд. Аксар вақт ҳамчунин механизми иҷрокунанда муҳаррикҳоро, ки гардиши наварди онҳо боиси ҳаракати узви танзимкунанда мегардад, истифода мебаранд. Узви танзимкунанда ба бузургии аз меъёр дуршуда таъсир мерасонад, чунончи, сарфи моеъ ё газро тағйир медиҳад.

Механизми иҷрокунанда (муҳаррик ва ғ.) чунонки дар боло таъкид шуд, бо сигнали датчик ба қисми медаларо, вале ин амал бо ёрии дастгоҳи идоракунанда ба ҳолати оварда мешавад ва ба сифати он дар автоматика *релеҳои* мухталифро истифода мебаранд. (Реле аз калимаи франсаӣ гирифта шуда маънояш иваз кардан мебошад). Дар

системаҳои автоматӣ релеҳои электронӣ, фотоэлектрикӣ, электромагнитӣ ва дигар ҳаҷҳои реле истифода мешаванд. Онҳо вобаста ба дараҷаи сигнал дар даромадгоҳ системаро ба режими дигари кор ба таври автоматӣ тағйир медиҳанд. Дар ин ҳол дар системаи автоматӣ ба кор даровардан ё ҳомӯш кардани муҳаррик (механизми иҷрокунанда) ба амал омада, таъсир ба бузургии ченшаванда оғоз мешавад ё анҷом меёбад.

Вале охир автомат бояд “донад”, ки қадом бузургии раванди технологӣ назорат карда шавад ва бузургии онро “дар хотир дорад”. Бо ин мақсад ба таркиби дастгоҳи автоматӣ *элементи сунораида* дохил шуда бо ёрии он барномаи кор муқаррар карда мешавад.

Қисми таркибии зарурии системаҳои автоматии идоракунии ва танзимкунии бузургӣҳо *элементи муқоисакунанда* мебошад, ки сигналҳои элементҳои сунораида ва ченкунандаро муқоиса мекунад, аз мӯър дур шудани бузургии танзимшавандаро (шипона ва қимат) муайян месозад ва мувофиқи он сигнали таъсирро ба раванд таппакул медиҳад. Ин функцияро дар системаҳои ҳозира аксаран техникаи электронии ҳисоб иҷро мекунад.

Инак, шумо бо элементҳои асосии дастгоҳҳои автоматӣ ва таъсири мутақобилаи онҳо шинос шудед. Ақнун баъзе соҳаҳои татбиқи онҳоро дида мебароем. Аз рӯи функцияҳои, ки дастгоҳҳои автоматӣ иҷро мекунанд, чор соҳаи асосии истифодаи автоматикаро дар истеҳсолот қайд кардан мумкин аст: *назорати автоматӣ, муҳофизати автоматӣ, танзими автоматӣ ва идоракунии автоматӣ.*

Муҳофизати автоматӣ дар давраҳои мухталифи равандиҳои истеҳсоли ҳарчониба истифода мешавад. Чунончи, дар рафти раванди технологӣ мумкин аст вазъияти хатарноке ба вуҷуд ояд, ки дар натиҷаи аз нормаи муқарраршуда дур шудани бузургӣҳои мухталифи он рӯй додааст. Масалан, агар суръати даврзании наварди мошин аз ҷои зиёд бошад, тамоми равандро сари вақт боздоштани муҳим аст. Маҳз ҳамин вақт муҳофизати автоматӣ, ки додани энергияро қатъ мекунад, ёри мерасонад.

Автоматҳое, ки ҳаёт ва саломатии одамонро ҳифз мекунанд, дар истеҳсолот нақши муҳим доранд. Охир қоркуне, ки масалан, ба пресси қолибрзӣ хизмат мерасонад, ҳар қадар таҷрибанок бошад ҳам, мумкин аст ҳаракати ноҷо кунад ва дасти ӯ дар минтақаи хатар қарор гирад, дар ин маврид дастгоҳи автоматӣ дар як мулқати кӯтоҳ пресси бозмедорад.

Танзими автомати бузургиҳо дар вақти муайян нигоҳ доштани қиммати муқаррарии ягон бузургии танзимшаванда мебошад, ки раванди технологиро тавсиф мекунад.

Танзими ҳар бузургӣ, масалан, суръати буридан дар дастгоҳ ё ҳарорат дар камераи инкубатор дар ду марҳила ба амал меояд: ченкунии мунтазами ин бузургӣ ва дар лаҳзаи даркорӣ расонидан ба раванди технологӣ. Агар раванд нисбатан охишта гузарад, он гоҳ инсон метавонад онҳоро мустақилона идора кунад: бузургиҳои гуногунро мушоҳида, назорат ва танзим намояд. Дар шароити равандҳои зудгузар бошад бо ёрии дастгоҳҳои автоматӣ амаланимконпазир аст.

Тамоми дастгоҳҳои дар боло омӯхтамон ин ё он бузургии раванди технологиро танзим карда, моҳияти функсияи идоракунии ҳуди равандро мефаҳмонад. Аз ҳамин сабаб танзими автоматиро ҳамчун намуди идоракунии автоматӣ доништан мумкин аст.

? Саволҳо барои санҷиш:

1. Истифодаи дастгоҳҳои автомати муҳофизатиро дар зиндагӣ ва дар корхонаҳос, ки дар вақти экскурсия дар онҳо будед, мисол биёред.
2. Аз рӯи нақша принсипи амали танзимкунаандаҳои автоматиро шарҳ диҳед. Таъиноти функционалии элементҳои ҷудогонаи он аз чӣ иборат аст?

- Дар бораи механикони (автоматони)-и 2-3 амалиёти технологӣ дар корхонаи базавӣ ҳикоя кунед.

ИҚТИСОДИЁТ ВА ТАШКИЛИ ИСТЕҲСОЛОТ

12. Маълумоти умумӣ дар бораи иқтисодиёти истеҳсолот

Ҳалли вазифаҳои тезонидани тараққиёти иҷтимоию иқтисодии мамлакат, афзоиши неқӯаҳволии одамон ҳарчониба баланд бардоштани самаранокии истеҳсолотро талаб мекунад. Баланд бардоштани самаранокии истеҳсолот, яъне бо харчи камтарин ба даст овардани натиҷаҳои баландтарини хоҷагӣ мебошад. Ин дар навбати худ чунин маъно дорад, ки хоҷагиро бояд чунон пеш бурд, ки ҳар як сомони ба истеҳсолот гузошташуда, яъне маблаги барои ашёи хом сарфшуда натиҷаи бештар диҳад.

Ду роҳи таракқиёти истеҳсолот мавҷуд аст: экстенсивӣ ва интензивӣ. Роҳи аввал – аз ҳисоби зиёд кардани миқдори корхонаҳо, сехҳо ва қитъаҳои онҳо, замини кишт, ҷалб кардани қувваи нави коргарӣ, масолеҳ ва ғайра вассеъ кардани истеҳсолот мебошад. Роҳи дуюм – ба даст овардани ҳамон натиҷа аз ҳисоби истифодаи технология, техникаи мукамалтар, ташкили беҳтари истеҳсолот, мустақкам кардани интизом, истифодаи сарфаю сариштакоронаи захираҳои мавҷуда мебошад.

Бо тамоми таракқиёти нешинаи хоҷагии халқӣ мамлакат ба рои интензивонии ҳамачонибаи истеҳсолот заминаҳои зарурии объективӣ барно карда шуда буданд: иқтисодии афзудаи иқтисодӣ, вусъати тадқиқоти илмӣ, тайёр кардани кадрҳои баландиҳтисоси коргарӣ, мутахассисон, олимон, роҳбарони хоҷагӣ.

Дар интензивонии истеҳсолот амалӣ гардонидани қарорҳои прогрессивии хоҷагӣ, банақшагири мавқеи муҳим дорад. Банақшагири дар шароити ҳозира қисмати асосии роҳбарӣ дар хоҷагии халқ мебошад.

Якчанд намууди нақшаҳои хоҷагии халқ мавҷуд аст: дарозмуддат, панҷсола ва солона.

Нақша асоси фаъолияти ҳар корхона аст. Ташкилотҳои болоӣ (вазиратҳо, идораҳо) барои корхона танҳо нишондодҳои аз ҳама зарурии нақшаро тасдиқ мекунанд: ҳаҷм ва мӯҳлати истеҳсоли маҳсулот, намудҳои маснуоти асосӣ ва баъзе маҳсулоти дигар. Корхона дар соҳаҳои дигар кори худро мустақилона ба нақша мегирад. Дар нақша дар баробари қисми муҳимтарини он – истеҳсоли маҳсулот инчунин мӯҳлатҳои ҷорӣ кардани техника ва технологияи нав, вазифаҳои доир ба афзоиши ҳосилнокии меҳнат, беҳтар кардани шароити меҳнат ва маишати коркунон, баланд бардоштани ихтисоси онҳо ва ғ. муайян гардидааст.

Ба корхонаҳои кишоварзӣ – совхозҳо, инчунин колхозҳо нақшаи қатъии давлатии харидаи маҳсулоти кишоварзӣ муқаррар карда мешавад. Андозаи замини кишти ин ё он зироат, саршумори ҷорво, мӯҳлати иҷрои корҳои мухталифро колхозу совхозу мустақилона ба нақша мегиранд.

Давлат дар вақти ташкили ҳар корхона ба вай барои кор, бино, техника, масолеҳ, пул медиҳад. Корхона онҳоро истифода бурда, қабули қувваи коргариро ба роҳ меонад, масолеҳу таҷҳизот ме-

харад, маҳсулоти худро мефурӯшад, бо корхонаҳои дигар шартнома мекӯнад, корҳои молиявии худро пеш мебарад.

Истеҳсоли ҳар як маснуот ба корхона чанд пул меафтад?

Вай бояд барои бино, иншоот, мошин, дастгоҳҳо охира-охирта, қисм ба қисм бо давлат ҳисобу китоб кунад. Инҳо ба ном хароҷоти амортизатсия (пардохти арзиш) мебошанд. Як қисми пул ба таъмири техника, пардохти нерӯи барқ барои мақсадҳои технологӣ сарф мешаванд. Ҳамаи ин хароҷот барои нигоҳ доштани ва истифода бурдани таҷҳизот мебошад. Ғайр аз ин, барои ашёи хом ва маҳсулоти нимтайёр, ки барои истеҳсоли маснуот зарур аст, барои сӯзишвории равшанҳои молидани пул додан лозим аст. Барои кашонидани маҳсулоти тайёр ва фурухтани он низ хароҷоти муайян талаб карда мешавад. Барои меҳнати тамоми коргарон ба онҳо пул додан зарур аст. Як қисми хароҷот бо пардохти қувваи барқ, гармӣ, нигоҳ доштани биноҳо алоқаманд аст.

Агар тамоми ин хароҷотро, ки ба шакли пул ифода шудааст, чамъ карда, ба миқдори маснуоти баровардашуда тақсим карда шавад, он гоҳ чамъи хароҷоти корхона ба истеҳсол ва фуруши ҳар як маснуот, яъне *арзиши аслии* он ҳосил мешавад.

Дуруст ба нақша гирифтани ва ба амал баровардани раванди истеҳсоли дар корхона роҳи даромаднок гардонидани он аст, яъне на танҳо хароҷоти тайёр кардан ва фурухтани маҳсулотро мебарорад, балки даромад ҳам меонад.

Оё корхона ба зиёд кардани даромад ҳавасманд аст? Вай ба чӣ сарф мешавад? Қисми бисёри даромад ба ихтиёри давлат дохил мешавад (маблағ ҷудо кардан ба буҷа). Онҳо ба сохтмони заводу фабрикаҳо, хонаҳои истиқоматӣ, мактабҳо, беморхонаҳо, роҳҳои нави, ба таълими мактаббачагон, донишҷӯён, музди кормандони аппарати идоракунии, хизмати тиббии тамоми одамон, ба мустаҳкам кардани қобилияти мудофиавии Ватанамон харч мегардад. Қисми боқимондаи даромадро худ корхона сарф мекунад. Вай барои хариди мошину дастгоҳҳои наву хеле ҳозиразамон, сохтмони ва таъмири хонаҳои истиқоматӣ барои кормандони худ, базаҳои истироҳат, иншооти варзишӣ, богчаҳои кӯдакон, мукофотонидани кормандони беҳтарин, нули роҳатҳо ба хонаҳои истироҳат ва санаторияҳо сарф карда мешавад. Пас, ҳам давлат ва ҳам корхона ва тамоми коркунони он ба зиёд кардани даромад ҳавасманд мебошанд.

Мунгазам зиёд шудани даромад бар харочот моҳияти ҳисоби хоҷагӣ – усули аз рӯи нақша пеш бурдани хоҷагиро таъкил медеҳад. Ҳатман пур қардани хароҷоти истеҳсолот корхонаҳои ҳисоби хоҷагиро аз муассисаҳос, ки дар таъмини давлат мебошанд, фарқ мекунонад. Ҳисоби хоҷагӣ масъулияти коллективҳои меҳнатиро барои натиҷаи ниҳони қор, сифати маҳсулот баланд бардошта, ба ҳам пайвастанӣ манфиати ҷамъият ва ҳар як қорқунро таъмин менамояд. Принципи муҳимтарини фаъолияти корхонаҳои истеҳсолӣ маблағтаъминшавӣ ва худмаблағдиҳӣ мебардад.

Барои он ки қорхона дар шароити ҳисоби хоҷагӣ бомуваффақият қор қарда тавонад, таъкили хуби меҳнат, сариштақорӣ, тартиби қатъитарини сарфаҷӯӣ зарур аст. Вазифа аз он иборат аст, ки миқдори қами ашъи қом, масолех, сӯзишворӣ, нерӯи барқ, заминро истифода бурда, бо миқдори қами қорқарон маҳсулоти зиёд гирифта шавад. Маъноӣ режими сарфаҷӯӣ дар истеҳсолот қамин аст. Вай дар назари аввал аз қизҳои олдӣ ба вучуд меояд. Қунончи, набояд лампаҳо бидуни зарурат қурӯзон шаванд; мошинҳо беҳуда қор қунанд, сари вақт тадбирҳои эҳтиётӣ таҷқизот қузаронида шаванд; асбоб, қузъҳои муҳлати қораш қузашта, инқунин қажла, аррамайда ва нарқовҳои дигар бояд бо мақсади ба маҳсулоти қоидабахшу зарурӣ аз нав қор қарда шаванд.

Сарфи масолех дар истеҳсолот аз ҳисоби қам қардани масолехталабии маснуот, бо масолехи сунъӣ иваз қардани масолехи табиӣ қаронбаҳо, қам қардани фарсудашавии маснуот, қорӣ қардани технологияҳои қамнарқов, захираэҳтиётқунанда ба даст оварда мешавад. Яке аз шартӣ асосӣ қурзӯр қардани рсқай сарфақорӣ дар истеҳсолот – аз тарафи ҳар қорқар дуруст ва қурра истифода бурдани вақти қорӣ мебошад. Ин имқон медеҳад дар зарфи қамон як вақт миқдори зиёди маҳсулот бароварда шуда, арзини он қам ва даромади қорхона зиёд қарда шавад.

Вақти қорӣ қенақи муҳимтарини сарфи меҳнат мебошад. Самараноқии сарфи меҳнат *қосилноқии меҳнат* мебошад. Вай бо миқдори маҳсулот, ки дар воқиди вақт истеҳсол шудааст, ифода мешавад.

Қосилноқии меҳнат ба омилҳои бисёр вобаста аст: ба қорӣ қардани техникаи нав ва технологияи пешқадам, қам қардани талафи вақти қор аз ҳисоби таъкили беҳатари қор, мустаққам қардани интизомӣ меҳнат, баланд бардоштани ихтисоси қормандон ва қайра.

Баланд бардоштани ҳосилнокии меҳнат омили асосии афзоиши иқтисодӣ, баланд бардоштани неқӯаҳволии халқ мебошад.

? Саволҳо барои санҷиш:

1. Фарқи ба таври интензивӣ ва экстензивӣ пеш бурдани хоҷагӣ аз ҷӣ иборат? Барои ҷӣ дар мамлакати мо роҳи интензивонии истеҳсолот пеш гирифта шудааст?
2. Арзиши аслии маҳсулот аз ҷӣ таркиб меёбад? Инро дар мисоли маснуот мушаххас шарҳ диҳед. Усулҳои имконпазири кам кардани арзиши аслии маснуотро номбар кунед.
3. Дар маркази таълими истеҳсолӣ рӯҷаи сарфакорӣ ҷӣ тавр ба амал бароварда мешавад?

□ Ҳосилнокии меҳнати худро дар маркази таълими истеҳсолӣ (устохонаи таълимии мактаб) ҳисоб кунед.

13. Ташкили меҳнат дар корхона

Барои он ки истеҳсоли мунтазами маҳсулот ба чунин миқдор ва сифате, ки барои ҷамъият зарур аст, таъмин шавад, раванди истеҳсолот дар корхона бояд дуруст ташкил гардад.

Қисми муҳимтарини таркибии истеҳсолот *ташкили илмии меҳнат* мебошад. Дар доираи корхонаи ҷудогона вай инҳоро пешбинӣ мекунад: ҷорӣ кардани шаклҳои оқилонаи тақсимот ва кооперативонии меҳнат, беҳтар кардани ташкил ва хизматрасонии ҷои кор, омӯхтан ва паҳн кардани тарзу усулҳои пешқадами меҳнат, беҳтар кардани тайёри ва баланд бардоштани иқтисоси кадрҳо, тақмили бамеъёрдарорӣ ва музди меҳнат, беҳтар кардани шароити меҳнат, мустаҳкам кардани интизом ва тарбияи муносибати бошууро ва эҷодӣ ба меҳнат.

Ташкили меҳнат *инфӣродӣ* ва *коллективӣ* гуруҳӣ шуда метавонад. Барои истеҳсолот пеш аз ҳама шаклҳои коллективии ташкили меҳнат хос аст. Аз онҳо шакли бригадавӣ ташкили меҳнат аз ҳама самарабахш мебошад. Дар сурати чунин ташкили меҳнат аксар пудрати бригадавиро ба кор мебаранд. Коллектив барои иҷрои кори муайяни мукамал дар муҳлати муқарраршуда масъулиятро пурра ба ўҳда мегирад. Кори бригада аз рӯи натиҷаи ниҳой – миқдор ва сифати маҳсулот, ҳаҷми борҳои кашондашуда, ҳоси-

ли зироати кишоварзӣ, ширдӯшӣ, фарбеҳ кардани чорво ва ғ. баҳо дода мешавад. Ин ҳавасмандии ҳар як аъзои бригадаро ба натиҷаи меҳнати коллективона зиёд карда, ба афзудани ёрии тарафайни рафиқони ҳамкор, мустаҳкам шудани интизом мусоидат мекунад.

Барои он ки ба иҷрои ин ё он кор чи қадар сарф шудани меҳнатро фаҳманд, меҳнатро ба норма, яъне меъёр мебароранд. Якчанд нишондиҳандаи ба меъёр даровардан мавҷуд аст.

Меъёри вақт – вақте ки ба тайёр кардани воҳиди маҳсулот ё иҷрои як амалиёт муқаррар карда шудааст. Меъёри вақт ба ҳисоби соат, дақиқа, сония муайян карда мешавад.

Меъёри коркард – миқдори маҳсулот (ба ҳисоби тона, метр, дона ва ғ.) ё амалиёт, ки бояд коргар дар воҳиди вақт ба ҷо оварад. Ин меъёр мумкин аст ба фосилаҳои мухталифи вақт (соат, баст, моҳ) муқаррар карда шавад.

Вале меъёр вақт ё коркардро на ҳама вақт ҳисоб кардан мумкин аст. Масалан, ҳангоми хизматрасонӣ, таъмир, танзими техника ҳамин хел мешавад. Он гоҳ нормаи хизматрасонӣ муқаррар мекунад – коргар дар вақти муайян ба чанд воҳиди таҷҳизот ё ба қадом қитъаи истеҳсоли бояд хизмат расонад.

Меъёри меҳнатро дар корхонаҳо вақт-вақт аз нав дида мебароянд. Масалан, агар дар дастгоҳҳои универсалӣ ё дар дастгоҳҳои дорои идоракунии барномавии рақамдор (ЧПУ) сохта шавад, албатта, меъёри муқарраршудаи меҳнат мухталиф мешавад. Ҳангоми ба меъёр даровардани меҳнат усулҳои илмӣ мухталифро истифода мебаранд: хронометраж, фотографияи рӯзи кор ва ғ.

Ҳангоми ба меъёр даровардани меҳнат миқдори коркунони корхона ба нақша гирифташуда, музди меҳнати онҳо мувофиқи миқдор ва сифати меҳнати сарфкардаи онҳо ҳисоб карда мешавад.

Барои дуруст додани музди кори коргарон системаи давлатии тарифа мавҷуд аст. Вай додани музди коргаронро вобаста ба дараҷаи ихтисоси онҳо, намуд ва мураккабии кор, шароити меҳнати соҳаи истеҳсолот ба тартиб меандозад.

Дар мамлақати мо ду шакли асосии додани музди меҳнат – музди **корбайъ** ва **вақтбайъ** вучуд дорад. Андозаи музди меҳнат ҳангоми шакли корбайъ музди меҳнат бо миқдори маҳсулоти истеҳсолшуда ва нархномаи барои воҳиди маҳсулот муқарраршуда муайян карда мешавад. Коргар ҳар қадар маҳсулоти зиёд тайёр

карда бошад, музди меҳнати \bar{y} ҳамон қадар баланд мешавад. Музди вақтбайъ шакли додани музди меҳнатаст, ки дар он андозаи музди коргар ба разряди тарифаи он ва миқдори ба меҳнат сарфкардаи вақт вобаста аст. Масалан, вай дар корҳои таъмир, хизматрасонии таҷҳизот татбиқ мешавад. Додани музди меҳнати мутахассисон, хизматчиён мувофиқи маоши хизматии моҳонаи муқарраршуда ба амал бароварда мешавад.

Барои сарфаи ашёи хом, масолах, сузишворӣ, истифодаи беҳтари таҷҳизот, барзиёд иҷро кардани сунориши нақша мукофот дода, иловаи маош муқаррар карда мешавад.

Ҳангоми ташкили бригаавии меҳнат музди меҳнати аъзоёни ҷудоғонаи бригада на танҳо вобаста ба ихтисос (разряд), балки ба саҳми меҳнати ҳар як коркун дар иҷрои сунориши умумӣ ҳисоб карда мешавад. Барои пурратар ба ҳисоб гирифтани чунин саҳм дар вақти ҳисоб кардани музди меҳнат коэффитсиенти иштироки меҳнати (КТУ) татбиқ карда мешавад. Бригада саҳми мушаххаси ҳар як коргарро дида баромада, коэффитсиенти иштироки меҳнати \bar{y} ро муайян мекунад. Чунончи, барои **тақмили** ихтисос, вусъати минтақаи хизматрасонӣ ва ғ. коэффитсиенти иштироки меҳнатӣ мумкин аст зиёд карда шавад. Ва барои иҷро накардани сунориши шахсӣ, нуқсон дар кор, дермонӣ ва дигар вайронкунии интизом коэффитсиенти иштироки меҳнатӣ мумкин аст кам карда шавад.

Қисми муҳими ташкили илмии меҳнат ташкили дурусти ҷои кор мебошад. Ҷои кор бо дастгоҳ, таҷҳизот, асбоб, олот, дастгоҳҳои ёрирасон ҷиҳозонида мешавад. Шумо дар машғулиятҳои технология бо ҳамин чиз шинос шудасед, ки якчанд қоидаҳои умумии ҷойгир кардани тамоми олоти меҳнат дар ҷои корӣ вучуд дорад. Узви идоракунии мошин ва асбобҳо бояд дар ҷои расидани дастҳо ҷойгир шаванд. Баландии ҷои корӣ бояд танзимшаванда бошад. Ҳамаи ин имкон медиҳад, ки ҳаракати зиёдатисе, ки одамро зуд монда мекунад, истисно карда шавад. Шакл ва андозаи дастаи асбобҳо бояд барои истифода қулай бошанд. Нишондихандаи асбобҳои назоратӣ ҷанкунии истифодашаванда бояд ба осонӣ, беғалат аз тарафи корманд хонда шаванд.

Дастовардиҳои илм, махсус-эргономикаро истифода бурда, воқеаҳои меҳнатро барои одамон қулайтар кардан, бо беҳтарин роҳ техника ва одамонро бо якдигар мувофиқ кардан мумкин аст. Дар

вакти кор карда баромадани техникаи нав талаботи эргономикаро ҳатман ба назар мегиранд. Дар мамлакати мо стандартҳои давлатии талаботи эргономӣ ба сифати маҳсулоти истеҳсолшаванда муқаррар карда шудааст. Чунончи, кабинаи автомобил ё экскаватор бояд эргономӣ бошад, яъне барои ронанда доираи хуби назарро таъмин кунад, бо дастгоҳи идоракунии қулай ҷойгиршуда муҷаҳҳаз бошад, нишондиҳандаи асбобҳо ба осонӣ хонда шавад, аз ҷанг, газ, ғалоғула ҳифз шуда, нишастгоҳ дошта бошад, ки ронандаро аз таъсири зарарноки ларзиш муҳофизат кунад ва ғ.

Ташкили дурусти ҷои корӣ ба вучуд овардани шароити хеле мусоидро барои кор дар назар дорад. Ҳавои тоза, ҳарорати мувофиқ, рӯшноии дуруст ва ранги ашӯи атроф, набудани шавқун, речани оқилонаи кор барои кайфияти хуби одам, кам кардани мондашавӣ, барои зиёд кардани ҳосилнокии меҳнат заруранд.

? Саволҳо барои санҷиш:

1. Ташкили илмӣ меҳнат чист? Нуктаҳои асосии онро дар мисоли КТИ, сеҳи таълимӣ, корхонаи базавӣ шарҳ диҳед.

2. Моҳияти шаклҳои коллективонаи ташкили меҳнат аз ҷӣ иборат аст?

Дар корхонаи базавии мактаби Шумо, дар комбинати таълими истеҳсолӣ, сеҳи таълими истеҳсолӣ кадом бригадаҳо кор мекунанд?

3. Фарқи байни шаклҳои музди меҳнати корбайъ ва вақтбайъ аз ҷӣ иборат аст? Барои додани музди меҳнати шумо дар КТИ, сеҳи таълимӣ, дар корхона кадом шакли музди меҳнат кор фармуда мешавад? Оё коэффитсиенти иштироки меҳнатӣ дар КТИ, сеҳ, корхонаи шумо истифода бурда мешавад?

□ Ҳолати ҷои кории худро таҳлил кунед.

ПРОГРЕССИ ИЛМИЮ ТЕХНИКӢ ДАР ИСТЕҲСОЛОТ

14. Роҳҳои асосии тезонидани прогресси илмию техникӣ

Тезонидани прогресси илмию техникӣ масъалаи асосии сиёсати иқтисодии ҳукумат мебошад. Вазифаи муҳимтарин бо суръат

ва миқёсан зиёд ба кор андохтани тамоми технологияи пешқадам, сифатан дигаргун сохтани қувваҳои истеҳсолкунанда мебошад. Ӯ ҳамин мақсад чамъ овардани захираҳо дар чунин соҳаҳои ҳеле муҳими прогресси илмию техникӣ, чунончи, тараққиёти электроника, энергетикаи атомӣ, автоматонии комплексӣ, технологияи истеҳсолот ва коркарди масолеҳи нав пешбинӣ шудааст.

Дар саноат мавқеи намоёнро тарзи нави технологияи пешқадам, чунончи, плазмагӣ, лазерӣ, импульсӣ, радиатсионӣ, мембранӣ ва ғ. ишғол мекунад. Онҳо бояд ҳосилнокии меҳнатро ҳеле баланд бардоранд, самаранокии истифодаи захираҳоро зиёд кунанд, энергияталабӣ ва масолахталабии истеҳсолотро кам кунанд. Дар кишоварзӣ ҳам дар растанипарварӣ ва ҳам чорводорӣ гузариш ба технологияи индустриалӣ ва интенсивӣ, татбиқи усулҳои биотехнология ба амал бароварда мешавад.

Ба соҳаҳои мухталифи фаъолияти хоҷагӣ ва дар навбати аввал, ба лоиҳакашӣ, идоракунии таҷҳизот ва равандҳои технологӣ системаҳои автоматониро қорӣ кардан лозим аст; барпо кардани истеҳсолоти ба тарзи комплексӣ автоматонида ба нақша гирифта шудааст, ки ба зудӣ ва сарфакорона барои истеҳсоли маҳсулоти заруриро аз нав сохтан имкон медиҳад. Тезонидани коркард, қорӣ кардани намудҳои нави техникаи пурсамар, гузаштан ба истеҳсоли системаи мошинҳо ва комплексҳои таҷҳизоти технологӣ вази фаи аввалиндараҷа аст.

Ба муносибати вусъат ёфтани компютеронии хоҷагии халқ тамоми соҳаҳои истеҳсолотро бо воситаҳои мукамалтари техника таъмин кардан зарур аст, ки он имконият медиҳад бозсозии кулли базаи ахборотию техникӣ иқтисодиёт ва идоракунии амалӣ гардонда шавад.

Яке аз самтҳои прогресси илмию техникӣ ба вучуд овардани масолеҳи ҳосияташ пешакӣ муайян, хусусан прогрессивии конструксионӣ, аз ҷумла синтезӣ, таркибӣ, фавқултоза ва ғ. мебошад. Ба истеҳсолот қорӣ кардани онҳо металлӯ ҳӯла, масолеҳи пурбаҳои табириро ба миқдори зиёд сарфа мекунад.

Сиёсати сарфаи энергия, истифодаи сарчашмаҳои нави энергия дар истеҳсолот мавқеи муҳим дорад. Тараққиёти ҳамаҷонибаи энергетикаи атомӣ ба сифатан нав кардани хоҷагии энергетикӣ мамлакат ва кам кардани харчи намудҳои ҳеле камёби сӯзишвории органикӣ имкон медиҳад.

Хеле зиёд кардани истеҳсоли маҳсулоти саноатии категорияи олии сифат, баланд бардоштани эътимодият ва зиёд кардани истифодаи техника пешбинӣ шудааст. Бо ҳамин мақсад системаи комплексии илора кардани сифат ҷорӣ карда мешавад. Дар асоси комбихоии ояндадори илмию техникӣ унификатсияи (якхела кардан) соҳавӣ ва байнисоҳавии ҷузъҳо, қисмҳо ва технология такмил дода мешавад.

Татбиқи бомуваффақияти самтҳои прогресси илмию техникӣ дар боло омӯхтаамон ба ниҳоят наздик кардани илм бо истеҳсолот, тезонидани прогресси “идеяи илмӣ – қор карда баромадан – ҷорӣ кардан” мусоидат мекунад. Бо ҳамин мақсад иттиҳодияҳои илмию истеҳсолий зиёд карда, комплексҳои байнисоҳавии илмию техникӣ (МНТК) – шакли усулан нави муттаҳид кардани илм бо истеҳсолот барно карда мешаванд. Масалан, ҳоло МНТК-и “Ротор” амал мекунад, ки маҳсулоти он (хатҳои роторӣ ва роторию конвейсрӣ) имкон медиҳад механиконию комплексии раванҷҳои технологӣ таъмин карда, ҳосилнокии меҳнат якҷанҷ бор зиёд карда шавад; МНТК-и “Компютерҳои шахсӣ”, ки дар он ҷо проблемаҳои компютеркунонии тамоми соҳаҳои хоҷагии халқ ҳал карда мешавад ва ғ.

Бидуни азнавсозии механизми хоҷагӣ, бе фаъол гардонидани омили инсон прогресси илмию техникӣ номумкин аст. Имрӯз танҳо софдиллона меҳнат кардан лозим аст. Муносибати эҷодӣ, ҳавасмандӣ ба қор, кӯшиш барои ноил шудан ба натиҷаҳои ниҳоят зиёд бо ҳароҷоти камтарин ва сифати баланди маҳсулот-гарави пешравӣ, баланд шудани неқӯаҳволии халқ ва иқтисодии мамлакатамон мебошад.



Расми 14. МНТК-и Ротор-1

? Саволҳо барои санҷиш:

1. Роҳҳои асосии прогресси илмию техникиро номбар кунед. Онҳо дар корхонаи базавии мактаби шумо чӣ тавр амалӣ мешаванд?
2. Ҷар як меҳнаткаши мамлакати мо дар қори тезонидани прогресси илмию техникӣ чӣ рол мебозад?
3. Прогресси илмию техникӣ дар рушди ҷамъияти мо, ба ҳаёти ҳар як аъзои он чӣ тавр таъсир мерасонад?

15. Масолеҳи нав ва технологияи ҳозира

Барои техникаи ҳозира бисёр масолеҳи мухталиф талаб карда мешавад, ки хосияти пешакӣ муайяншуда доранд. Масалан, ин масолеҳ бояд ба бори хеле зиёд ё тағйироти зиёди ҳарорат тоб оварда тавонад, хосияти муайяни физикию химиявӣ дошта бошад (устуворӣ ба таъсири муҳити гуногуни қор, электрикузаронии хеле баланд ё баръакс, хеле ҷаст ва ғ.). Зарурати он бо шароити мураккаби истифодаи техника, ки дар он вай бояд эътимодияти баланд ва қобилияти қориро нигоҳ дорад, шарҳ дода мешавад. Масалан, киштии қайҳонӣ дар вақти наравоз ларзиш ва бори вазнин, тағйирӣ яқбораи ҳароратро аз сар мегузаронад, ба таъсири радиатсияи офтоб дучор мешавад ва ғ. Аз ин рӯ, барои чунин ашаратҳо масолеҳи ғавқулсаҳт ва гармибардор лозим аст. Ин гуна масолеҳ дар табиат амалан вучуд надорад. Элементҳои мухталифи химиявиرو ба ҳам пайваста, масолеҳи нав ҳосил кардан мумкин аст, ки хосияти пешакӣ муайяншуда дорад.

Масолеҳи нав на танҳо дар қайҳон лозим аст. Шароити истифодаи техникаи саноат ва кишоварзӣ аксар вақт чунин аст, ки масолеҳе, ки аз онҳо ин техника сохта шудааст, бояд дорои маҷмуи хосиятҳои муайян, масалан, ҳам ларзишгобовар буда, эътимодияти баланд дошта бошад ва ба осонӣ қор карда шавад ва ғ. Вале на танҳо шароити мураккаби истифода зарурати тайёр кардани масолеҳи навро водор мекунад. Сабаби он боз дар он аст, ки баъзе хӯлаҳои анъанавии мураккаб хеле қиматанд, захираҳои табиӣ онҳо бошанд маҳдуданд.

Шумо, шояд дар бораи масолеҳи мураккаб қизи бисёре шунида ва хондаед. Инҳо масолеҳи синтезианд, ки аз пайвастагиҳои гуногуни моддаҳо (композитсия) иборатанд. Албатта, онҳоро ҳамчун

мувофиқати оддии компонентҳои ҷудоғонаро донишпаи лозим нест. Хосиятҳои фарқкунандаи композитҳо ишқоанд: мустаҳкамӣ, усғувории баланд, гармибардорӣ, зангназанадагӣ. Ин навъи масолеҳ дар самолётҳои фавқулсадо, дар техникаи баҳрӣ, дар кишоварзӣ, саноати сабук ва ғ. истифода бурда мешавад. Дар оянда зиёд кардани истеҳсоли композитҳо пешбинӣ карда шудааст.

Дар вақти ба вучуд овардани масолеҳи нав имконияти коркарди онро низ ба назар мегиранд. Масалан, барои буридани масолеҳ ва ҳулаҳос, ки ниҳоят сахт аст, асбобҳои лозимаанд, ки аз масолеҳи боз ҳам сахттар тайёр карда шудаанд.

Масолеҳи нав (пластмасса, каучуки синтесӣ, зифт, алмосҳои сунъӣ ва ғ.) технологияи навро ба вучуд меорад. Чунончи, истифодаи алмосҳои синтесӣ дар мошинсозӣ имконият дод, ки сайқалдиҳии ҷузъҳо якбора баъд аз варақа кардан ё қолибрезии гарм бе коркарди ҳаррогӣ гузаронда шавад. На танҳо масолеҳи нав, балки намудҳои нави энергия ҳам ба пайдо шудани технологияи нав мусоидат мекунад. Технологияи лазерӣ, электронию шуоъӣ, плазмагӣ ҷолиби диққат мебошанд.

Роҳи муҳими тезонидани прог्रेसи илмию техникӣ ҳамаҷониба ҷорӣ кардани технологияи кампартов ва бепартов мебошад. Шумо бо дастгоҳҳои металлбур кор карда дидаед, ки металлӣ бисёр ба каҳла мебарояд. Партовҳо дар баъзе мавридҳо 70-80%-и масолеҳи авваларо ташкил медиҳанд. Маҳз аз ҳамин сабаб усулҳои технологияи бепартов ва кампартови коркарди металлҳо дар мошинсозӣ мавқеи маҳсусро ишғол мекунанд.

Яке аз чунин усулҳо сохтани ҷузъҳо аз хокаи металл-металлургияи хока мебошад. Ин усул имкон медиҳад дар зарфи чанд сония ҷузъи шакл ва андозааш ҳеле аниқ сохта шавад, ки барои коркарди он пеш дақиқаҳо ва ҳатто соатҳо сарф мешуд.

Моҳияти ин усул чунин аст: хокаи металлро (ё хокаи омехтаро) ба пресс-қолиби пӯлодӣ меандозанд ва таҳти фишори баланд пресс мекунанд. Зарраҳои металл ба ҳамдигар зич найваст мешаванд ва дар натиҷа масолеҳе ба даст меоранд, ки аз ҷиҳати бузургии геометрӣ ба ҷузъи тайёр мувофиқат дорад. Баъд масолеҳро дар кӯраҳои маҳсус дар ҳарорати ҳеле баланд гарм мекунанд ва меғудозанд – зарраҳои металл пайваст мешаванд ва массаи зичи якхела ҳосил мекунанд. Ҷузъи тарҳаш ҳеле мураккаб тайёр мешавад. Таҷҳизот барои сохтани ҷузъҳо бо ин усул баъзан оддӣ ва аз

дастгоҳҳои муқаррарии металлбур арзонтар аст. Металлургияи хокаро барои ҳосил кардани масолеҳи нав – масолеҳи гармибардор ва ба занг тобовар истифода мебаранд. Ин танҳо яке аз мисолҳои он аст, ки чи тавр технологияи нав ба ҳосил кардани масолеҳи нав мусоидат мекунад. Маълум аст, ки коркарди металлҳо таҳти фишор аз коркарди чузъҳо бо роҳи буридан дар дастгоҳи металлбур хеле арзон меафтад. Қолибрезии механикиро тадричан қолибгарӣ бо гидрозарба, майдони магнитӣ, таркиш иваз мекунаанд.

Чунин технологияҳо, монанди қолибгарии ҳаҷмии сард ва гарм, рехтагарии дақиқ, қолибрезии чузъҳо аз масолеҳи мосъи гудохта ва ғ. низ ниҳоят камхарч аст.

Дар солҳои охир тезонидани равандҳои анъанавии технологӣ, хусусан аз ҳисоби зиёд кардани суръати буридани металлҳо, тезонидани реаксияҳои химиявӣ ва ғ. ҳамаҷониба истифода бурда мешавад.

Татбиқи равандҳои муттасили технологие, ки бисёр амалҳоро муттаҳид мекунад, самараи калон медиҳад. Технологияҳои муттасил бо роҳи якҷоякунии амалҳои технологӣ имкон медиҳад, ки аз як ҷой ба ҷои дигари кор кашонидани масолеҳу чузъҳо ва як қатор амалҳои дигари ёрирасон истисно карда шаванд. Масалан, ҳангоми бо усули металлургияи хока сохтани чузъҳо аксар равандҳои пресскунӣ ва гудохтанро якҷоя мекунаанд: хокаҳои металлро дар як вақт пресс мекунаанд ва меғудозанд.

Ба истеҳсолоти ҳозира ҷорӣ кардани масолеҳи нав, равандҳои технологӣи прогрессивӣ, зудтар ҷорӣ кардани технологияи анъанавӣ роҳи асосии баланд бардоштани самаранокии истеҳсолот дар соҳаи мухталифи хоҷагии халқ мебошад.

? Саволҳо барои санҷиш:

1. Зарурати ҳосил кардани масолеҳи принсипан нав аз ҷӣ иборат аст?
2. Технологияи истеҳсолот бо кадом роҳҳо такмил дода мешавад?
3. Технологияи бепартов ва кампартов чист? Мувофиқи мақсад будани татбиқи онҳоро асоснок кунед.
4. Дар устохонаҳои мактаби шумо партовҳои металл ва ҷӯбро ҷӣ тавр кам кардан мумкин аст?

□ 2-3 раванди истеҳсолӣ (ё амал)-ро дар корхонаи базавии мактаб ё корхонаҳое, ки шумо дар вақти экскурсияи истеҳсолӣ ба онҳо рафта будед, таҳлил кунед ва пешқадамони онҳоро аз нуқтаи назари сарфаи меҳнат, масолеҳ, кам кардани миқдори партовҳо муайян кунед.

16. Автоматонии равандҳои истеҳсолӣ

Автоматонӣ яке аз самтҳои асосии такмил додани истеҳсолот мебошад. Автоматонии васеъ бо ҷорӣ кардани дастгоҳҳои мухталифи автоматӣ, ки инсонро дар кори назорати рафти амалҳои ҷудогонаи технологӣ ва идораи онҳо (дастгоҳҳои нимавтомат, дастгоҳҳои автомат ва ғайра) иваз мекунад, оғоз ёфта буд.

Дар солҳои охир миқдори зиёди дастгоҳҳо ихтироъ шуда ва дар амал ҷорӣ карда шудааст, ки идоракунии онҳо ба таври автоматӣ аз рӯи барномаи муайян ба амал бароварда мешавад. Дастгоҳҳои дорои идоракунии барномавӣ дар соҳаҳои мухталифи хоҷагии халқ (мошинсозӣ, асбобсозӣ ва ғ.) ба таври васеъ истифода бурда мешаванд. Онҳо як ё якчанд амали технологиро иҷро карда, ба зудӣ аз як речаи кор ба дигаран гузашта метавонанд ва ғ.

Ба талаботи тезонидани равандҳои истеҳсолот дастгоҳҳои металлбури сраамал (ба ном марказҳои коркардабароянда) ба дараҷаи зиёдтар ҷавоб дода метавонанд. Дастгоҳи сраамал - мошини мураккаби идоракунии барномавиаш рақамдор мебошад. Вай масолеҳро қабул мекунад ва ба речаи автоматии пешакӣ аз тарафи оператор муайяншуда коркарди тамоми сатҳи ҷузъро хеле дақиқ анҷом медиҳад. Дар соҳти чунин мошинҳо ивазкунии автоматии ҷузъҳо, асбоб, назорати автоматии сатҳи коркардашаванда ва дигар амалҳо пешбинӣ шудаанд. Дастгоҳи сраамал якчанд дастгоҳҳои металлбуриро иваз мекунад ва дар натиҷа ҳосилнокии меҳнатро 3-8 маротиба афзун менамояд.

Ҳатбики дастгоҳҳои автомат ва дигар дастгоҳҳои автоматӣ дар ҷойҳои алоҳидаи корӣ зинаи аввали автоматонӣ – **автоматонии ҷузъии** равандҳои истеҳсолот мебошад. Зинаи минбаъда дар роҳи автоматонии комили (комплекси) истеҳсолот сохтан ва ҷорӣ кардани конвейсҳои автоматӣ дар соҳаи ниҳоят мухталифи хоҷагии халқ мебошад.

Конвейерҳои автоматӣ маҷмӯи мошинҳои автомат мебошад, ки бо пайдарҳамии муайян ба таври автоматӣ, бе иштироки инсон амалҳои технологиро оид ба тайёр кардани маҳсулот иҷро мекунад. Ҳар як дастгоҳ амали худро иҷро карда, бо ёрии дастгоҳи автоматӣ ё абзор, чузъ ё воҳиди васлшавандаро ба дастгоҳи шафат медиҳад. Ва амал то комилан анҷом ёфтани раванди истеҳсолӣ давом мекунад. Идора кардани конвейерҳои автоматӣ, инчунин назорати кори тамоми унсурҳои он аз лаҳви (пулти) идоракунӣ ба амал бароварда мешавад.

Дар конвейерҳои автоматӣ на танҳо амалҳои технологӣ, балки амалҳои ёрирасон ҳам аз кашондан то борпечонӣ ва анборкунии маҳсулоти тайёр автоматӣ гардонидани мешаванд. Автоматонии корҳои кашондану анборкунӣ ва бор кардану борфурури ба туфайли ба вучуд овардани техникаи ҳисоббарори хеле хурд, миниуляторҳои саноятӣ ва роботҳо имконназир гардид.

Ана, масалан анбори автоматонидаи ҳозира аз чӣ иборат аст? Ин рафҳое мебошанд, ки дар хоначаҳои он бо тартиби муайян маснуоти тайёр гузошта шудаанд. Ахбор дар бораи чойгиршавӣ, инчунин маълумот дар бораи он ки аз анбор ба ҷои корӣ чӣ, аз кадом хонача дохил шудааст, маҳсулоти дохилшавандаро (маҳсулоти нимтайёр ва маснуот) дар кучо ҷой додан мумкин аст дар хотираи компютер нигоҳ дошта мешавад. Компютер роботи нақлиётро, ки алоқаи байни анбор ва ҷои кориро ба амал мебарорад, идора мекунад. Мувофиқи фармони компютер роботи нақлиётӣ маҳсулоти аз сех овардашударо ба мизи гузаронандаи анбори автоматонида мегузорад. Роботи маснуоти сарчинкардашударо мегирад ва онро ба хоначаҳои раф ҷойгир мекунад. Роботи сарчинкунанда бо микропротсессорҳо идора карда мешавад.

Адади конвейерҳои автоматие, ки дар тамоми соҳаҳои хоҷагии халқ истифода мешаванд, сол аз сол меафзояд. **Конвейерҳои роторӣ** аз ҷама бештар паҳн шудаанд.

Дар автомати роторӣ чузъ ва асбоби онро коркунанда дар барабан-ротор ҷой гирифтаанд ва ҳамроҳи он давр мезананд. Ҳамин ки ротор қариб пурра давр зад, амали технологӣ анҷом меёбад. Гироҳои махсус, ки дар ротори шафати ба ном нақлиётӣ гузошта шудаанд, чузъро қабул мекунанд ва онро ба ротори дигари корӣ, ки дар он амали дигар анҷом дода мешавад, медиҳанд. Чузъ аз як

ротори даврзананда ба дигараш то ҳамон вақте ҳаракат мекунад, ки раванди технологӣ комилан ба анҷом расад.

Дар истехсолот конвейерҳои автомати роботонида низ ба кор бурда мешаванд. Дар онҳо масолах ва маснуотро дар рафти раванди технологӣ *роботҳо, роботкара, манипуляторҳои санҷатӣ* ва ғайра аз як ҷо ба ҷои дигар мегузаронанд.

Конвейерҳои автоматӣ воситаи муҳими автоматонии комплекси сехҳо ва корхонаҳои том мебошад. Алҳол дар мамлақати мо заводҳои пурра автоматонидаи бетон, истигоҳҳои барқии обӣ, заводҳои нонпазӣ, заводҳои истеҳсолкунандаи шохии сунъӣ ва як қатор дигар корхонаҳо мавҷуданд.

Дар заводи автоматонида операторҳо аз лавҳи диспетчерӣ, ки бо воситаҳои мухталифи сигнализатсия, назорат, баҳисобгирӣ ва идоракунии таҷҳизонида шудааст, ба тамоми истеҳсолот назорат мебаранд.

Онҳо ахбори ҳосилшударо таҳлил карда, қарор қабул мекунанд, ба рафти раванди технологӣ даҳлат мекунанд. Натиҷа ба таҷрибаи оператор, ба қобилияти ӯ барои ба зудӣ таҳлил карда тавони-стани вазъияти баамаломата вобаста аст.

Зинаи навбатии сифатан нави автоматонии комплекси равандҳои истеҳсолӣ истифодаи *мошинҳои идоракуанда ва системаҳои идоракунии* мебошад. Мошинҳои идоракуанда қодиранд дар зарфи ним сония маълумоти садҳо датчикҳои мухталиф ва дастгоҳҳои ченкуниро “гирифта”, онҳоро таҳлил ва бо қиматҳои муайян муқоиса карда, аз вариантҳои мухталифи ҳалли ин ё он масъала варианти беҳтаринро интихоб намоянд. Дар ин маврид, вақте ки мошинҳои идоракуанда дар идоракунии раванди истеҳсолот нурра инсонро иваз мекунанд, дар бораи *системаи идоракунии автоматӣ* (САУ) суҳан меравад.

Мошини идоракунии ҳисоб дастгоҳи хеле мураккаб ва ҳанӯз хеле гарон аст. Аз ҳамин сабаб онро танҳо дар системаҳои идоракунии равандҳои мураккаби технологӣ ё объектҳои қалони санҷатӣ истифода мебаранд. Системаҳои автоматонидаи идоракунии (АСУ), ки бо иштироки бевоситаи инсон амал мекунанд, ба таври васеъ паҳн шудаанд. Ин системаҳо имкон медиҳанд, ки равандҳои истеҳсолӣ аз рӯи принсипи ба ҳам тобеъ идора карда шаванд: ҷои корӣ (дастгоҳҳои автомат бо ЧПУ), конвейер (гурӯҳи дастгоҳҳои автомат ва дигар воситаҳои автоматонӣ), сех, завод.

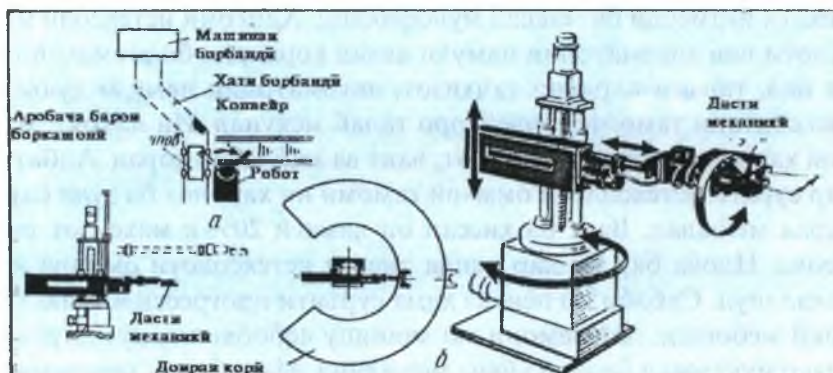

Расми 15.

Автоматонии комплексӣ на танҳо равандҳои истеҳсолии сапоат, балки равандҳои истеҳсолии соҳаи кишоварзиро низ дарбар мегирад. Ҳоло фабрикаҳои мурғпарварию пурра автоматиконида амал мекунанд. Конвейерҳои автоматии оид ба коркарди тухм на танҳо онро чамъ мекунанд, балки ба навъҳо ҷудо карда, тамға мезананд, сараву сақат ва борбандӣ мекунанд. Дар комплексҳои чорводорӣ дӯшидани говҳо ва коркарди аввалини шир автоматонида шудаанд.

Тақмили системаҳои мухталифи автоматӣ, барно кардани системаҳои автоматонидаи идоракунии ва татбиқи онҳо дар тамоми соҳаҳои хоҷагии халқ боиси баланд бардоштани самаранокии истеҳсолот мегарданд.

? Саволҳо барои санҷиш:

1. Таҳти автоматонии ҷузъӣ ва пурраи истеҳсолот чӣ фаҳмида мешавад? Мисолҳо биёред.
2. Шарҳ диҳед, ки қори анбори автоматонида чӣ тавр ташкил карда шудааст.

□ Дар вақти экскурсия ба корхона кӯшиш кунед, ки ба саволи зерин ҷавоб ёбед: қорӣ кардани дастгоҳи автоматӣ чӣ хел самара мебахсад (сифати маснуот, ҳосилнокии меҳнат баланд мешавад ва ғ.) ?

17. Мафҳуми системаҳои зудбадали истеҳсоли

Намудҳои автоматонии дида баромадаамон ҳам дастгоҳҳои дорои идоракунии барномавии шумораӣ (ЧПУ) ва ҳам конвейерҳои автоматӣ танҳо дар истеҳсолоти оммавӣ ва серсилсила аз

чиҳати иқтисодӣ ба мақсад мувофиқанд. Ҳангоми истеҳсоли маҳсулоти нав автоматонии намууди аввал коркарди барномаҳои нав ба нав, танзим кардани таҷҳизот, автоматонии намууди дуум аз нав сохтани тамоми конвейерро талаб мекунад. Ин ниҳоят, маъноӣ ҳарочоти иловагии меҳнат, вақт ва маблағро дорад. Албатта, дар сурати истеҳсолоти оммавӣ тамоми ин ҳарочот ба зудӣ бароварда мешавад. Вале ба ҳиссаи он ҳамагӣ 20%-и маҳсулот рост меояд. Илова бар ин дар оянда ҳиссаи истеҳсолоти оммавӣ кам хоҳад шуд. Сабаби ин пеш аз ҳама суръати прогресси илмию техникӣ мебошад: дар замони мо машину асбобҳои ҳанӯз дируз ба назар мукамал ба зудӣ кӯҳна мешаванд. Маҳз барои ҳамин масъалаи зерин бо қиддияти том ба миён омад: чӣ тавр бо харҷи камтар маҳсулоти нав ба навро истеҳсол бояд кард?

Аз афти кор барои ин чиҳати хуби истеҳсолоти оммавӣ – мунотазамӣ, суръати баланди истеҳсоли маснуот, устувории равандҳои технологиро ба талаботи истеҳсоли маснуоти миқдоран кам, ҳатто дона-дона бояд пайваст. Ба ибораи дигар, шакли нави истеҳсолотро ба вучуд овардан лозим шуд, ки дар он дараҷаи баланди автоматонии истеҳсолоти оммавӣ ва ҳаргарафагӣ (имконияти ба зудӣ аз нав танзим кардан)-и истеҳсолоти каммиқдор ва бо ҳам омезиш ёфта бошад. Ба шарофати фаъолияти олимон ва муҳандисон дар ин самт комплексҳои автоматонида бо таҷҳизоти печони азнавсохташаванда ё *системаҳои зудбадали истеҳсолӣ* (ГПС) ба вучуд омаданд.

Асоси системаҳои зудбадали истеҳсолӣ (ГПС) дастгоҳ бо идоракунии барномавии шуморавай, роботҳои саноатӣ, ҳисобмонииҳои хурди электронӣ мебошанд. Чуни таҷҳизоти системаи зудбадали истеҳсолӣ имкон медиҳад тамоми амалиёти технологӣ, ки дараҷаи баландтарини ҳосилнокии меҳнатро таъмин мекунанд, автоматӣ карда шаванд.

Хусусияти фарқкунандаи системаи зудбадали истеҳсолӣ нисбат ба системаҳои анъанавии автоматии комплексӣ ва конвейерҳои автоматии истеҳсолоти оммавӣ гузариши ғаврӣ ба коркарди маснуоти дилхоҳ дар ҳалди имконияти техникӣ таҷҳизот мебошад. Албатта, набояд фикр кард, ки системаи зудбадали истеҳсолӣ қодир аст имруз, масалан трактор созанд ва фардо бо қидду ҷаҳди махсус ба истеҳсоли велосипедҳои бачагона гузаранд.

Ҳеч кас дар назди онҳо чуқин вазифаро намегузорад. Вале дар ҳар маснуот гурӯҳи чузъҳосро ҷудо кардан мумкин аст, ки аз ҷиҳати шакл, андоза, тарзи коркард монанданд. Дар дохили гурӯҳи чузъҳо бошад, мумкин аст ҳазорҳо чузъи андоза ва таъиноташон мухталиф бошанд. Ҷудо кардани гурӯҳи чузъҳои монанд (втулка, болт ва ғ.), ки миқбаъд мумкин аст дар мошинҳои таъиноташон мухталиф истифода шаванд, асоси ба ном принципи технологияи гурӯҳиро ташкил медиҳанд. Системаи зудбадали истеҳсолии (ГПС) аввалин маҳз бо ҳамин принцип сохта шуда буд.

Ташкили ӯҳдабароёнаи раванди истеҳсолиро дар ҳатти технология, қитъаи алоҳидаи корӣ, дар сеҳ ҷорӣ кардан мумкин аст.

Қисми асосии системаи зудбадали истеҳсоли (ГПС) модулҳои зудбадали истеҳсоли (ГПМ) мебошанд, ки ҳамчун воситаи автоматонӣ дар ҷои алоҳидаи корӣ ё қитъа мустақиллона истифода бурдан мумкин аст. Дар ҳақиқат, модули зудбадали истеҳсоли воҳиди



Расми 16. Робот-манипулятор

таҷҳизоти технологияи дорои идоракунии барномавӣ (масалан, дастгоҳи дорои ЧПУ) мебошад, ки онро ба таври автоматӣ барои истеҳсоли маҳсулоти нав мувофиқ гардонида, бо воситаҳои иловагӣ автоматонии раванди технологӣ таҷҳизонидан мумкин аст (барои иваз кардани барномаҳои корӣ, асбоб, абзор, масолеҳе, ки бояд кор карда шавад ва ғ.). Модули зудбадали истеҳсоли муқддати дароз бе иштироки инсон кор карда метавонад. Қисми ҷудопазии системаи зудбадали истеҳсоли (ГИС) иштиқоли автоматии масолеҳ ва маснуоти тайёр мебошад. Вай мустақилона бо дастгоҳҳои коркунандаи нақлиётӣ – раванакҳои автоматӣ ва роботҳои нақлиётӣ ба амал бароварда мешавад. Элементи муҳими истеҳсолоти зудбадали автоматонида таҷҳизоти назоратии ҷенкуни мебошад, ки бояд бе иштироки инсон дақиқан коркард, мувофиқати андозаи ҷузъро ба андозаи муқарраршуда тафтиш намояд. Агар ҷузъ дуруст сохта шуда бошад, назоратчии автоматӣ онро барои коркарди минбаъда ба анбори сеҳи васлкуни мефиростад.

Дар мавриди мувофиқи нақша набудан, онҳо барои иваз кардани асбоб сигнал медиҳанд ва танзимгарро даъват мекунад. Тадбиқи системаи зудбадали истеҳсоли (ГИС) ҳосилнокии меҳнатро дар тамоми давраҳои истеҳсолот – конструкторӣ, технология, тапшиқии истеҳсоли хеле зиёд мекунад. Арзиши аслии маҳсулот, хароҷоти иловагӣ кам мешавад. Муҳлати баровардани харчи системаи зудбадали истеҳсоли (ГИС) аз 2 то 5 сол аст.

Системаи зудбадал асоси гузарии ба “технологияи беодам” ва барои кардани заводҳои автоматӣ мебошанд.

Иштироки инсон дар ҷунии истеҳсолот аз тартиб додани барнома барои ҳисобмошини электронӣ, таъмир ва танзими таҷҳизот, иҷро кардани баъзе вазифаҳои мушоҳидаи назорат иборат аст.

—? Саволҳои барои санҷин:

1. Зарурати ба вучуд овардани системаи зудбадали истеҳсоли кадом аст?
2. Роли модулҳои зудбадали истеҳсолиро дар барои кардани системаҳои зудбадали истеҳсоли шарҳ диҳед?

18. Техникаи электронии ҳисоб дар истеҳсолот

Техникаи электронии ҳисоб ба тамоми соҳаҳои истеҳсолати моддӣ фаъолона дохил шуда, боиси азнавсозии куллии технология, баланд шудани ҳосилнокӣ ва беҳтар шудани шароити меҳнати одамон мегардад.

Самтҳои асосии истифодаи техникаи электронии ҳисоб дар истеҳсолот – иҷрои корҳои ҳисобкунӣ, нигоҳ доштани ва коркарди ахбор, автоматонии истеҳсолот мебошад.



Расми 17. Омӯзиши компютер

Ҳар истеҳсолот бо иҷрои ҳисобу китоби меҳнатгараб, баъзан ҳеле мураккаб, масалан, самаранокии ҷорӣ кардани техникаи нав, тартиби ҳеле оқилонаи таъмини масолаҳ ва ҳамлу нақли маҳсулати тайёр ва ғ. алоқаманд аст. Вобаста ба ҳаҷм ва мураккабии корҳои

ҳисобу китоб дар истеҳсолот техникаи электронии ҳисоби ғуноғунро истифода мебаранд: супер МЭҶ, ки зудамалии онҳо якчанд миллиард амалро дар як сония тапкил медиҳад, компютерҳои инфиродӣ ва микро МЭҶ.

Техникаи электронии ҳисоб ҳамчун маҳзани дониш ҳам истифода бурда мешавад. Илова бар ин чунин маҳзан, ки аз он дар ҳар лаҳза оид ба масъалаи диққатҷалбкунанда ҷавоб гирифтаи мумкин аст. Ба “ҳотира”-и компютерҳои ҳозира маълумотҳои ниҳоят мухталифро ҷой медиҳанд: дар бораи татқиқотҳои асосӣ, ҳаҷми нави конструкторӣ, ҳосияти масолах, речаи равандҳои мухталифи технологӣ ва ғайра. Ин имкон медиҳад, системаҳои автоматонидаи ахбору маълумотдиҳӣ (АИС) барпо карда шаванд.

Аз соҳаҳои 60-ум сар карда дар саноат ба истифодаи системаҳои ҳисобу китобу ахборотӣ шуруъ карданд, ки онро шартан банки маълумот меноманд. Онҳо конструкторон, технологҳо, олимонро бо ахбори комплексие, ки барои ҳаҷми як қатор вазифаҳои истеҳсолий ва илмӣ заруранд, таъмин мекунанд. Мақсади барпо кардани чунин воситаҳо бо ахбор таъмин кардани коркарди конструкторӣ ва технологӣ дар соҳаҳои мухталифи саноат мебошад. Таҷрибаи истифодаи системаҳои автоматонидаи ахбору маълумотдиҳӣ (АИС) дар самолётсозӣ, электроника, автомобилсозӣ дар бораи ҳеле кам шудани хароҷот ба тайёрии илмию техникаи истеҳсолот, кӯтоҳ шудани мӯҳлати худӣ коркард шаҳодат медиҳад.

Шумо медонед, ки пеш аз истеҳсоли ҳар маснуот лоиҳаи он канида мешавад: додани сунориши техникӣ, коркарди нақшаҳо, ҳисобу китоби тамоми гиреҳо, сохтани модел ё намунаи озмоинӣ, санҷиши он ва ғ. Лоиҳакашӣ қисми аз ҳама меҳнатгалаби ба вуҷуд овардани маҳсулоти нав аст. Баъзан мураккабии коркарди лоиҳа чунон зиёд аст ва мӯҳлати тайёр кардани он чунон тӯл мекашад, ки маснуоти нав то ибтидои истеҳсолот кӯҳна мешавад. Ҳамаи ин татбиқи техникаи электронии ҳисоббарориро дар ин соҳа ба мақсад мувофиқ гардонд. Имконияти МЭҶ барои якҷоя кардани функцияи ҳисобу китоб ва ахбороти асосӣ барпо кардани системаҳои лоиҳакашии автоматонида (САИР) гардиданд: МЭҶ ҳисобу китоби пешакиро иҷро мекунанд, вариантҳои конструкияро таҳлил карда, бо маснуоти монанди мавҷуда муқоиса мекунанд ва ғ. Дар комплекс бо МЭҶ автоматҳои зудҷопкунанда ва нақшакаширо истифода мебаранд, ки ба ҳосил кардани

нақшаҳои кории чузъҳо, схемаҳои монтаж ва ғ. имконият медиҳанд.

Бо ёрии системаҳои лоиҳакашии автоматонида мӯҳлати иҷрои корҳои лоиҳакашӣ кӯтоҳ карда мешаванд. Масалан, агар пеш барои тартиб додани нақшаҳои конструкияҳои нави оҳану бетонӣ якчанд ҳафта сарф шавад, ҳоло компютер имкон медиҳад, ки ин кор дар якчанд соат иҷро карда шавад.

Техникаи электронии ҳисоб воситаи асосии автоматонии истеҳсолоти ҳозира мебошад. Шумо аз мавзӯҳои гузашта дар бораи шаклҳои мухталифи автоматонӣ маълумот гирифтед. Чи дастгоҳҳои идоракунии программавии ададӣ ва чи хатҳои автоматӣ ва чи системаҳои зудбадали истеҳсолӣ бе техникаи электронии ҳисоб имконпазир буданд.

Таъҳо дар асоси компютер проблемаи автоматонии истеҳсолотро ҳал кардан мумкин аст: аз марҳилаҳои аввали лоиҳакашии маснуот то баровардани маҳсулоти тайёр.

? Саволҳо барои санҷиш:

1. Қорӣ кардани компютер дар истеҳсолот ба мазмуни фаъолияти меҳнатии коргарон ва хизматчиён чӣ таъсир мерасонад? Материалҳои экскурсия, ахбори рӯзномаҳо, маҷаллаҳо, наоминҳои телевизион ва гуфторҳои радиоро ба асос гирифта мисолҳо биёред.
2. Системаҳои ахбори автоматонида чист? Чунин системаҳоро мисол биёред.
3. Баргариӣ системаҳои автоматонидаи лоиҳакашӣ бар муносибати анъанавӣ ба лоиҳакашии маснуот дар чист?

БОБИ II ИНТИХОБИ КАСБ

Дар қарорҳои ҳукумат ва суҳанронҳои Раиси Ҷумҳури Тоҷикистон, мӯҳтарам Эмомалӣ Раҳмон оиди ба таври кулшӣ тезонидани суръати тағйиру тақмил додани интихоби касбии ҷавонон эътибори махсус дода шуда, мактабҳои маълумоти умумӣ ҳамчун ҷузъи муҳим дар ҳалли ин масъала доништа мешавад.

Дар ҳақиқат, дар остонаи мактаб насли наврас бо олами касбу ҳунар шинос гардида, ба ҳар гуна фаъолияти меҳнатӣ шавқу завқ зоҳир менамояд ва дар патиҷа бо хусусиятҳои психологӣ худ онҳо мегардад.

Фаъолияти касбинтихобкунӣ, ки ҳашиҷи илмандӯзӣ дар мактаб ва берун аз он ба сомон мерасад, бояд инкишофи хусусиятҳои инфиродӣ (шахсӣ) ва ҷобилияти эҷодкорӣ ҳар як хонанда ро таъмин намуда, самти касбии ӯро бо ягонагии маҷфиати шахсию давлатӣ пайваста созад.

Лекин, муносибати имрӯзаи насли наврас ва ҷавонон нишон медиҳад, ки дар соҳаи касбинтихобкунӣ онҳо камбудии порасоноҳи зиёдаанд ва он ба соҳаи илми педагогика (омӯзгорӣ) вобаста мешавад. Аз ҳамин лиҳоз кулли хонандагон аз ӯҳдаи интихоби касби ояндаи худ намесбароянд ва бенгар вақт ин масъала аз тарафи волидайн ҳал карда мешавад.

Мутобиқан ба подुरुсти соҳаи касбинтихобкунӣ бидуни мейёр сафи хатмкунандагони ихтисоси ҳуқуқшиносӣ, иқтисодӣ ва баъзе аз соҳаҳои касби омӯзгорӣ торафт афзуда истодааст. Масалан, мактабҳои олии ҷумҳуриро дар бадали 10 соли охир зиёда аз 20 ҳазор нафар ҳуқуқшиносу иқтисолдонҳо хатм намуда, бенгар аз 15 ҳазори онҳо бо ҷои кор таъмин напудаанд, гарчи барои омӯзонидани онҳо маблағи зиёд сарф гардидааст.

Ҳамоҳи дар соҳаи касбинтихобкунӣ хонандагони истеъдоднокро аз маҷли назар дур намуда, ба даст шудани самараи истеҳсолот, бесамар гардидани фаъолияти меҳнатӣ ва сарфи беҳудаи маблағҳои давлатӣ оиди тайёр намудани соҳибкасбон оварда мерасонад. Ҳоло дар мамлакат зиёда аз 75 фоизи хатмкунандагони мактабҳои махсуси техникӣ ва зиёда аз 50 фоизи хатмкунандагони мактабҳои олии бо фаъолияти меҳнатӣ аз рӯи ихтисос маҷнӯл напуда, аксари онҳо мардикориро дар мамлакатҳои ҳамсоя пеша кардаанд.

Аз ҳамиш лиҳоз, камбудихою порасоихои соҳаи интихоби касб ва бидуни нақшаи давлатӣ тайёр намудани ихтисосмандон ба омӯзиши чуқури равандҳои назариявӣю амалии ин масоил водор месозад.

19. ШАВҚУ ЗАВҚ ВА РАҒБАТ

*Чави иқбол зи хирвори ҳунар бех,
Агар иқбол набошад боз ҳунар бех.*

А. Бедил

Дар зери мафҳуми шавқу завқ хусусияти маърифатии инсон ба ин ё он ашё фаҳмида мешавад. Шавқу завқ ба интихоби касб маъноӣ муносибати хуб писбат ба соҳаи муайяни меҳнат, саъю кӯшиш ба идрок ва фаъолият мебошад.

Шавқу завқ аз руи мазмун вусъат, давомият ва амиқӣ дорад. Мазмун ва вусъати шавқу завқ ифодакунандаи доираи назар ва илмдӯстии шахс мебошад. Амиқӣ ва давомияти шавқу завқ бошад, устувории онҳоро ифода мекунад.

Шавқу завқ дар раванди инкишофи худ якҷанд давраро аз сар мегузаронад. Дар ибтидо вай хусусияти муваққатӣ, эпизодӣ дошта, писбат ба ашёи муайян дар шакли мусбат зоҳир мегардад. Чунки шавқу завқро, агар мо инкишоф надидем, ба зудӣ суғ ё тамоми хомӯш мегардад. Вобаста ба дараҷаи омӯзиши амиқ ва мунтазами ин ё он фаъ, амиқ омӯхтани соҳаи дилхоҳи фаъолияти меҳнатӣ шавқу завқ афзуда боз ҳам устувор мегардад. Ин гуна шавқу завқ аксаран ба рағбат, майл ба фаъолияти муайян маишул шудан, мунтазам аз худ кардани дониш ва такмил додани маҳорату малака мубаллаҷ мегардад.

Агар шавқу завқ бо формулаи «донистан меҳоҳам» ифода карда шавад, дар он сурат рағбат – «амал кардан меҳоҳам» мешавад. Хондани китобҳо дар бораи ҳайвонот, тамошои боғи ҳайвонот ва барномаи телевизионии «Дар олами ҳайвонот»-ро дӯст доштан як тарафи масъала буда, дар раванди кори ҳарруза аз олами ҳайвонот бархурдор будан, чизи дигар аст.

Рағбат на танҳо зоҳир мегардад, инчунин дар раванди фаъолият ташаккул меёбад. Аз ин ру, интизор нашуда ба намудҳои гуногуни меҳнат фаъолона маишул шудан лозим аст. Танҳо кори

фаъолона ба шумо имкон медиҳад, ки рағбати худро дарк наму-
да, санҷед.

Ба ҳамин тариқ, касбро мувофиқи шавку завқ ва рағбати та-
мом интиҳоб намудан лозим аст.

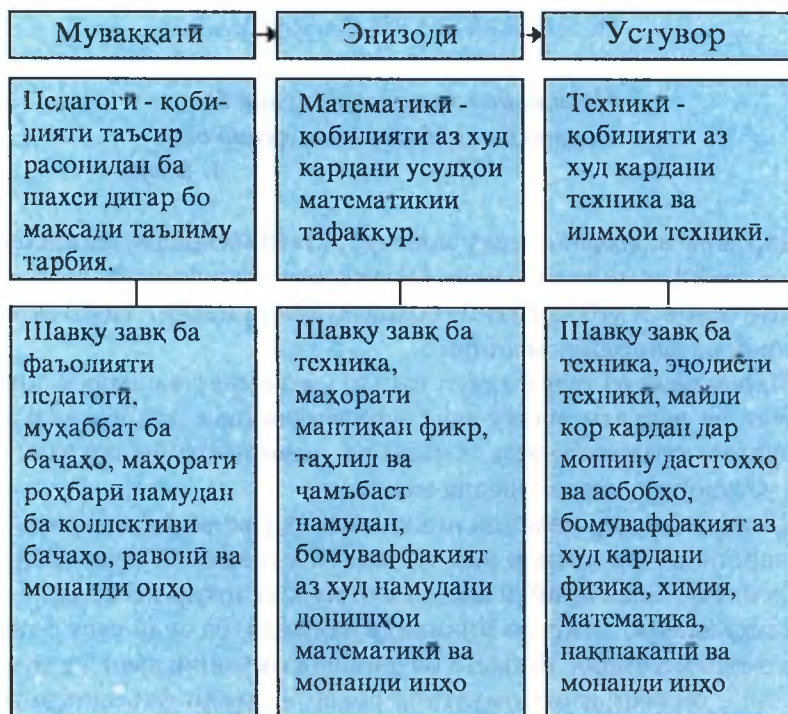

Расми 18. Давраҳои инкишофи шавку завқ

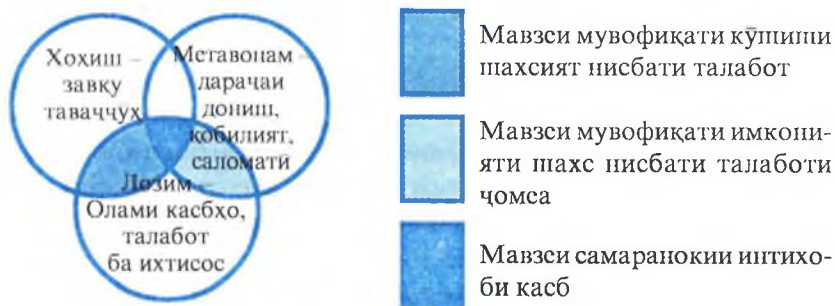

Расми 19. Шароити самараноки интиҳоби касб.

Қоидаҳои асосии интихоби касб

1. Омӯзиши касбҳои гуногун (адабиётхоро оиди касб омӯз, бо одамони касбу кори гуногун ошно бигард, ба мавзӯҳои истисноӣ сайр намо ва ғайра).
2. Шахсияти худро биомӯз (завқ, хоҳиш, шавқ, қобилият. Ҳолати саломатӣ, хусусияти рӯҳӣ ва ғайра).
3. Ҳангоми касб интихоб намудан, онро дуруст биомӯз, маслиҳати муаллимонро бигир, бо духтурон, падару модар, мутахассисон маслиҳат намо.
4. Имконияти дар фаъолияти худ санҷидани қувваю дошиш оид ба касби интихобкардаат пайдо намо (ичрои машғулият аз рӯи касб, иштирок дар маҳфилҳои касбӣ, клубҳо, ҷамъомадҳо ва ғайра).
5. Ҷошишу малакаи касбиатро бо фаъолияти амалият муқоиса намо, ба интихоби интихоби касб молик гард.



Расми 20. Таъсири шавқу завқ, рағбат ва қобилият ба интихоби касб.

Завқ ё таваҷҷӯҳ – муносибати интихоби шахс нисбати ягон объект аст, ки аҳамияти ҳаёти дорад: завқу таваҷҷӯҳ ба талаботи шахс вобастагӣ дорад (масалан, талаботи оиди фарқ намудан ва молик будан ба кайфияти эстетикӣ ва шахс), ҷамоатчиғӣ (талабот

ба меҳнат, муносибат; фаъолияти чамъиятӣ, молдӣ (талабот ба сарулибос, озуқа манзилгоҳ ва ғайра.)

Завқ ё таваҷҷӯҳ – ин шакли ифодабӣи даркшавандагии талабот, ки тамоюли шахсро оиди мақсалу мароми фаъолият таъмин менамояд ва бо ҳамин имконият фароҳам месоварад, ки ба нуррагӣ ва чуқуртар ҳақиқати ҳолро инъикос намояд.

Завқу таваҷҷӯҳ мтаваонад бошуурона ё ки фавқулода пайдо гардад.

Классификатсияи завқҳо

| | |
|---------------------------------|------------------------------------------------------------------------------------------------------|
| Ишпонаҳои классификатсионӣ | Намудҳои завқ ё таваҷҷӯҳ |
| Мазмун, ҳаҷм. | Чамъиятию сибсӣ, таълими касбию меҳнатӣ, даркшавандагӣ, илмӣ, эстетикӣ, хонандагӣ, варзишӣ ва ғайра. |
| Дараҷаи ҳақиқатнозири ва қувва. | Васъ ва тағ, фаъолнокӣ, сустӣ, устуворӣ, ноустуворӣ, чуқур, рӯякӣ, бевоситагӣ, миёнравакӣ. |
| Устуворӣ, чуқурӣ. | |
| Характери ифодабӣ. | |

? Роли шавқу завқ ва рағбат дар интихоби касб чӣ гуна аст?

1. Давраҳои инкишофи шавқу завқро фаҳмонда диҳед.
2. Қоидаҳои асосии интихоби касбро гуфта диҳед.
3. Шартҳои мувофиқтари интихоби касбро фаҳмонед.
4. Шавқ чист?

□ Ишпоҳои кӯтоҳтариноро нисбати мавзӯё ба таври зерин пешниҳод намоед:

“Касбу кори волидайнӣ ман” аз рӯи нақшаи зерин: кай ва дар кучо падару модар маълумотҳои ибтидоии худро доир ба касбшон андӯхтаанд?

Ҳангоми интихоби касб падару модар аз калом қоидаи интихоби касб истифода бурдаанд?

Кай ва дар кучо падару модар ба дониши касбии зарурӣ, маҳорат ва малака соҳиб гаштаанд?

Падару модар дар ҷои кориашон ба чӣ маълумулаанд?

Муносибати падару модар нисбати ихтисоси интихобкардаи худ.

20. ҚОБИЛИЯТ ВА ҚОРПОЯМӢ НИСБАТИ ҚАСБ

*Хунар омӯз к-аз хунармандӣ,
Даркушой кунӣ на дарбандӣ.*

Н.Ғанҷавӣ

Қобилият чист? «Қобилият – чунин хусусияти психологгии инсон аст, ки аз босамарона дарёфтани дониш, малака, маҳорат вобаста мебошад, лекин ҳуди онҳо мақсади доштани донишу маҳорату малакаҳо надоранд».

Намудҳои гуногуни қобилиятро фарқ намудан мумкин: аз он ҷумла содатарин ва мураккаб, умумӣ ва хусусӣ.

Қобилияти содатарини умумӣ – чунин қобилиятшиносӣ, ки гарчи ба ҳамагон хос бошад, ҳам лекин на ҳамеша дар фаъолияти босамаронаи инсон дида мешавад; масалан, зиракӣ (хушфаҳмӣ), нақдорӣ ва ғайра; Содаю хусусӣ – қобилият нисбати наздикон буда, лекин барои ҳамагон хос нест; масалан, назардиди чуқур, тасаввуроти фазогӣ, азёҷкунии механикӣ ва ғайра. Қобилияти умумии мураккаб ин қобилият нисбати меҳнат, муомилаи сухан кардан, омӯзиш ва тарбия ба ҳисоб меравад. Қобилияти касбии мураккаби хусусӣ раванди самаранокии касбомӯзӣ ва ташаққул додани он аст. Ин чунин хосияти шахс аст, ки аз он сифати фаъолияти касбӣ вобаста мебошад.

Ба онҳо: назардиди саҳеҳи (дақиқӣ) ҳатгӣ, эҳсосоти аълосифат, ҳаракати бо суръату дақиқ нисбати самтҳои уфуқӣ ва амудӣ, мутобиқати олитарини ҳаракати даст, ҷақонии даст, суръати баланди воқуниш нисбати ба ғашоварандаҳо, дараҷаи эътибори баланд, хотира ва ғайра.

Омиҳҳои овардашударо, ки дар организми инсон гузашта шудааст, заминаи нишони истеъдод меноманд. Ба ташаққулёбии онҳо ирсият ва муҳит таъсири калон дорад.

Аз ҷиҳати илмӣ исбот гардида, дар таҷрибаҳо тасдиқи ҳудро ёфтааст, ки ҳар як организми ҷавон дар шароити муътадил захираи бузурги қувва ва истеъдод мебошад.

Тағҳо як қисми камтарин дар зиндагии ҳуд онҳоро дастрас менамоянд. Завқӣ касбӣ гуфта «Муносибати бевоситаи пуртаъсири амалию дарккунандагӣ нисбати касбро меноманд, ки дар шароити мутобиқ дарёфти фаъолияти касбии мушаххаси онҳо,

далилу мақсад бо ҳам мувофиқ ояд». Азбаски завқи касбӣ ҳангоми фаъолият тавлиду таппаккули меёбад, бинобар он яке аз омили муҳими фаъолияти мақсадноки шахс ба ҳисоб меравад.

Азму хоҳиши касбӣ – ин муносибати мусбату шуурнокии инсон нисбати фаъолияти касбӣ буда, онро мавриди доштани донишу маҳорат оиди касбингиробкунӣ ва муайян намудани ихтисоси оянда дарёфттан мумкин мебошад.

Азму завқи касбӣ, дониш ва маҳорат, сифати шахсӣ, худтарбиякунӣ ва худомӯзӣ, комёбиҳои аввалин дар фаъолияти меҳнатӣ бо ҳамдигар алоқаманд ва вобаста мебошад. Завқ ва азму хоҳиши касбӣ ҳангоми фаъолияти эҷодкорона тавлид меёбад.

Агар дар ибтидо завқи касбӣ ба миён ояд, пас аз он азми устувори касбӣ муайян мегардад, ки мавриди омӯзидан, тарбия ва фаъолияти меҳнатӣ ба созмонёбии самти касбии шахс сабаб мешавад.

Самти касбии шахс гуфта яке аз нахлӯҳои муҳими фаъолиятро мефаҳманд, ки онҳо дар завқ, хоҳишмандӣ ва азму идсали шахсӣ ифода меёбад. Самтнокии касбӣ ин фаъолияти омӯхташуда ва мақсадноки шахс ба ҳисоб меравад.

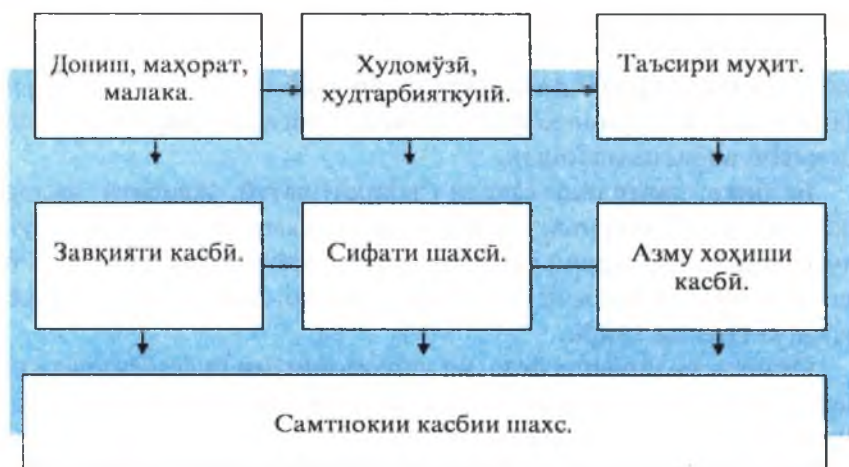

Расми 21. Алоқамандии сифати шахс, дониш, маҳорат ва малака, завқияти касбӣ ва азму самти он.

Оиди тайёр намудани шахс баҳри интиҳоби касб

Сабабҳос, ки ба раванди таппаккулёбии самти касбии шахс монета мегардад: муносибати хунукназарона ба меҳнат, дониши

почизи барномаи таълимӣ, маълумоти кофӣ надоштан оиди ихтисосҳо ва озмудани фаъолияти кории худ.

Маҳорати касбӣ – ин ҳамсамти касбӣ бо яққоягии баҳодихии мусбат нисбати қобилияти худ мебошад.

Қобилияти умумӣ

Интеллекти корпоҷамии мугараққӣ.
Талабот оиди илмандузӣ, дониш,
маҳорату малака ва ғайра.

Қобилияти махсус

Омузгорӣ, адабию
сухапшиносӣ, техникӣ, риёзӣ,
варзиш, маҳорати бадсӣ.

□ - «Оё ман худамро медонам?» Талаботро оиди касби омузгорӣ ба эътибор гирифта ба саволҳои зерин ҷавоб диҳед:

а) Шумо худро ба сифати омузгор аз рӯи ихтисоси интихобкардаатон дар қадом дараҷа тасаввур менамоед?

б) Аз қадом сифатҳои касбӣ аллакай бархурдор гаштаед?

в) Оё шумо ба дониши чуқур, маҳорату малакаи омузгорӣ соҳиб шудаед? Интихоби касби худро чӣ тавр баҳо медиҳед?

— ?- Ба саволҳои анкетае, ки бо мақсади муайян кардани самти касбии шумо сохта шудааст, ҷавоб гардонед:

1. Қадом касб ба ту маъқул аст?

2. Касби ояндаатро чӣ тавр дарк намудӣ?

3. Касби интихобкардаат аз қадом ҷиҳат маъқул?

4. Муносибати волидайн оиди мақсадҳои ту?

5. Пас аз хатми синфи IX хондаиро дар қучо идома додан мехоҳӣ?

21. САЛОМАТИ ВА ИНТИХОБИ КАСБ

Қимати мард на аз симу зар аст,

Қимати мард ба қадри ҳунар аст.

А. Ҷомӣ

Ба саволи «Оё касбу кор ба саломатии шахе таъсири номатлуб расонида метавонад?» – мебоист ҳангоми ҷавоб додан андешаи духтуронро оиди таъсири манфӣ расонидани протесси меҳнат ё ки муҳити истеҳсолот ба саломатии одамро дар мадди назар дорад, зеро ки дар ҷуниб маврид имконияти \bar{y} ба талаботи касбу кор

ҷавобгӯӣ нест. Ин ҳолатро бо мисолҳои ҳаёгӣ тасдиқ намудан айна мулдоаст.

Аз ҳамин лиҳоз дар мамлакати мо ба ҳифзи саломатӣ ва меҳнати ноболигон эътибори махсус дода мешавад. Одатан ба фаъолияти меҳнатӣ наврасони синну солашон ба 16 расида ва ба таври истисно – наврасони 15-сола ҷалб карда мешаванд.

Давомоти рӯзи кори ҳафтаи шапруза барои наврасони 16-18 сола ба миқдори 6 соат, барои наврасони 15-16 сола ва шоғирдони инфиродиву таълимии бригадавӣ – ба миқдори 4 соат таъин шудааст.

Давомоти бастаи корӣ ҳаптоми ҳафтаи 5-рӯза барои наврасони 16-18 сола на зиёда аз ҳафт соат, барои ноболиғони 15-16 сола ва барои шоғирдон – 5 соатро таъкил менамояд.

Ҳақи меҳнати ноболигон мутобиқан аз рӯи шароити яхсепа барои калонсолон ва хизматчиён ва ба замини он барои рӯзҳои кории ношурра – ҳамчун рӯзи кории шурра пардохта мешавад. Шахсонс, ки синну солашон ба 18 нарасидааст ба фаъолияти кории аз вақти муқаррарӣ зиёд – кори шабона, навбатдорӣ дар рӯзҳои истироҳат ва идҳо ҳеч гоҳ ҷалб карда намешаванд. Инчунин онҳоро нас аз ба охир расидани бастаи кор нигоҳ доштан бар хилофи қонун мебошад. Ноболиғони то синни 18 сола ба рӯхсатии якмоҳа сарфи назар аз фасли сол ҳуқуқ доранд ва ба замини он барои мутобиқ кардани фаъолияти корӣ бо ҳолини ба имтиёзҳо молик мебошанд.

Барои ноболиғон меъёри бардоштани бори вазнин пешакӣ муайян карда шудааст. Масалан, наврасони то 15 сола ба фаъолияти корие, ки бо тела додан ва капонидани бори вазнин вобастагӣ дорад, ҷалб намудан ба таври қатъӣ манъ карда шудааст. Барои наврасони синну солашон 16-18 сола, ҳаптоми фаъолияти кориашон капонидани бори вазнин зиёда аз 41 кг тамоман манъ карда шудааст. Барои капонидан ва геҷонидани бори вазнин аз тарафи наврасон маҳдудиятҳои зерин пешбинӣ шудааст: барои духтарони синну солашон 16-18 сола меъёри интиҳои капонидани бори вазнин аз 10 то 25 кг (барои духтарони 15 сола – 5,0 кг), барои наврасон – мувофиқан 16,4 кг (8,2 кг). Бо воситаи замбаргалтакҳои сечарха (аробачаҳо) ё ки чорчарха меъёри капонидани бор

барои духтарон – то 32 кг ва барои ҷавонписарон – то 57,4кг пешбинӣ шудааст. Мактаббачагон бояд аз саломатии худ огоҳ буда, ҳангоми интихоби касб маҳдудияти тиббиро оид ба касби интихобианон дар мадди назар дошта бошанд.

Таҷрибаҳо нишон додааст, ки барои мактаббачагон яке аз сабабҳои хусусии маҳдудияти касбӣ-пеш аз ҳама тағйироти ба вучуд омадаи ашхари таъғироти қобилияти бишши чапм, шунавоӣ ва баъзан тағйироти системаи асаб нисбат ба меъёр ва узвҳои дарунӣ ба ҳисоб меравад. Мактаббачагон, ки дар саломатии онҳо ноқисӣ дида мешавад, ба маҳдудиятҳои оиди интихоби касб дучор мешаванд.

Чуниин ҷавонҳо ва мактаббачагон нисбати фаъолияти қорӣ қорношоям ба ҳисоб меравад ва махсусан агар фаъолияти меҳнатию илмандӯзӣ (хонин) ба саломатии онҳо таъсири манфӣ расонад. Бояд ҳаминро дар мадди назар дошт, ки ҳеҷ гоҳ қорношоямии касбии мутлақ арзи вучуд надорад. Зеро ки табиати инсон ғуноғунаҳли буда, ҳар як шахс ба хусусиятҳои сифатии ғуноғуно молик мешавад. Организми инкишоффтаи сода хеле ҳассос буда, дар навбати худ имконияти тапаққулибии механизми қорношоям дар он мавҷуд мешавад. Бо боварии том ғуфтаи мумкин аст, ки ҳар як мактабхон нисбати ин ё он касб (ихтисос) ба ҳосияти қорношоямии касбӣ молик мешавад. Хулосаҳо оид ба қорношоямии касбии мактабхон ба қуррағӣ ба қорношоямии амалқунанда оид ба ҳифзи меҳнати қорношоям таъғироти манфӣ, ба қорношоямии маҳдудиятҳои тиббӣ нисбати қор ва таълими касбии истехсолии наврасон дар тамоми соҳаҳои ҳоҷагии халқ асоснок қарда шудааст. Дар мактаббачагон маҳдудиятҳои ҳангоми интихоби касб, пеш аз ҳама аз қорношоямии беморӣ муайян қарда мешавад.

Масалан, барои наврасоне, ки ба касалии ревматизм (қарбол), қорношоям, гурда, қорношоям муфтаи қардидаанд, ихтисосҳои бо сохтмон вобаста мувофиқи мағлаб нест. Хулоса, барои ҳар як қорношоям касалии қорношоям маҳдудияти касбии истехсолиро нисбати касалии беморӣ қардида нишон додан мумкин аст.

Ташкили корноямии касбӣ барои ҳар гуна касалиҳо

| № | Касалиҳо | Омилҳои маҳдудкунандаи касбию истехсоли |
|----|---------------------------|----------------------------------------------------------------------------------------------------------------------------------------------------------------------|
| 1. | Роҳи нафас | Микроиқлими номатлуб: ҷойҳои газнок, ҷангу ғубор, мавҷудияти молдаҳои захрнок. |
| 2. | Системаи дилу бугумҳо | Зӯроварии физикии назаррас: Микроиқлими номатлуб, кор бо молдаҳои захрнок, фаъолияти корӣ дар баландӣ, кор бо механизмҳои ҳаракаткунанда. |
| 3. | Узви бииниш (чапм) | Кор бо заррачӯзҳо: фаъолияти корӣ бо айнак, зӯроварии физикии назаррас, муҳити ҷангу ғубордор |
| 4. | Системаи асаб | Шадидияти муассири асаб: ғалоғула ва вибрация (муҳити ларзишнок) микроиқлими номатлуб, кор бо молдаҳои захрнок |
| 5. | Аппаратҳои бугуму ҳаракат | Нигориши кори мачбурӣ: зӯроварии назарраси физикӣ (боло бардоштан ва кашонидани бори вазнин); фаъолияти корӣ дар баландӣ, иҷроиши кор бо механизмҳои ҳаракаткунанда. |
| 6. | Узвҳои ҳазми таом | Алоқамандӣ бо молдаҳои захрнок, зӯроварии назарраси физикӣ: корҳои пилдатӣ, корҳос, ки речаи таомхӯро вайрон месозад; нигориши кори мачбурӣ. |
| 7. | Гурда ва роҳи пешоб | Микроиқлими номатлуб, алоқамандӣ бо молдаҳои захрнок, нигориши кори мачбурӣ, фаъолияти корӣ, ки речаи таомхӯрӣ ба эътибор гирифта наместавад. |
| 8. | Пуст | Алоқамандӣ бо молдаҳои захрнок ва фаъолияти кори касалии пустро ангезишдиҳанда, микроиқлими номатлуб, намнокӣ ва ифлосии доимӣ. |

Дар интиҳо бояд талабагон ба мустақиломузӣ ва мустаҳкам намудани саломатиашон мувофиқи талаботи касби интиҳобкарда ва муайян кардани тартиботи меҳнату истироҳат водор сохта шаванд.

Тартиботи меҳнат – ин тақсим намудани мӯҳлати корӣ ва дамгирӣ барои тамоми рӯз ва ҳам барои фосилаи хурди вақти корӣ

муайян гардидааст. Ҳангоми оид ба ҳисоб ва тапшили фосолаи кӯтоҳи дамгирӣ сухан рафтаи, бояд ҳар як ҳаракати содиршаванда сарфи назар аз самаранокиаш тартиботи хурдтариноро талаб намояд.

Тартиботи меҳнат ҳамеша тарзи дамгириро дар мадди назар дорад. Баъзан тӯлкашии дамгирӣ ба фаъолияти меҳнатӣ ҳалал мерасонад, ки чунин дамгирӣ ба бекорӣ ва қатъ гардидани фаъолияти меҳнатӣ сабаб мешавад.

Тартиботи меҳнат ин фосолаи нисбии давомоти кор ва вақти дамгирист, ки дар давоми тамоми рӯзи корӣ чанд ҳиссоро бояд тапшил намояд, ки оқибат ҳаста накунад, ба назар гирифта мешавад. Муаммои ҳасташавии касбӣ ба омӯзиши тағйироти фаъолияти шахси ҳасташуда бахшида мешавад. Мафҳуми корношоёмӣ ба раваншиносӣ тааллуқ дорад: он имконияти иҷро намудани ягон намуи фаъолиятро ба таъсири ҳатогӣҳо ифода менамояд.

Мафҳуми «коршоёмӣ» маънои биологӣ дошта, одатан нишондоди фаъолияти одам ва ҳайвонро пайваста месомӯзад. Мафҳуми «қобилияти меҳнат» – маънои иҷтимоӣ дошта, аз рӯи экспертизаи (тағтиши) меҳнатӣ ба тамоми фаъолияти инсон баҳо медиҳад. Кӯшиши қавиуродагии барангезиши муассир, завқу шавқ оиди кори иҷрошаванда, аз ҳисоби номаълум нигоҳ доштани ҳолат мондашавӣ баргараф карда мешавад. Сарфи назар аз нишондодҳои физиологӣ, салоҳияти шахсӣ кам нашуда, эҳсоси мондашавиро барҳам медиҳад.

Барои пешгирии ҳасташавӣ истироҳати фаъол, самаранокии ҳаракати меҳнатӣ ва тағйир додани фаъолияти меҳнатӣ дар протсессии меҳнат аҳамияти калон дорад.

Коршоёмии касбӣ – ин системаи ба ҳам мутобиқшавии «одам-касбу ихтисос» ба ҳисоб меравад. Коршоёмии касбӣ аз он шаҳодат медиҳад, ки характери инсон ба касби интихобкардааш монанд мешавад. Ҳоло чор дараҷаи коршоёмии касбиро ҷудо кардан мумкин аст:

- ◆ номувофиқ будан нисбати касб (тағйирот дар вазъи саломатӣ ва сифати шахсӣ, ки ба соҳиби касб шудан монса мегардад).
- ◆ коршоёмӣ нисбати касб (мавҷуд набудани муҳолифат).
- ◆ мувофиқати шахс ба касб (дурои сифатҳои махсуси корӣ ва мавҷуд набудани муҳолифат).
- ◆ мувофиқати шахс нисбати касб.

? Саволҳо барои санҷиш:

1. Шахсони чандсола ба кор қабул карда мешавад?
2. Давомнокии рӯзи кори ноболиғон аз чанд соат иборат аст?
3. Барои ноболиғони касалии тарбод (ревматизм) дошта калом корҳо мумкин нест?
4. Коршоямии касбӣ аз чанд дараҷа иборат аст?

□ Бозии «Кӣ касби зиёдро медонад». Ин бозиро ин тавр ба сомон расонидан мумкин: дар асоси нақшаи пешниҳодшуда ҳар як талаба фикру андешии худро оиди касбҳо баён месозад:

1. Тавсифи умумии ихтисос ва моҳияти он.
2. Кори иҷрошаванда ва раванди фаъолияти меҳнати.
3. Касбу кор нисбати шахс чӣ гуна талаботхоро дорад?
4. Шароити меҳнат.
5. Дониши зарурӣ.
6. Маҳорат ва малакаи зарурӣ.
7. Дар қучо соҳибихтисос гардидан мумкин аст?
8. Шароити иқтисодии меҳнат.

Бо муаллим ва пизишки мактаб вазъи саломатии худро санҷида, тартиби рӯзи кориро муайян намояд. Талаба дар дафтари оиди 5 ихтисосе, ки қобилияти онро аз худ намуздан дорад ва 5 ихтисоси дигаре, ки ба он тамоман шавқу рағбат надорад, сабт намояд.

22. РОҲҶОИ СОҲИБИХТИСОС ГАРДИДАН

Хунари беҳтар аз гавҳари номдор,

Хунармандро гавҳар ояд ба қор.

А.Фирдавӣ

Тайёрии касбии ибтидоӣ- ин протсессии омӯзидан ва тарбия, ки хонандагонро ба худмуайянқунии касбӣ ва тапақкулдихандаи он водор месозад.

Ин масоил аз рӯи самтҳои зерин иҷро мегардад:

- ◆ тапақкулдихии санҷидашудаи касбӣ;
- ◆ мусаллаҳ гардидан бо донишу малакаи ибтидоии касбӣ.
- ◆ тапақкулдихии касбӣ нисбати сифатҳои муҳими шахсӣ.

Тайёри ибтидоии касбии хонандагон дар мактаб ё ки комбина-
тҳои истеҳсолию таълимӣ (КТИ) гузаронида мешавад. Пас аз
он муаллим хонандагонро бо самтҳо ва намуҳои ихтисосҳо, ки
дар мактаб ва КТИ баррасӣ мегардад, шино менамояд.

Тайёр намудани коргарон бевосита дар корхонаҳо бо мақсади
нузра намудани талабот ба касбҳои коргарӣ, ки омӯзишгоҳҳои
касбӣ-техникӣ ва мактабҳо таъмин карда наметавонанд, ба сомон
расонида мешавад.

Мӯҳлати чунин тарзи тайёр намудани коргарон на зиёда аз шап
мохро тапшик менамояд. Тайёр намудани коргарон дар истеҳсо-
лот дар таҳти роҳбарии бевоситаи инструкторони коргарӣ ё ки
мураббихо мегузарад. Инчунин шоғирдон ба таври инфиродӣ тай-
ёр карда мешавад. Ҳангоми омӯзиши инфиродии истеҳсоли ин-
структорҳо дар мӯҳлатҳои муайян ва мутобиқан бо барномаҳои
таълимии тасдиқшуда, шоғирдони ба онҳо вобаста кардашударо
барои супоридани озмоиши классификатсионӣ тайёр менамоянд.
Ба ҳар як шоғирд ҷои махсуси корӣ оиди иҷро намудани вазифа-
аш муайян карда мешавад.

Инструкторон шоғирдони худро бо таҷрибаи кориашон шино
намуда, барои мусаллаҳ гардонидани онҳо бо тарзҳои самарано-
ки фаъолияти иҷроии ва маҳорату малака, ки дар иҷроии ягон
кори мушаххас зарур аст, кӯмак мерасонанд.

Системаи тайёр намудани мутахассисони касбӣ

| | |
|----------------------|-------------------------------------------------------------------|
| Савияи тайёрии касбӣ | Дар кучо тайёр карда мешавад |
| Аввалиндараҷа | Мактаби таълимоти умумӣ |
| Ибтидоӣ | Истеҳсолот ва мактаб |
| Миёна | Омузишгоҳҳои касбӣ-техникӣ, мак- табҳои таълимии махсуси миёна |
| Олӣ | Мактабҳои олии |

Тайёрии назариявӣ дар гуруҳҳои таълимӣ, ки аз ҳисоби шах-
сони дар гуруҳҳои якҷинса ё ихтисосҳои монанд хонда истодаанд,
ба амал бароварда мешавад.

Дар мавриди омӯзип бо усули бригадавӣ, хонандагонро таҳти
роҳбарии инструкторон ба бригадаҳои (гуруҳҳои) махсус сарчамъ
намуда, аз рӯи барномаҳои таълимии инфиродӣ таълим медиҳанд.
Баъзан бо ин мақсад коргарони касбӣ истифода бурда мешаванд. Таъ-

лими назариявиरो тавассути кормандони муҳандисию техникӣ ба сомон мерасонанд.

Барои тапкили протесси таълим баҳри най дар ҳам омӯзонидани тамоми қисмҳои барнома дар комбинатҳои таълимӣ – курси мутахассисони саноатӣ, комбинатҳои сохтмон ва таъкилотҳои дигар шароити мусоид фароҳам оварда мешавад. Мутахассисон дар курсҳои (баҳшҳои) муваққатӣ ва доимӣ тайёр карда мешаванд. Дар протесси таълим ба хонандагон дониши минималии назариявӣ амалие, дода мешавад, ки барои фаъолияти мустақилонаи кори онҳо зарур аст.

Маънулияти назариявӣ дар баҳшҳои дар протесси истеҳсолот ва бидуни он барои баҳшҳои ихтисосанон яқхела ё ки бо ҳам монанд гузаронида мешавад. Тарзи бо баҳшҳои (курсҳои) гузаронидани маънулиятҳои дар он ҳолат мақсаднок ҳисобида мешавад, ки ҳаҷми соҳибқасб гардидан, гузаронидани маънулиятҳои махсуси назариявӣ дар ҷои бевоситаи корӣ ғайриимкон бошанд. Ҳамин тавр, соҳибқасбони ронандаи автомашинаҳо, трамвайҳо, троллейбусҳо, машинасти булдзерҳо, таъмиркушандагон, харротон, челонгарон, пойдеворсозон, андовачиҳо ва ҷубқорон тайёр карда мешавад.

Таълимӣ истеҳсолиро дар баҳшҳои бевосита дар устохонаҳои таълимӣ ё сехҳои корхона мегузаронанд. Бо вучуди он оиди тайёр намудан ва баланд бардоштани маҳорати касбии коргарон дар истеҳсолот камбудии назаррас ба ҷашм мерасад. Масалан, мазмуну мундариҷаи корҳои таълимӣ асосан оиди барқарор намудани малакаю маҳорати касбӣ ниғаронида шудаасту ҳалос. Ба омӯзиши мунтазами асосҳои илмҳои махсус оиди касби интиҳобкарда, эътибори зарурӣ дода намешавад. Ин бошад ба қафомонии дараҷаи тайёрии касбии коргарон писбати техникаи нави замонавӣ оварда мерасонад. Тайёр намудани мутахассисони равияи махсус дар истеҳсолот, ки ба иҷрои амалиёти пазуки истеҳсолӣ қодир бошанд, тайёр карда намешавад ва дар натиҷа роҳи пурсамари баланд бардоштани дараҷаи истеҳсолот ба таври кулӣ ба маҳдудият дучор гардида, суръати аз худ кардани техникаи навро боз медорад. Аз ҳамин лиҳоз характери комплексӣ доштани саноат ба таври комплексӣ тайёр намудани мутахассисони касбиро талаб менамояд.

Яке аз намунаҳои асосии тайёр намудани ва таъкилот додани дараҷаи касбии кадрҳои коргарӣ омӯзиши оқҳои касбӣ-техникӣ ба

ҳисоб меравад. Мӯҳлати таҳсил дар ОҚТ барои хонандагони дорои маълумоти миёнаи популра – 3 сол ва барои дорои маълумоти миёна – 1 сол мебошад. Мӯҳлати таҳсил дар ОҚТ собиқаи кории бифосила ҳисоб карда мешавад.

Аксарияти омӯзишгоҳҳои касбӣ-техникӣ базаи моддию техникӣ мустақкамро доро мебошанд. Системаи дидактикии таълим дар ОҚТ аз 3 элемент иборат аст: умумитаълимӣ, умумитехникӣ ва тайёрии махсус. Маҷмулиятҳои назариявӣ дар уюқҳои махсус гузаронида шуда, таълими истеҳсолӣ бошад, дар устохона ё ки бевосита дар коргоҳ мегузарад. Ба корҳои таълимӣ муаллимони ва устодони таълими истеҳсолӣ маҷғул мебошанд.

Ба хатмкунандагони ОҚТ диплом оид ба дарёфти ихтисос ва номаи камоли дода мешавад.

| Пас аз мактаби миёнаи популра | | | | Пас аз мактаби миёна | | |
|----------------------------------------------|--------------|--------------------------------------|---------------------------------------------|----------------------|--------------------------------------|---------------------------|
| ҚТИ, сехи таълимӣ, устохона, мактаб 2 сол | ОҚТ 3 сол | Техникум, омузиш- гоҳ 3 сол | Курсҳо дар истеҳ- солот 2-6 моҳ | ОҚТ 1 сол | Техникум, омузиш- гоҳ 2 сол | Мактаби оли 4-6 сол |

Расми 22. Роҳҳои соҳиб шудан ба касб.

? Саволҳо барои санҷиш:

Дар бораи системаи тайёр намудани мутахассисони касбӣ маълумот диҳед.

1. Самтҳои тайёрии касбии аввалиндараҷаро номбар кунед.
2. Тайёрии коргарон дар истеҳсолот аз тарафи кӣ гузаронида мешавад?
3. Ба хатмкунандагони омӯзишгоҳҳои касбӣ-техникӣ чӣ хел ҳуҷҷат дода мешавад?

□ Оиди мавзӯи «Касби ояндаи ман» реферат навишта шавад. Пайдоиши касбу ихтисос ва моҳияти онҳо дар замони ҳозира; Маҳсулоти онҳо.

Хусусияти мазмун, шароити меҳнат

Талаботи касб нисбати шахс.

Намояндагони беҳтарини касби интихобкарда.
Барои чӣ ҳамин касб ба ман маъқул.
Ин касбро дар куҷо омӯхтан мумкин.
Барои омӯхтани ин касб қалом чораҳоро меандешам.
Реферат бояд нурмазун ва босифат тайёр карда шавад. Пас аз
баромад, реферат дар кабинети Профорингтатсия нигоҳ дошта
мешавад.

23. НАҚШАҲОИ ҲАЁТӢ ВА КАСБӢ

*Дар ҳунар кӯш, ки зар чизе нест,
Ганҷу зар пешу ҳунар чизе нест.*

А.Ҷомӣ

Интихоби касб мақсаднок, протсесс мутамаккил буда, он мутобиқи нақшаи муайян бояд иҷро карда шавад.

Нақшаи касбӣ – ин сикли пайдарҳамии фаъолияти шахс оиди созмон додани стратегияи касбии худмуайянқунӣ ва тамаккулдиҳӣ ба ҳисоб меравад.

Баробари чуқуртар гардидаи шавқу завқи касбӣ, андӯшти додани оиди касб, маҳорату фаъолияти амалӣ баъзан тағйир ёфта, боз ҳам ба ҳақиқат наздиктар мешавад. Нақшаҳои касбӣ аз рӯи яқини марҳилаҳо созмон меёбад. Дар марҳилаи аввал нақшаи иҷроии оиди ба талбир расонидани интихоби пешакии касбӣ пешбинӣ карда мешавад.

Дар марҳилаи дуум оиди аниқтар намудани масъалаи интихоби касб ва муайян кардани хоҳиши касбӣ чораҳо андешида мешавад.

Марҳилаи сеюм роҳҳои азхуднамоии касб, баландиҳои дараҷаи касбӣ ва ганигардии классификатсияро дарбар мегирад. Структураи пешакии нақшаи касбӣ чунин мешавад:

1. Тайёри ба интихоби пешакии касб.

- ◆ Шинос намудан бо асари К.Маркс «Фикру андешии ҷавонон оиди интихоби касб».
- ◆ Бо китоби Б.А. Климов «Чӣ тавр касбро интихоб намоям» шино гардидан.

- ◆ Лзхул намудани қоидаҳои умумии интихоби касб.
- ◆ Ошноӣ бо харитаи «Дар олами касб».
- ◆ Маълумот доштан оиди саломатии худ ва баррасии умумии физикӣ
- ◆ Хусусиятҳои психикӣ, фарқият, хотира, тафаккур, ҳушёрӣ муайян гардад.
- ◆ Муайян кардани дараҷаи худбаҳоидиҳӣ.
- ◆ Мавҷудияти қобилият нисбати баъзе фанҳои дарсӣ ва фаъ-олшокии муайян карда шавад.
- ◆ Шавқу завқи касбиро омӯхта, формулаи касби маъқулшуда муайян карда шавад.
- ◆ Талаботи мавзое истиқоматии худро бо мутахассисон баррасӣ намоед.
- ◆ Варианти асосӣ ва ёрирасони касби ояндаи худро муайян созед.

2. Аниқ намудани интихоби касб ва дарёфти хоҳиши касбӣ.

- ◆ Профессиограммаи касби интихобкардари омӯхта.
- ◆ Шиносоӣ бо адабиётҳои оиди ин масъала.
- ◆ Сӯҳбат бо мутахассисон.
- ◆ Ошноӣ бо ҷои корӣ.
- ◆ Муайян намудани мутобикати имкониятҳои худ бо талаботи касби интихобкардашуда.
- ◆ Сӯҳбат бо омӯзгорон, волидайн ва дӯстон.
- ◆ Интихоби касби оянда.

3. Татбиқи (амалӣ гардонидани) хоҳиши касбӣ.

- ◆ Усулҳои дарёфт намудани касбро муайян сохтан.
- ◆ Шиносоӣ бо гузориши тайёрии ибтидоии касбӣ дар мактабҳо ва КТИ.
- ◆ Муайян кардани номгӯи камбудииҳо ва сифатҳои муҳими касбӣ, сохтори барномаи худомӯзӣ.
- ◆ Иштирок дар машғулиятҳои клубҳо, маҳфилҳо, сексияҳо оиди завқу шавқи касбӣ.

- ◆ Сохтори нақшаҳои тайёри оиди дохилшавӣ ба мактабҳои таълимии касбӣ.
- ◆ Муайян кардани роҳи баланд бардоштани ихтисос ва дараҷаи касбӣ.
- ◆ Аниқ кардани нақшаи касбии худ ва муайян сохтани мӯҳлати мунаххаси амалӣ гардонидани он.

? Саволҳо барои санҷиш:

1. Таҳти мафҳуми нақшаи касбӣ Шумо чиро мефаҳмед?
2. Марҳилаҳои тапаққули нақшаи касбро гуфта диҳед.
3. Сохтори нақшаи касбиро номбар кунед.

- Нақшаи касбии худро аниқ намудан ва муайян сохтани мӯҳлати мунаххаси амалӣ гардонидани он.

АСОСҲОИ ИҚТИСОДИИ ОИЛА

Аксарияти мактаббачаҳо дар оила ба воя мерасанд. Онҳо дар оила тарбия меёбанд, истироҳат мекунад, перӯ чамъ менамоянд, мушкилию нобарориҳои зиндагиро аз сар мегузаронанд, якҷоя бо хешу ақрабо аз комёбию муваффақиятҳо хурсанд мешаванд, таҷрибаи ҳаётии волидайн, бародарон, хоҳарон, бобою бибиро ёд мегиранд, бо роҳҳои тарбияи кӯдакон ошно мегарданд.

Дар шароити иқтисоди бозоргонӣ доништани асосҳои иқтисодӣ оила аҳамияти махсус талаб мекунад. Ҳар як инсон бояд дар он имкониятҳоянро барои зиндагӣ дар муҳити рақобатнок ба таври шоиста истифода барад. Ба ин кор инсон бояд аз кӯдакӣ тайёр шавад. Пулро чӣ тавр кор кардану чӣ тавр харч кардан лозим аст? Захираҳои гуногун, аз ҷумла оилавино чӣ тавр оқилона истифода бурдан лозим аст? Вақти холӣ чӣ тавр бояд истифода шавад? Ба ҳамаи ин суолҳо ва бисёр суолҳои дигар Шумо дар ҳамин китоб ҷавоб меёбед.

Дар замони ҳозира бекорӣ авҷ мегирад. Бо ин масъала бисёр давлатҳои ҷаҳон рӯ ба рӯ мешаванд. Вале агар инсон дар шароити хоҷагии оилавӣ истеҳсоли молу хизматҳоро таъкил карда тавонад, вай худаш ва оилаанро бо ризку рӯзӣ таъмин карда метавонад.

Дар бисёр оилаҳо вазифаҳои меҳнатӣ нобаробар тақсим шудааст. Қисми зиёди кор ба ӯҳдаи модар вогузор мегардад. Ин нодуруст аст. Оқилона тақсим кардани меҳнати ҳамаи аъзоёни оиларо ёд гирифтани лозим аст. Ин китоб ба Шумо, хонандагони азиз, маҳз ҳамин корро ёд медиҳад.

24. Иқтисодӣ оила дар ҳаёти иқтисодии ҷамъият

Дар аввал калимаи «экономика» (аз юнонӣ «oikonomikē» – идора кардани хоҷагӣ) маънии маҳорату қобилияти рӯзгордориро дорад, вале талричан маънии ибтидоии калима аз байн рафт. Алҳол калимаи экономика маънои идора кардани хоҷагии калонро мефаҳмонад. Ин вожа ба забони тоҷикӣ бо калимаи арабии «иқтисод» ё

«иктисодиёт» тарҷума мешавад. Маълум аст ки калимаи «иктисод» «сарфаю сариштакор будан», «эътидодро нигоҳ доштан», «сарфардорӣ кардан» мебошад. Рафта-рафта вожаи иқтисодиёт низ маълум идора кардани хоҷагии калонро ба худ гирифт.

Ҳар оила захираҳои муайян дорад.

Захираҳо гуфта пул, воситаҳои молдино истехсолӣ, сарват, имконият, манбаъҳои восита ва даромадро дар назар дорем.

Захираҳои иқтисодии оила иборатанд аз:

- ◆ захираи меҳнат (аъзоёни оила, имконияти ғаёлона дар рӯзгордорӣ иштирок кардани онҳо);
- ◆ сармоя (ғайриманқула: манзил, қитъаи замин, албор, гараж, воситаи нақлиёт, аз қабили мошин, мотосикл, велосипед; техникаи рӯзгор, аз қабили яхдон, чангқапак, мошини чомапуӣ ва ғайра);
- ◆ молиявӣ (пули нақд, суратҳисоби бонкӣ, коғазҳои қиматнок, сугуртаном);
- ◆ технология (технологияи таомпазӣ, технологияи дӯзандагӣ, технологияи корҳои таъмирӣ, технологияи истехсоли молу хизмат ва ғайра).

Дар иқтисоди оила низ ҳамаи қонуноҳос амал мекунад, ки иқтисодиёти калон тобеи онҳост. Рисолати иқтисодиёти оила чун илм билаш бардоштани имкониятҳои аъзоёни оила дар истифодаи оқилонаи захираҳои онҳо дар шароити афзоиши талабот ва маҳдуд будани имкониятҳо мебошад. Иқтисоди оила инсонро ба тапқили оқилонаи меҳнати оилавӣ, истифодаи босамараи захираҳо дар оила, таппаккули талаботи мувофиқ ё оптималӣ тайёр мекунад. Мақсади иқтисодиёти оила: таъмини иҷрои шоистаи нақши иҷтимоии шаҳрванд чун узви ғаёли ҷамъият, оиладор, истеъмолкунанда ва истехсолкунандаи нисматҳои молдино маънавӣ мебошад.

Дар назди иқтисоди оила вазифаҳои зерин меистанд:

1. Нисбатан нурра қонсӯ гардонидани талабот ва эҳтисҷоти ҳамаи аъзоёни оила.
2. Истифодаи оқилонаи захираҳои оилавӣ.
3. Нақшагирӣ ва сарфаи воситаю вақт.
4. Дар рӯзгордорӣ истифода бурдани ҳисоби хоҷагӣ ва тапқили илмий меҳнат.

Иқтисоди оила аз қисмҳои таркибии зиёде иборатанд, ки онро шабҳи иқтисодиёти калон мекунад.

Иқтисоди оила аз _____ миллион хоҷагии оилавӣ+ _____ миллион хоҷагиҳои ёрирасон+ обҷакорию полезҳои оилавӣ ва боғоти рафоқатҳои боғдорӣ + фаъолияти меҳнати инфиродии одамон + пулрати оилавӣ иборат аст.

Барои муқоиса мисол меорем: кори хона дар як сол _____ миллиард инсон/соат, дар хоҷагии ҷамъиятӣ бошад _____ миллиард инсон/ соатро ташкил мекунад.

Аз гуфтаҳои боло ба хулоса омадан мумкин аст, ки иқтисодӣ-ти оила соҳаи асосии фаъолияти мо мебошад.

? Саволҳо барои санҷин:

1. Маънои аслии калимаи «экономика» ва «иқтисодӣ» чист?
2. Захира гуфта чиро мефаҳмед?
3. Мамлакати мо дорои чӣ хел захираҳо мебошад?
4. Таъиноти иқтисодӣ-ти оиларо чун илм шарҳ диҳед.
5. Оила дорои кадом захирахост?

—Кори мустақилона

Рӯйхати захираҳои оилаатонро тартиб дода, патиҷаатонро ба ҷадвал дароред:

| Намуни захира | | | |
|---------------|-------|---------|-----------|
| физикӣ | моддӣ | молиявӣ | технологӣ |
| | | | |

Вазифаҳои оила. Оид ба муайян кардани вазифаҳои оила муносибатҳои гуногун мавҷуданд. Дар ҳамаи ҷамъиятҳо оила вазифаҳои зеринро иҷро мекунад: репродуктивӣ, иқтисодӣ, тарбиявӣ, рекреативӣ, коммуникативӣ (танзимӣ).

Вазифаи репродуктивиро ҳамчунин вазифаи илмомати насл (таваллудди фарзанд) ва таҷдиди аҳолии пиз меноманд. Муҳаққиқон се намуни оиларо аз ҷиҳати фарзанддорӣ фарқ мекунанд: серфарзанд,

миёнафарзанд, камфарзанд. Алҳол ба мақсади танзими тавлиди кӯдак давлатҳои мухталифи ҷаҳон сиёсати демографиро бошӯуропа таҳия ва ба ҳаёт татбиқ мекунанд.

Сиёсати демографӣ як қисми сиёсати танзими аҳоли аст, ки тадбирҳои иқтисодӣ, иҷтимоӣ ва ҳуқуқиро дарбар мегирад. Мақсади тадбирҳои мазкур дар ояндаи дарозмӯҳлат ноил шудан ба дараҷаи матлуби тавлиди кӯдакон ва мутаносибан ҳаҷми оила аст.

Вазифаи тарбиявии оила – амалӣ гардонидани соҳибаҷзаҳои ибтидоии кӯдак ва тарбияи кӯдакон то ба камолоти иҷтимоӣ расидани онҳо. Маълум аст, ки таҳти мафҳуми тарбия нуқтаҳои зерин фаҳмида мешаванд: маҷмӯи таъсироти мақсаднок ба шахси мавриди тарбия бо мақсади дар ӯ таъкиди дониши ақоли мушаххаси ғоявӣ сиёсӣ, меъёрҳои ахлоқӣ ва намунаҳои рафтор, ҳамчунин сифатҳои муайяни ахлоқию психологӣ ва ҷисмонӣ.

Вазифаи рекреативӣ ёрии ҳамдигарии ҷисмонӣ, молдӣ, маънавӣ ва психологӣ, таҳкими саломатии ҳамдигар, таъкили фароғати истироҳати аъзои оиларо дарбар мегирад. Вазифаҳои рекреативиро асосан таъкилотҳои давлатию ҷамъиятӣ иҷро мекунанд.

Вазифаҳои коммуникативӣ талаботи аъзои оиларо дар муошират ва тафҳуми мутақобила қонун мебарорад. Таъкиоти психологӣ педагогӣ таъкид мекунанд, ки таъкили тамоюлҳои гуногуни иҷтимоӣ, заминаҳои фарҳангӣ, саломатии ахлоқию психологӣ инсон аз характери муоширати дохилиоилавӣ, аз зоҳиршавии қолабҳои психологӣ дар муошират, пеш аз ҳама аз ҷониби аъзои калонсоли оила, аз муҳити маънавӣ психологӣ оила вобаста аст.

Вазифаи танзимӣ низоми танзими муносибатҳои байни аъзои оила, аз ҷумла назорати ибтидоии иҷтимоӣ ва амалӣ гардонидани ҳуқуқат ва обрӯю эътиборро дарбар мегирад. Дар гузашта давлат ба пойдор сохтани ҳокимият ва обрӯю нуфузи сарвари оила дар оила мусоидат мекард. Сарвари оила дар навбати худ дар давоми ҳаёташ ба рафтори авлодаш масъул буд. Барои нофармонӣ ба падару модар ҷазоҳо муайян шуда буданд. Ба сифати пешгирии намунаҳои рафтори номатлуб барои давлат амалияи ба зерин назорати волидон фирисодани фарзандони калонсолу ба балоғат расида низ ҷой дошт.

Вазифаи иқтисодӣ яке аз вазифаҳои асосии оила мебошад. Ҳамаи шаклҳои гузаштаи оила воҳидҳои истеҳсолӣ мебошанд. Дар

пароити сохти ғуломдорию феодалӣ, маъмулан, меҳнат аз оила чудонопазир аст. Ҳамаи аъзоёни оила бо як намууди меҳнат машғул мешаванд. Зимнан фарзандон ҳам аз хурдсолӣ ба фаъолияти истеҳсолӣ ҷалб мешаванд. Ташкили истеъмол ва фурӯш низ вазифаи иқтисодии оила аст.

Қисмҳои таркибии вазифаи иқтисодӣ:

1. Ташкили истеъмоли оилавӣ ва бурдани хоҷагии оила ҳам инфиродӣ ё истеҳсолоти хусусӣ, аз ҷумла хизматрасонии маишӣ ба аъзоёни оила, хоҷагии ёрирасони хусусӣ, фаъолияти меҳнати инфиродӣ, ҳамтаъсиси корхонаҳои хусусии оилавӣ.

2. Андӯхти амволи хусусии оила ва таъмини ворисияти он. Гуфташ лозим аст, ки ин масъала дар ҷамъияти мо ҳанӯз ҳалли ҷурраи худро наёфтааст. Дар ин ҷо қайд кардани ду лаҳзаро зарур мешуморем:

Аввалан, сол аз сол дар моликияти хусусии оила миқдори амвол меафзояд. Дуюм, вобаста ба ишқинофи кооператсия, фаъолияти меҳнати инфиродӣ, нудрати ичора, фурӯши манзил дар шаҳру деҳот тамоюли васеъшавии амволи хусусии оила ба назар мерасад. Маҳдудиятҳои сершумор ба ҳаҷми манзили истиқоматӣ, балансии хонаҳои хусусӣ, харидани воситаҳои механизатсияи ҷузъӣ (мотоблок, дастгоҳ, масолеҳи сохтмон ва ғайра) аз байн рафтаанд. Ҳамаи ин барои муносибатҳои байниоилавӣ ва дохилиоилавӣ аҳамияти калон дорад.

3. Фаъолияти молиявӣ оиди таппакул ва истифодаи бучаи оилавӣ ҳаракати ҷурро аз воридшавӣ то масраф ба мол (хизмат) ва таҷаммуъ дар бар мегирад. Бучаи оилавӣ ин муносибати молиявӣ дар дохили оила ва бо ҳалқаҳои ҳисоби хоҷагии беруна (савдо, хизмати маишӣ, муассисаҳои давлатӣ ва ғайра).

4. Иштироки аъзоёни оила дар истеҳсолоти ҷамъиятию кооперативӣ. Запу шавҳар бо сабабҳои гуногун фақат дар хона нишаста наметавонанд. Пеш аз ҳама, барои он ки музди кор дар истеҳсолоти ҷамъиятӣ қисми асосии маблағи даромади оила мебошад. Музди кор бештар аз 60% даромади колхозчиён ва қариб 80% даромади коргарону хизматчиёно ташкил мекунад. Дар асоси ҳамаи ин метавон гуфт, ки вазифаи иқтисодии оила аз шакли мушаххаси натуралӣ ба хонагии ҷамъиятӣ табдил ёфтааст.

5. Таҷдиди тавлиди инсон чун шахсият ва меҳнаткани тайёр кардани кӯдакон нисбати меҳнат дар истеҳсолоти хонагӣ ва ҷамъиятӣ,

касбинтихобкуни, тарбияи иқтисодӣ, таппакули хислатҳои соҳиб буданро дар бар мегирад.

—? Саволҳо барои санҷиш:

1. Вазифаҳои оила гуфта чиро мефаҳмед?
2. Вазифаҳои асосии оиларо номбар кунед.
3. Қисмҳои таркибии асосии вазифаи иқтисодиро номбар созед.
4. Оилаи шумо ба қадом намуди оила тааллуқ дорад, муайян созед.

—Кори мустақилона

Дар яке аз мавзӯҳои зер иншои мухтасар нависед:

1. Оилаи ман.
2. Сарвати инсон дар чист?
3. Оилаи ояндаатонро чӣ хел дидан мехоҳед?

Нақши оила дар иқтисодиёт. Оила маҷмуи иҷтимоии ҷамъият буда, аъзоёни он бо муносибатҳои никоҳӣ ё ҳешӣ, умумияти маишату рӯзгор ва масъулияти маънавии мутақобила ба ҳам алоқаманданд. Мо дар оила тарбия меёбем, қору истироҳат мекунем, мушкилиро камбудихоро паси сар менамоем, ҳамроҳи наздиконамон аз қомебию муваффақиятҳо шод мегардем.

«Оила кори хеле муҳим, хеле ғурмасъулияти инсон аст. Оила бахт меорад, вале ҳар оила, махсусан, дар ҳаёти ҷамъият, пеш аз ҳама кори бузурги дорои аҳамияти давлатӣ мебошад», қайд карда буд А.С. Макаренко. Ҳаёти аъзоёни оила аз исқоҳволии молӣ, тарбия ва фарҳанги маънавий, ягонагии ҳусни тафохум вобаста аст.

Дарачаи исқоҳволии гуфта сатҳи бо мол, хизмат ва шароити ҳаёт, ки барои мавҷудияти бофароғат ва бехатар заруранд, таъмин будани аъзои оиларо мефаҳманд. Иқтисоддонҳо қайҳо ба ҳулоса омаданд, ки чи қадаре ки дарачаи исқоҳволии оила баланд бошад, мамлакат ҳамон қадар бойтар аст.

Оила дар ҷамъият вазифаи муҳими иқтисодиро иҷро мекунад. Запу шавҳар, қўдакон, волидайн, ки якҷоя зиндагӣ мекунанд, таниҳо барои дар як ҷо зиндагӣ қардан муттаҳид наменаванд. Мақсад ҳал қардани вазифаҳои муҳими иқтисодӣ аст. Дар оила тарбияи таппакули инсон сурат мегирад.

Шумо ба омӯзиши фаъолонаи иқтисоди оила ҳамроҳ мешавед. Талабагон донишҳои иқтисодиро дар хонаю оила мегиранд. Ҳам дар иқтисоди оила ва ҳам дар иқтисоди мамлакат қонунҳои якхела амал мекунанд. Чи тавре ки уқёнус дар як қатраи об инъикос мегардад, ҳамчунин дар муносибатҳои иқтисодии оила низ қонунҳои асосӣ ва тамоюли инкишофи иқтисодии мамлакат ва тамоми ҷаҳон акс меёбанд. Оила мунтазам бо давлат, корхонаю ширкатҳо робитаи мутақобила дорад. Мисли гардиши модда дар табиат, гардиши захираю пул дар иқтисодии мамлакат байни корхонаҳо, ширкатҳо, давлат ва хоҷагии оилавӣ вучуд дорад.

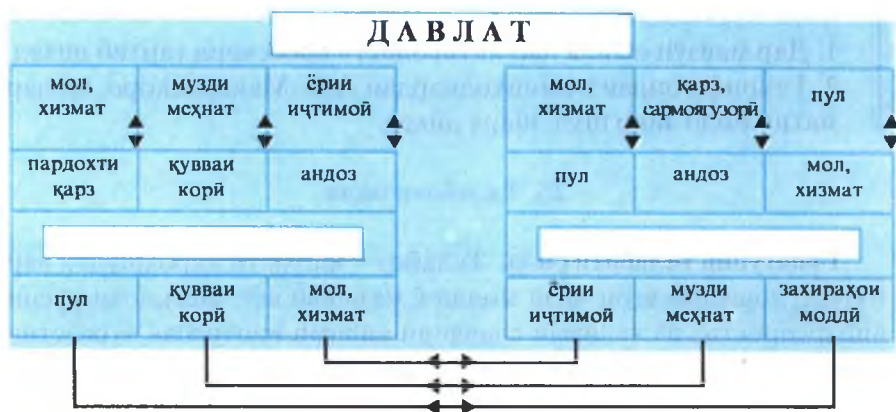

Расми 23. Гардиши воситаҳо дар ҳаёти иқтисодии ҷамъият

Нерӯи корӣ яке аз намудҳои захираи оила мебошад. Хоҷагии хона истеъмолкунандаи асосии молу хизматҳои мебошад, ки корхонаю симоҳои хусусӣ истехсол мекунанд. Хоҷагии хона, корхона ва ширкатҳои хусусӣ ба давлат андоз месупоранд, давлат бошад дар навбати худ идрор медиҳад, ба аҳолии ёрии моддӣ мерасонад, ба корхонаю ширкатҳо қарзу инвеститсия пешкаш мекунанд.

Хоҷагии оилавӣ метавонад нақши корхона ё ширкатеро иҷро намояд, ки молу хизмат истехсол мекунанд. Беш аз пеш аъзоёни оила соҳибкор мешаванд. Ҳамин тарик, гардиши захираҳо (моддӣ, пулӣ, меҳнатӣ) дар иқтисодии мамлакат ба охир мерасад.

Истехсоли барзиёд боиси бӯҳрон мешавад. Мол ба харидор менамояд ва дар натиҷа ширкатҳо касод мешаванд. Ширкатҳои касодшуда додани андозро қатъ мекунанд. Давлат аз маблағе, ки ба

тараққии саноату ёрии иҷтимоии меҳнаткашон меод, маҳрум мешавад. Қаида шудани як ҳалқа боиси аз кор мондани тамоми гардиши захираҳо мешавад.

? Саволҳо барои санҷиш:

1. Оила чист?
2. Дараҷаи искуҳаволӣ гуфта чиро мефаҳмем?
3. Нақши оиларо дар тараққии истеҳсолоти мамлакат шарҳ диҳед.

— Кори мустақилона

1. Дар мавзӯи «Оила дар иқтисодиёт» кроссворд тартиб диҳед.
2. Таърифи оилаи пешниҳодкардаи А.С. Макаренкоро, ки дар матн боло зикр шуд, шарҳ диҳед.

25. Талаботи оила

Ғуноғунии талаботи оила. Талабот – зарурати идрокшудаи дар иштиёр доштани ягон чизи моддӣ ё маънавӣ аст. Истилоҳи русии «потребность» аз калимаи славянии қадими «потреба» «требети» ба вучуд омада, маънои «амал кардан барои ба даст даровардани чизи матлуб»-ро дорад. «Потребность» ба тоҷикӣ «талабот» тарҷума мешавад, ки аз калимаи арабии «талаб» ба маънои чизеро хостан, дархост буда, чун истилоҳи иқтисодӣ шакли ҷамъӣ он «талабот» ба кор меравад. Бинобар ин истифодаи калимаи «талаботҳо» нодуруст аст.

Ҳангоми тартиб додани номгӯи талаботи оила ва муайян намудани навбати қонсгардонии онҳо мо бояд оқилона будани талаботро ба назар гирем. Ҳар инсон, бояд барои қонсгардонидани талаботи худ нағз меҳнат карда, пули нағз кор кунад. Сандуқи талабот ба мушқилӣ кушода мешавад. Ҳар инсон бояд эҳсоси худмаҳдудкунӣ ва таносуби талаботи шахсӣ бо ҷамъиятӣ дошта бошад.

Ба номгӯи тахминии талаботи оилавӣ диққат диҳед:

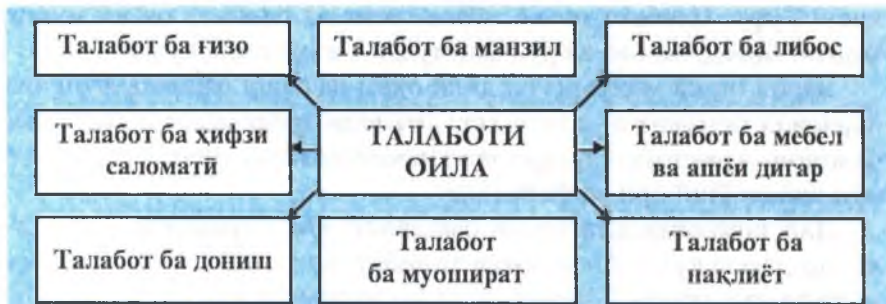

Расми 24. Талаботи асосии оила

Талаботи дурӯғин ё ғайриоқилона вучуд дорад, ки қонеъ кардани онҳо аксаран на фоида, балки зарар меорад: сигоркашӣ, истеъмоли машрубот, майли аз ҳад зиёд ба маҳсулоти қаннодӣ, сакич, зару зевари барзиёд ва ғайра.

Нисфи аҳолии кураи замин сигор мекашад. Дар шуури одамон қолаби талабот ба сигоркашӣ нақш мебандад. Албатта, дар аксарияти мутлақи мавридҳо сигоркашӣ боиси марги инсон намешавад. Фавран марг фаро намерасад, вале ноаён умри одам кӯтоҳ мешавад. Он нукта, ки умр кӯтоҳ мешавад, шакку шубҳас надорад, зеро инро олимон исбот кардаанд. Аз лиҳози иқтисодӣ сигоркашӣ моддаи назарраси хароҷоти пулии оила (ба ҳисоби миёна то 6%) мебошад. Сигоркашӣ ба атрофиён зарари калон мерасонад. Ба иқтисод ва саломатӣ майпарастӣ низ зарари калон меорад.

Дар бораи гуногунии талаботи инсон сухан ронда, оқилонаю мақсаднок будани онро низ аз мадди назар дур кардан лозим нест. Меъёри оқилона будани талабот бо якҷанд омил муайян карда мешавад: таъсири он ба инсон ва саломатии ӯ; иштироқи ҳар кас дар истеҳсолоти ҷамъиятӣ; мавҷудияти захираҳои моддӣ, меҳнатӣ, нулӣ.

Ҳикмати аҷдод ва таҷрибаи наслҳо собит сохтаанд, ки мо набояд тамоми фикру зикрамонро ба боигарии моддӣ равона созем. Сарвати моддӣ чизи нисбист. Муайян кардани ин сарват кори душвор аст. Дар шароити гуногун ҳасад, баднафсӣ, рақобати табиӣ, тағйирёбии мӯд, зарурати иқтисодӣ ва ғайраю ва ҳоказо нақши худро мегузоранд.

Саъдӣ мегӯяд: «Мол аз баҳри осоиши умр аст, на умр аз баҳри гирд кардани мол. Оқилро пурсидаанд: – Некбахт кист ва бадбахт

кист? Гуфт: Некбахт он кӣ хӯрду кишт ва бадбахт он кӣ мурду кишт». Биёед, мо низ аз руи фармудаи Саъдӣ амал кунем.

Барои он ки молу чиз ба дили одам назанад, ҳамеша ягон чиз нарасида истоданаи лозим аст. Тасъдоди зиёди одамон, ба вижа ҷавонон аз тақвою саргардониҳои мошинхарӣ, мебелхарӣ, тибқи мӯд либоспӯши орий ва фориғанд.

Дар зарбулмасали халқӣ омадааст: «Ба кӯрнаат нигоҳ карда, по дароз кун». Аз маҷмӯи талабот мо талаботи ба худамон мувофиқро интихоб мекунем ва бо даромадамон қисс менамоем. Одамон бояд ба қадри кофӣ фарҳанги олии матлуботӣ дошта бошанд, ки ба талаботи имкониятҳои саноат мувофиқат кунанд. Саноати мо алҳол моро ба қадри кофӣ бо молҳои талаботи истеъмолӣ таъмин карда наметавонад. Таснифи зерини талабот вучуд дорад.



Расми 25. Таснифи талабот

Талаботи молдӣю маънавиро фарқ кардан лозим аст. Ба талаботи молдӣ – ғизо, манзил, либос дохил мешавад, ки онҳо асоси дигар талабот мебошанд.

Ба талаботи маънавӣ – талабот ба фарҳанг, санъат, муошират, дониш мансубанд.

Талаботи мутлақ – талаботе, ки қонеъ гардонидани онҳо дар ҳамин дараҷаи инкишофи илм, техника ва истеҳсолот имконпазир аст. Масалан, талаботи харидани автомобил.

Талаботи воқеӣ он талаботест, ки бо имкониятҳои истеҳсолот муайян мешавад. Масалан, заводи мо автомобил истеҳсол карда метавонад.

Ҳақиқӣ – он талаботест, ки имкониятҳои мо онҳоро қонеъ гардонидани метавонад. Масалан, мо барои харидани мошин ба қадри кофӣ пул дорем ва онро мехарем.

Албатта хошишҳои инсон танҳо бо талаботи моддӣ (ғизо, об, либос, манзил) маҳдуд намегардад. Эҳтиёҷоти ӯ гуногун аст ва бинобар ин психологи амрикоӣ Абраҳам Маслоу «пирамидаи талабот»-ро пешниҳод кард, ки гуногунии онҳоро дарбар мегирад.

Иерархияи талаботи инсон

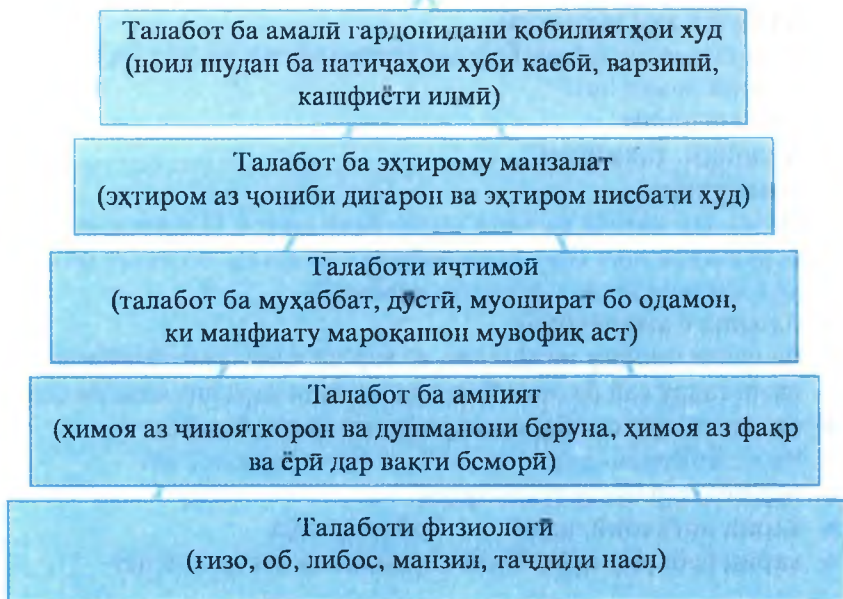

Расми 26. «Пирамидаи талабот»-и Маслоу

? Саволҳои барои санҷиш:

1. Талабот чист?
2. Қадом намудҳои талаботро Шумо медонед?
3. Ба талаботи моддӣ чӣҳо мансубанд?
4. Як мисоли талаботи дуруғин оред.
5. Ба талаботи мутлақ, воқеӣ ва ҳақиқӣ мисолҳо оред.

— Қори мустақилона

Тафтиш кунед, ки аъзоёни оилаи Шумо пулро сарф карда метавонанд? Ба саволҳои тест худатон ҷавоб диҳед ва дар маҷлиси умумии оила ба волидайнатон пешниҳод кунед.

ТЕСТ:

ОЁ МО ПУЛ САРФ КАРДА МЕТАВОНЕМ?

1. Ба Шумо пулатон мерасад ё пеш аз моҳона қарз мегирад?
 - ◆ маҳз ба як моҳ мерасад (2)
 - ◆ баъзан қарз мегирам (1)
 - ◆ аз буҷаи худ мебароем (0)
2. Оё шумо медонед, ки барои хӯрокворӣ дар як моҳ ба шумо чанд сомонӣ лозим аст?
 - ◆ орс, медонам (2)
 - ◆ медонам, тахминан (1)
 - ◆ намедонам (0)
3. Шумо дар мағоза як чизи қиматбаҳо дидед. Илтимос қардед, ки фурӯшинда ним соат онро нафурӯхта истад. Худатон ба ёфтани пул машғул шудед. Ба кучо меравед?
 - ◆ ба хона ё амонатбанк (2)
 - ◆ ба назди шиносу нимшинос, аз ҳар кӣ чанд сомонӣ рӯёнда шавад ва чи тавру кай ба онҳо баргардонидани қарз низ маълум нест (0)
 - ◆ ба назди дӯстон, барои гирифтани қарзи бемӯҳлат (1)
4. Чизе, ки Шумо харидед, чӣ буд? Ба қороянда ё не?
 - ◆ дер боз дар ҷустуҷӯяш будед (1)
 - ◆ харид ногаҳонӣ, вале хеле бобарор шуд (2)
 - ◆ харид бобарор шуд. Чизи харидаатон бекор хоб аст (0)

Агар ҷамъан бештар аз 5 ҳол гиред – Шумо пул сарф карда метавонед; 5 ҳол гиред – Шумо бояд каме омӯзед; аз 5 ҳол кам гиред – бояд дафтари хароҷот таъкил кунед.

Талаботи ашъии оқилона. «Харидани чизҳои даркорӣ» иборати хеле аҷиб аст. Оё Шумо метавонед бигӯед, ки қадом чизҳо ба-роятон заруранд? Ҳамон қадар чизҳои зарурӣ ҳастанд, ки ба харидани онҳо ҳеҷ хел моҳона намерасад.

Маҷмӯи «ашъи зарурӣ» вобаста ба бисёр омилҳо тағйир меёбад, аз ҷумла комёбиҳои пешрафти илму техника, дараҷаи неқӯаҳ-волӣ, дараҷаи инкишофи молдӣи ҷамъият. Масалан, модарқалони шумо дар ҷавониаш фикр ҳам намекард, ки барои тоза қардани хона ҷангқашаки барқӣ лозим аст ё бобоягон дар бораи пармаи барқӣ тасаввурот надонст. Падару модаратон ин чизҳоро шинонаи обрӯю эътибор менумурданд. Барои шумо бошад онҳо чизҳои ҳатмианд.

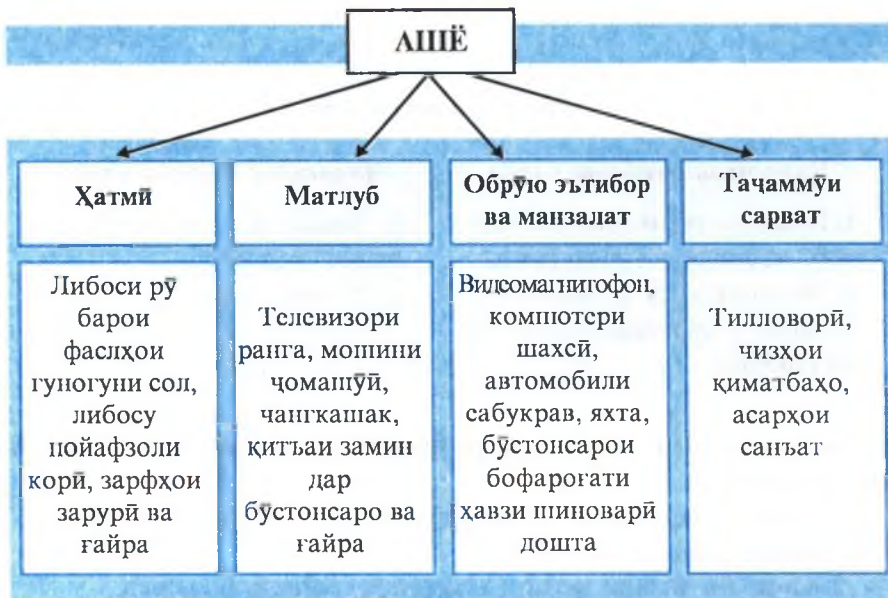

Расми 27. Таснифи талаботи ашёӣ

Ҳар оила номгӯи чизҳои зарурии худро дорад, ин номгӯи инфиродӣ аст, бинобар ин ҳеҷ гоҳ ба оилаи дигар баробар шудан ё тақлид кардан лозим нест. Ҳар оила дараҷаи даромади худ, талаботи худ ва дар натиҷа, хароҷоти худро дорад.

Ҳамаи ашёро ба чор гурӯҳ тақсим кардан мумкин аст:

Аз ҷумла мебел, либос, пойафзол, зарф ва ғайра таснифнопазиранд. Барои муайян кардани дараҷаи зарурати ин ё он чиз барои оила усули Робинзонро кор фармудан лозим аст. Моҳияти ин усул чунин аст: ӯ ғайри иродаи худ ба ҳазираи беодам афтод. Бинобар ин барои муайян кардани дараҷаи зарурати мусбати худ ӯ ҷиҳатҳои мусбат ва манфии вазъияташро муайян кард. Ва маълум шуд, ки вазъияташ он қадар бад ҳам набудааст.

Мо низ ҳангоми ин ё он чизро харидан ҳамаи «тарафдор» ва «зид»-ро барқашиданамон лозим. Як варақро гирифта, онро ба ду қисм ҷудо карда, дар як тараф «зид» ва дар қисми дуюм «тарафдор»-ро навишта, сипас қарор қабул кардан лозим аст.

Таҳлили хариди рафи китоб

Рафи чӯбини китоб

| Ҷиҳатҳои мусбати харид | Ҷиҳатҳои манфии харид |
|--------------------------------------------------------|----------------------------------------|
| 1. Имкони нигоҳ доштани китоб, кассета, қоғаз ва ғайра | 1. Нисбат ба рафи филизӣ дурушттар аст |
| 2. Ба девор ҳусн мебахшад | 2. Нархаи қимат |
| 3. Китобу дафтарҳо ба тартиб мебароянд | |

Баъди он ки чизи меҳариदारо муайян кардем, таҳлили сезинагӣ мегузаронем.

1. Аввал бояд эҳсоси худатонро аниқ намоед: чиз ба Шумо маъқул ё маъқул не?

2. Оро бо чизҳои дигари ҳаммонанд муқоиса намоед.

3. Он чизро дар ихтоси чизҳои дигар тасаввур намоед; агар либос, кафш ё ороиш бошад, дар бадани худ тасаввур намоед.

Ва танҳо баъди ин ба мағоза рафтаи мумкин аст. Дараҷаи истеъмоли оқилонаи ашӯро илм муайян мекунад. Маҷмӯи ашӯи оқилона қобили қабул, муҳлати хизмати онҳо ва меъёри истеъмоли оқилона муайян карда мешавад.

Маҷмӯи оқилонаи ашӯ, яъне қобили қабули ақл – ин миқдори предметҳои истеъмолий ба ҳисоби саршумори аҳоли ё оила мебошад, ки инкишофи бехтарини шахсиятро дар шароити мавҷуда таъмин мекунад. Нисбат ба либосу пойафзол оро гардероби оқилона ва нисбат ба молҳои аз ҷиҳати техникӣ мураккаби таъиноти фарҳангӣю маишӣ меъёри таъминоти оқилона меноманд.

$$\text{Меъёри истеъмоли оқилона} = \frac{\text{миқдори маҳсулот дар меъёри оқилона}}{\text{Муҳлати хизмат}}$$

Мутахассисон гардероби оқилонаро барои ҳар фасли муайян мекунад. Масалан, барои мавсими байнифаслий ва тобистон ба 100 кас 125 налго, 87 боронӣ, 110 пичак, 300 пирӯҳан ва курта, 940 курта ва курта-костюм, 340 блузка, 273 юбка, 280 шим, 320 свитеру чемпер пенбинӣ шудааст.

Вобаста ба камии пул ва ба талаботи сифат, мӯд, шинамӣ мутобиқат накардани маҳсулоти истеҳсолшаванда истеъмоли воқеии мо аз истеъмоли оқилона қафо мемонад.

Намунаи тартиби хариди либосу пойафзол:

Таъчилӣ: либоси рӯ – палтои мавсимӣ (баҳорӣ, тирамоҳӣ) палтои зимистона, боронӣ; пойафзол – мӯзаи зимистона, кафши тирамоҳӣ, кафши тобистона.

Зарурӣ: либоси рӯ – пустин (аз муинаи табиӣ ё сунъӣ), боронии астардори гарм, нимтанаи астаран ғафс; пойафзол – мӯзаи зимистона, мӯзаи мавсимӣ, мӯзаи резинӣ, кафши мавсимӣ, пойафзоли варзишӣ.

Мағлуб: либоси рӯ – пустин аз муинаи табиӣ, палтои тобистона, палтои тирамоҳӣ, костюми мавсимӣ, боронӣ, боронии астаран гарм, палтои мавсимӣ, боронии тобистона, костюми паҳмии рӯ; пойафзол – мӯзаи соққӯтоҳи зимистона, мӯзаи соқдарози зимистона; ниммӯзаҳои дарунаш гарм, мӯзаи мавсимӣ, туфлии ҳамранги либосу сумка.

Манзалагӣ: либоси рӯ – палтои гарми дарунаш муинадор, нимтанаи ғафс, боронии гарм, костюми чармин; пойафзол – ҳамранги костюму шираҳанҳо.

Дар «Китоби хӯрокҳои болаззату серғизо», ки соли 1965 таҳти таҳрири академик А.И. Опарин чоп шудааст, тартиби зерини харидани асбобу анҷоми ошхона ва зарфҳо ба оилаи иборат аз ду кас зикр шудааст:

Таъчилӣ: ду табақча, ду қошук, ду чапгол, як корд, як чойник, ду пиёла, як каструли 3-литра, тоба.

Ҳатмӣ: чойники 3-литра, қаҳвачӯшонак, чойникҳои калону хурд, 6-8 каструл, тобаҳои ҳатмӣ, тобаҳои чуқури калон, мисна, майда, чор тобаи муқаррарӣ, тобаи чоркунҷаи тунукагин, қошуки калон, кафшири сираңдуд, меванӯяк, элаки филизӣ, ду элакча ва ғайра.

Мағлуб: Тезпазонак, комбайни ошхона, грили барқӣ, кордҳои гуногун барои маҳсулоти мухталиф, шарбатфишурак.

Манзалагӣ (барои шахсоне, ки хӯрокпазиро дӯст медоранд): деги палавпазӣ, лавҳаи мрамарӣ барои қаннодиҳои шарқӣ, қолаб барои бисквит, тобаи чуқури чоркунҷаи сираңдуд, деги мағгу, пиёлаҳо ва ғайра.

Қайд кардан зарур аст, ки ашё аз як категория ба категорияи дигар гузашта метавонанд. Масалан, то ба қарибӣ телевизорӣ

ранга ба қатори ашёи манзалатӣ мебаромад. Алҳол он чизи ҳатмии ҳар хоша аст.

Бисёр чизҳо вобаста ба вазъи физикӣ, фаъолияти касбӣ, расму русуми минтақаи одамон, ки ин ашёро мебаранд, зиндагӣ мекунад, аз категория ба категория мегузаранд. Масалан, барои одами маъюб ва соҳибкор автомобил чизи зарурӣ аст.

? Саволҳо барои санҷиш:

1. Дараҷаи истеъмоли оқилона чист?
2. Ашё ба кадом гурӯҳҳо тақсим мешаванд?
3. Аз ҳар гурӯҳ чандгон ашёро номбар кунед.
4. Меъёри истеъмоли оқилона чист?
5. Маҷмӯи оқилонаи ашё гуфта чиро мефаҳмед?

— Қори муस्ताқилона

Аз рӯи усули Робинзон харидани сақич, сигарет, шароб, бапан, себ, чой, нимтанаи тобистонаро таҳлил намоед. Барои ин як варақро ба ду қисм ҷудо карда, ҳамаи «тарафдор» ва «зид»ро таҳлил намоед.

Талабот ба манзил. Талабот ба манзил яке аз талаботи муҳимтарини инсон аст. Ҳануз одамони ҷамоаи ибтидоӣ барои худ маҳалли истиқомат меҷустанд. Онҳо аввал дар ғорҳо, сипас дар чайлаҳо зиндагӣ мекарданд. Тадриҷан манзили инсон зеботару хушрӯйтар гардид. Алҳол бисёр қасон меҳоханд ҳавлиҳои ҷандопӯнаи хавздор созанд. Ин талаботи табиӣ инсон мебошад.

Талаботи оқилонаи муосир ба манзил ин эҳтиҷ ба ҳучраи алоҳида бо тамоми шароит ё ҳавлии алоҳидаи дорои шароити зарурӣ аст. Ҳавли ҳосст, ки инсон баъди рӯзи кор нерӯяшро эҳё мекунад, бо наздикону дӯстон муошират менамояд. Манзил барои инсон ҷои оромӣ осуда мебошад, ки дар он ҷо ӯ ба эҷодкорӣ машғул мешавад, вақтхушӣ мекунад.

Тарбияи бомуваффақияти кӯдакон аз бисёр ҷиҳат аз манзил вобаста аст. Манзил метавонад ва бояд ба таҳкими аҳли оила муоидат намояд.

Манзил фазои бо девору бом маҳдуд аст. Аз ҷиҳати вобаста аст, ки ин фазоро бо ҷи пур мекунем, оила худро ҷи тавр ҳис мекунад. Фазоро ҷи ошон ташкил кардан лозим аст, ки на фазо моро ихота кунад, балки мо дар он зиндагӣ намоем. Ҳеч чизи манзил набояд дар ин-

сон эҳсоси погувор ба вучуд оварад, ӯро асабонӣ намояд, халал ра- сонал, ноқулай бошад. Ингерйер – ин ороини дохилий ва муҷаҳҳаз намудани манзил аст. Қоидаҳои ингерйери оқилона истифодаи са- марабахши ҳар предмет, ягонагии услубу ранг, муносибии истифо- даи предмет барои ҳамаи аъзоёни оиларо тақозо мекунад.

Ҳучра ё квартира ин метрҳои мураббаъ, мебел, зардворӣ ё чароғдон нест. Ин муносибати байни ҳамаи одамони дар он зин- дагикунанда аст. Дар ҳучраҳои ҳозиразамон ҳама чиз чунон сох- таю ҷо ба ҷо карда шудааст, ки кас ҳеҷ камбудие ҳис намекунад. Фазои ҳучра бояд ҳатталимкон универсалий бошад, яъне барои машғулияти зиёд мутобиқ бошад.

Бисёр, ҳучраро аз рӯи тартиби зайл дида мебароем: ошхона – ҳаммом – мабраз – даҳлез – ҳонаи кӯдакон – ҳонаи умумӣ – айвон. Оиди муҷаҳҳаз намудани ҳучра, ба он баҳшидани ҳосиятҳои ман- зил барномае таҳия мекунем. Аввал муайян мекунем, ки бино дар ҳаёти оила кадом нақшо ро иҷро мекунад. Синас, андеша мекунем, ки кадом чизҳоро дар он ҷойгир кардан мумкин аст? Вариантҳои гуногуни ҷойгир кардани мебелу таҷҳизотро андеша мекунем. Ва ниҳоят, дар бораи чи тавр мустақилона оро додани ингерйер фикр мекунем.

Манзил бояд барои пухтани таповул кардани таом, хоб кар- дан, истироҳат намудан, ба корҳои мухталиф машғул шудан, нигоҳ доштани предмету чизҳо, шустушӯю ҷомашӯию дигар тадбирҳои гигиенӣ, тарбияи кӯдакон мувофиқ бошад.

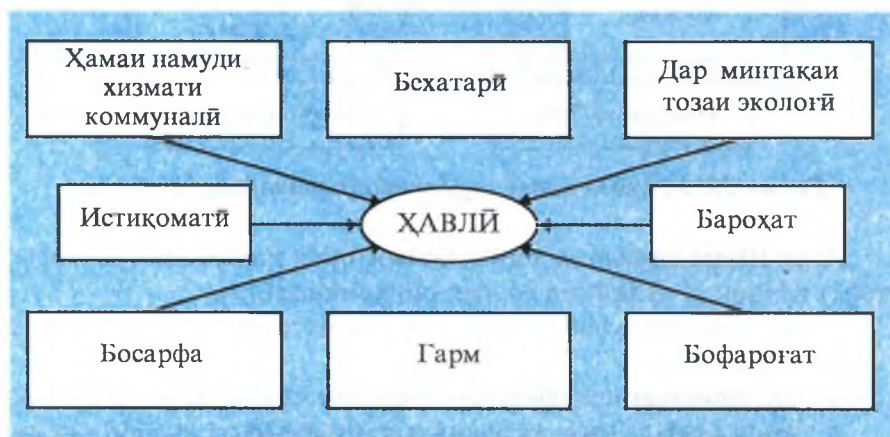

Расми 28. Талабот ба манзили ҳозиразамон

Меъмури маъруф Ле Карбэзе навишта буд: «Манзил ин имконияти озодона ҳаракат кардан, истодан, навишта, ҳаловат бурдан аз салқинӣ ё гармӣ, истироҳат кардан, ба андеша фуру рафта аст...». Манзил ин имконияти доштани оила, ки дар замири ҷовидонаи ҳаёт қисми таркибӣ аст, мебошад. Манзил ин фазо барои хурсандии оилавист.

Таъмин будан бо манзил яке аз масъалаҳои муҳимтарин аст, ки дар назди давлат ва ҳар оилаи алоҳида меистад. Дар иқтисоди маъмурию банақшагирии гузашта давлат аз бисёр ҷиҳат масъулияти бо ҳуҷра таъмин кардани ҷавонро ба зима мегирифт. Дар давраи иқтисоди бозоргонӣ зану шавҳари ҷавон асосан ин масъаларо бо волидайн ва роҳбарияти корхонае, ки дар он ҷо машғули меҳнатанд, ҳал мекунанд. Усулҳои гуногуни қонунгардонидани талабот ба манзил вучуд дорад (ниг. расми 29).



Расми 29. Усулҳои қонунгардонидани талабот ба манзил

Агар Шумо сарнаоҳ дошта бошед, бояд манзилатонро бо фароғат гардонед. Шартҳои асосии ободонии манзил:

- ◆ як истиқоматкунанда бояд ба истиқоматкунандаи дигар ҳалал нарасонад;
- ◆ бисёрфункционалӣ будани интерйери манзил ва унсурҳои он;
- ◆ ҳатталимкон озод кардани қисми поёни аз ҳисоби қисми болоӣ (болохона, чортоқ, рафҳои овезон ва ғайра);

- ◆ теъдоди ҷевонҳо набояд хеле зиёд бошад;
- ◆ ҳар чиз дар ҷои худаш бошад;
- ◆ таҷҳизоти манзил бояд васлшаванда бошад;
- ◆ аз хурд ба калон;
- ◆ ҳаёти дубора бахшидан ба чизҳои кӯҳна (дар рафти ин кор бояд роҳи усулҳои ғайримаъмулӣ истифода шавад);
- ◆ истифодаи босарфаи воситаҳои ороишӣ;
- ◆ ягонагии услуб ва сабки ороишу мучаҳҳаз кардани интерьер;
- ◆ ба худ хосии интерьер.

Ҳангоми ташаккули интерьер нуктаҳои зерин бояд ба назар гирифта шаванд:

1. Шинос шудан бо таъиноти бино; муайян кардани мавзӯоти ороиш; таҳияи тарҳу нақшаи намунавии ороишу мучаҳҳаз сохтани бино.

2. Интихоб кардани тарҳ ё лоиҳаи аз ҳама беҳтарин ва аз рӯи он кашидани нақша дар миқёси дахлдор (1:20; 1:50).

3. Кашидани нақшаи ҳар девор дар миқёси дахлдор. Дар ин расм нақшаи мӯҳтаво ва миқдори унсурҳо бо назардошти ранг нишон дода шаванд.

4. Аввал кашидани тарҳ ва сипас дар асоси он кашидани нақшаи рафҳо, тоқҳо ва ғайра.

? Саволҳо барои санҷиш:

1. Интерьер чист?
2. Ибораи «манзили бофароғат»-ро чӣ хел мефаҳмед?
3. Шартҳои асосии ободонии манзилро номбар кунед.
4. Пайдарпаии ороиши интерьерро номбар кунед.

—Кори мустақилона

Интерьерҳои хонаи худро таҳия намуда, 2-3 варианти онро иҷро кунед.

26. Ёуҷаи оила

Мафҳуми ёуҷа. Маънои таҳтуллафзии калимаи «ёуҷа» «халтаи пул» аст. Ёуҷаи оила ин маҷмӯи ҳамаи даромад ва хароҷот дар давраи муайяни вақт (як моҳ ё як сол) аст, ки ба рӯйхат дароварда шудааст.

Даромад гуфта пул ё сарвати моддиро мефаҳманд, ки аз корхона, шахси алоҳида ё ягон навъи фаъолият ба даст меояд. Ҳамаи воситаҳои бадастомада даромади умумиро таъкил мекунанд.



Расми 30. Тақсими даромади умумӣ

Ба даромади умумӣ ҳамаи намудҳои даромад (музди меҳнат, роҳхати имтиёзнок ба хонаи истироҳат, мошини сабукрав, гараж) дохил мешаванд.

Даромади пулӣ фақат пулро дарбар мегирад, ки оила дар давраи муайяни вақт кор кардааст.

Хароҷот – масраф, харҷ, истеъмоли ягон чиз ба мақсади мушаххас.

Бучаро дар шакли тарозу тасаввур кардан мумкин аст. Дар як паллаи он даромади оиларо мегузорем. Дар паллаи дигар бо навбат сангҳои хароҷотро тавре мегузорем, ки паллаҳо ба ҳам баробар шаванд. Мушкิลӣ дар он аст, ки тасдиқи санг ҳелс зиёд буда, аз ҷиҳати вазн мутобикашро ёфтаи дунвор мешавад.

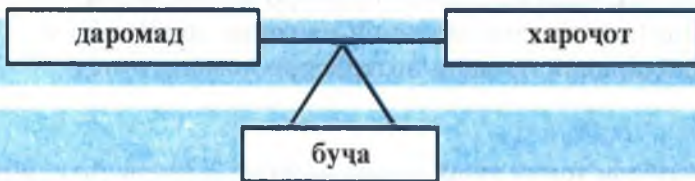

Агар тарозу дар мувозинат бошад, яъне хароҷот ба даромад мувофиқ бошад, бучаро бучаи мувозинат меноманд.



Агар харочот аз даромад зиёд бошад, мегӯянд, ки буҷа каср дорад.



Агар даромад аз харочот зиёд бошад, онро изофагӣ мегӯянд. Буҷаи оила бояд дар ҳолати мувозинати дақиқ бошад, зеро ин имкон медиҳад захираҳои оила оқилона истифода шуда, аксарияти талабот қонеъ гардонида шавад. Дар сохтори буҷа бояд андӯхт ва пасандоз пешбинӣ карда шавад, ки дар моддаи «Харочот» ба ҳисоб гирифта мешавад.

Баланс (аз фаронсавӣ *BALANCE* – тарозу) мувозинат (ар. ба-робарвазний) гуфта, баробарвазний ё аниқ муқоиса кардани тарафҳои алоҳидаи ягон ҳодисаро меноманд.

Сохтори буҷаи оиларо, мисли сохтори ҳар гуна буҷаи дигар дар намуди ҷадвал тасвир кардан мумкин аст, ки аз ду қисм: даромад ва харочот иборат аст. Ин мисол ба мо дар бораи буҷаи миёнаи оила тасаввурот медиҳад.

Ҷадвали 2

Сохтори тахминии буҷаи оила (солҳои 1990-1992)

| Даромади оила | % | Харочоти оила | % |
|-------------------------------------------|----|-----------------------------------------------------------------------------|----|
| 1. Музди меҳнати аъзои оила | 80 | 1. Ба хӯрок | 45 |
| 2. Нафақа, идрор, кумакпулӣ | 9 | 2. Ба молҳои гайриозуқа: либос, пойафзол, мебел, асбобу анҷоми рӯзгор | 25 |
| 3. Даромад аз хоҷагии ёрирасони хусусӣ | 4 | 3. Ба эҳтиёҷоти фарҳангӣ маишӣ (театр, музей, кино) | 5 |
| 4. Даромад аз манбаъҳои дигар | 7 | 4. Ба машруботу сигор | 6 |
| | | 5. Хонапулӣ | 8 |
| | | 6. Пардохтҳо, андозҳо | 7 |
| | | 7. Андӯхт, пасандоз | 4 |

Вобаста ба дараҷаи неқӯаҳволӣ мумкин аст рақамҳо тағйир ёбанд, вале моддаҳои харочоту даромад бе тағйир мемонанд. Буҷа моҳ аз моҳ дигар мешавад. Хеле муҳим аст, ки ҳар оила буҷаашро дуруст тақсим кунад. Ҳар инсон бояд асосҳои муҳосибаи оилавино донанд.

Касби муҳосиб эҳтимол касби аз ҳама паҳншуда бошад. Бисёри шумо баъди хатми мактаб мехостед ин касбро азхуд кунед. Вале аксари шумо диққат намедихед, ки дар асли волидайнатон (бептар волидаатон) муҳосиби оилавианд. Агар дар ҳар оила китоби хоҷагидорӣ бошад, ки дар он воридшавии воситаҳо ва харҷи онҳо инъикос ёбад, хеле хуб аст. Пур қардани ин китоб тарзҳои гуногун дорад. Ин қор ба ҳислатҳои инфиродии инсон вобаста аст.

Вариантҳои имконпазири бурдани дафтари ҳисобдорӣ:

1. Агар шумо ҳисобу китоби математикиро он қадар дӯст надоред, ба шумо чунин варианти баҳисобгириро пешниҳод мекунем. Як дафтари умумӣ гиред. Сабтҳо бояд возеҳу равшан бошанд.

Варианти бурдани дафтари ҳисобдорӣ вазифаи яқум рӯз ва моҳро нависед. Саҳифаро ба ду қисм – воридот ва хароҷот тақсим кунед.

| Воридот | Хароҷот | | | |
|---------|------------------|------|-------------------|---------------------------|
| | Пардохтҳои хатмӣ | Таом | Маҳсулоти саноатӣ | Хизматҳои фарҳангии маишӣ |

2. Варианти дуҷуми бурдани дафтари ҳисобдорӣ барои шахсон пешбинӣ мешавад, ки таҳлили муқоиса ва ҳулосабарориро дӯст медоранд (нарихи мувофиқи 1 июни соли 1996 бо ҳазор рубл дода шудааст).

Ҷадвали 3

Варианти бурдани дафтари ҳисобдорӣ

| Воридот ҳазор. рубл | Санаи хароҷот ном | Олука ҳазор рубл | Либос ҳазор рубл | Мол барои бачаҳо ҳазор рубл | Қаринворӣ, атриёт ҳазор рубл | Китобу маҷалла, лубо ва ағнавса ҳазор рубл | Хизматҳо ҳазор рубл | Истироҳат ҳазор рубл | Молҳои ҳаҷагӣ ҳазор рубл | Хароҷоти дигар ҳазор рубл |
|---------------------|--------------------------------------------------|------------------|------------------|-----------------------------|------------------------------|--------------------------------------------|---------------------|----------------------|--------------------------|---------------------------|
| 25 феврал 550 | 25 февр. Нон колготки хокаи зарфшуй курта ривған | 1.2 | 350 | 8.5 | | | | | 6.2 | |
| | 27 февр. Дафтар газ барқ кафш кино кассета | 4.2 | 90.5 | | | 4.3 | 24.6 | 7.0 25 | | |
| | Ҷамъ дар саҳифа | 5.4 | 440.5 | 8.5 | | 4.3 | 24.6 | 32.0 | 6.2 | |
| | Ҷамъ аз яввали моҳ | 320 | 440.5 | 20.1 | 4.0 | 14.8 | 26.1 | 166.0 | 80.5 | 50.2 |

Сабтҳоро дар дафтар ҳар рӯз қайд кардан лозим аст. Бехтар мешавад, фавран баъди харид сабти дахлдор карда шавад. Зеро ҳамаи харидҳоро дар хотир нигоҳ доштан кори мушкил аст. Агар дар хона компютер бошад тартиб додани мувозинаро дар он иҷро кардан қулайтар аст. Ғамхории давлат оиди мӯътадил будани буҷаи оила дар он зоҳир мегардад, ки ҳадди ақалли музди меҳнат муқаррар карда шудааст, кӯмакпулиҳои иҷтимоию идрор дода мешавад, объектҳои таъиноти иҷтимоию фарҳангӣ бино мегарданд, маълумоти 9-сола bepул аст, дар гуруҳҳои буҷавӣ маълумоти олий низ bepул аст. Дар аксар маврид таъобат низ bepул мешавад.

? Саволҳои барои санҷин:

1. Буҷа чист?
2. Даромади гуфта чиро мефаҳмед?
3. Маълумоти даромади хоҷагии оилавино номбар кунед.
4. Хароҷоти гуфта чиро мефаҳмед?
5. Моддаҳои асосии хароҷоти оиларо номбар кунед.
6. Буҷаи муавозин чӣ маъно дорад?
7. Ғамхории давлат оид ба буҷаи оила дар чӣ зоҳир мегардад?

— Кори мустақилона

1. Варианти бурдани дафтари ҳисобдориро тартиб диҳед.
2. Ба хонандагон пешниҳод намоед, ки ба суолҳои тест ҷавоб диҳанд. Натиҷаи ҷавобҳоро ҷамъбасти кунед. Ба саволи зерин ҷавоб гӯед: чаро натиҷаҳо маҳз чуниинанд ва дигар ҳел нестанд? Маслиҳату пешниҳод ва таклифҳо диҳед.

□ Тест:

Оё шумо нули оилавино сарфа карда метавонед?

| № | | ха | не | баъзан |
|-----|------------------------------------------------------------------------------------------------------------|----|----|--------|
| 1. | Шумо медонед, ки аз мохонаи гузаптаатон чанд сомони боқӣ мондааст? | 20 | 5 | 7 |
| 2. | Шумо дидед, ки барои харидани чизи камбӯ навбат шудааст. Менурсед, ки «Кӣ охири?» | 7 | 20 | 6 |
| 3. | Оё шумо чунин ҳисоб мекунед, ки яхдон дар оила чизи аз ҳама асосист? | 25 | 2 | 11 |
| 4. | Оё шумо малофа, чилди болишт, чилди кӯрнарро захира карда меконед? | 1 | 18 | 8 |
| 5. | Оё шумо ба мағозаи комиссияи чиз месупоред? | 9 | 9 | 0 |
| 6. | Вақти ба мураҳхасӣ рафтаи то фурудгоҳи ҳавонаймо таксӣ киро мекунед? | 4 | 16 | 6 |
| 7. | Оё Шумо боварӣ доред, ки билетҳои лотерея харида, вазӣ моддиятонро бехтар кардан мумкин аст? | 2 | 24 | 12 |
| 8. | Ҳангоми харидани чизҳои калон бо аъзоёни оилаатон маслиҳат мекунед? | 11 | 14 | 3 |
| 9. | Оё барои дар бонк доштани пасандоз чидду чаҳд ба харҷ медиҳед? | 17 | 5 | 6 |
| 10. | Оё шумо чунин меҳисобед, ки ба ҷои техникаи рӯзгор харидан ҳамаи корхоро дастӣ иҷро кардан босарфатар аст? | 8 | 15 | 3 |
| 11. | Вақти ба мағоза рафтаи шумо рӯйхати чизҳои меҳаридаатонро тартиб медиҳед? | 14 | 3 | 5 |

Миқдори ҳолҳои гирифтаатонро ҳисоб кунед, чанд ҳол шум?

30-40 ҳол. Дар ҳонаи шумо ҳаҷ қас тасаввурот надорад, ки нули ҳисобро дӯст медорад. Ва ҳеле пеш аз ба охир расидани маопатон масъалаи «Аз кӣ камтар қарз гирифта?» ба миён меояд. Шумо ҳамаи маслиҳатҳоро оиди ташкили оқилонаи рӯзгордорӣ гапи бе-

худа мешуморед. Мунгазам дар бораи чи хел тез ва бегану калоча мустақил шудан нақша мекашад. Меҳмонро дӯст медоред ва тез-тез меҳмон даъват мекунед. Вале мутаассифона на ҳамеша меҳмонро таъби дил зиёфат карда мегардонед. Шумо бояд дар бораи ояндаи ҳаётатон фикр кунед.

40-100 ҳол. Шумо оиди рӯзгордорӣ иқтисолдони босалоҳият нестед. Шумо нағз медонед, ки гунаҳкори беҳуда сарф шудани пул худатон ҳастед, вале чи тавр таъзим кардани ин корро намедонед. Шумо бисёр фикр мекунед, ки калом чиз бароятон бештар зарур аст, вале бо вучуди ин бисёр вақт чизи нозарури бекорро мехаред. Моҳонаро гирифта, шумо ташвишхоятонро аз хотир фаромӯш мекунед ва нас аз чанде маълум мегардад, ки зиндагиатонро нӯг ба нӯг кардан мушқил аст. Шумо нақли шиносхоятонро дар бораи он ки онҳо чи тавр зиндагиашонро хуб ба роҳ монда истодаанд, бо диққат гӯш мекунед, вале аз чи сабаб бошад, ки ин таҷрибаи онҳо дар оилаи шумо амалӣ намегардад. Шумо бояд дар ҳароҷот ингизоми қатъӣ ҷорӣ кунед.

100-170 ҳол. Шумо буҷаи оилавиатонро чунон таъкил кардед, ки он бе қилу қол, мушқилию норасоӣ амал мекунад. Муносибататон ба пул оромона аст. Ба фардо боварӣ доред. Дар оилаи шумо ба қадри пули ҳалол мерасанд.

170-180 ҳол. Шуморо иқтисолдони нисбатан босалоҳияти рӯзгордорӣ шумурдан мумкин аст. Шумо дар ҳаёти оилавӣ ба калом мақсад ва бо калом роҳҳо ноил шудани ҳастед, медонед. Шумо қарз намегиред. Аҳёнан қарз медиҳед. Атрофиён чунин меҳсобианд, ки дар оилаи шумо серию пурӣ ҳукмфармоист. Шумо ба меҳмонӣ рафтагиро дӯст медоред, вале меҳмонро аҳёнан ба хонаатон тақлиф мекунед. Шумо такрор кардани ибораи зеринро дӯст медоред: «Қиммат бе ҳикмат нест». Дар муносибат бо одамон ба шумо самимияту меҳрубонӣ намерасад. Як андеша кунед: «Оё шумо саҳт саргарми ҷустуҷӯи роҳи оқилонаи ҳаёт нестед? Оё кирдори шумо ба назари бегонаҳо хеле манфиатпарастона наменамояд? Аз хотир набароред, ки муносибати бепарвоёна дар вақти харҷ низ ба кас ғараҳ мебахшад.

Қисми даромали буҷаи оила. Даромад – пул ё дигар сарвати молдӣ аст, ки аз корхона, фаъолияти ҷамъиятӣ ва ё ягон намуди дигари фаъолият ба даст меояд. Қисми даромали буҷаи оилаи шаҳрвандони Тоҷикистон аз манбаъҳои зерин таъкилул меёбад (расми 30).

Ба даромад беқурбшавии пул ё таварруми пул таъсири ҷиддӣ мерасонад. Таваррум боиси беқурбшавии маоши аъзоёни оила мегардад ва дар натиҷа фарқи байни даромади номиналӣ ва воқеии оила меафзояд. И. Липсигт дар китоби «Иқтисод бидуни асор» оилаҳоро ба ду гурӯҳи асосӣ тақсим мекунанд:

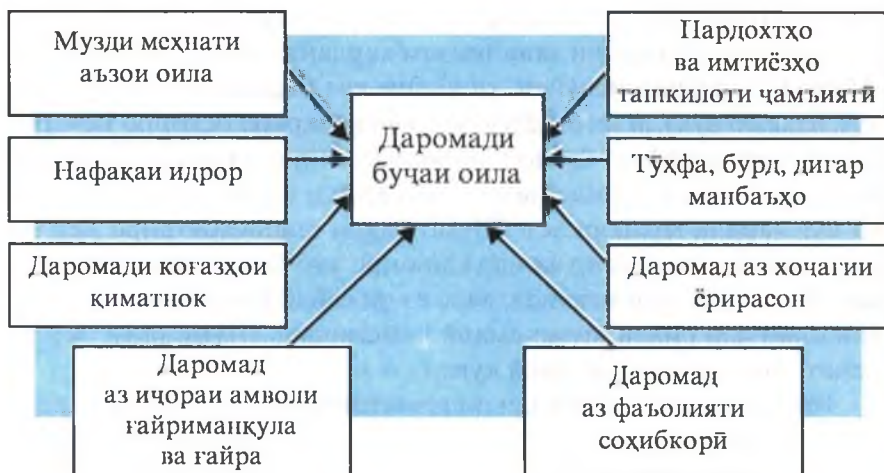

Расми 31. Таъсифи даромад

- ◆ оилаҳое, ки даромади доимӣ доранд;
- ◆ оилаҳое, ки даромадашон тағйирёбанда аст.

Ба гурӯҳи якум одамоне мансубанд, ки даромадашон аз дараҷаи фаъолнокиашон вобаста нест, аз қабилӣ нафақахӯрон, бекорон, маълюбон, донишҷӯён, оилаҳои серфарзанд. Ба ин гурӯҳ ҳамчунин кормандони соҳаҳои дахл доранд, ки музди хизмати онҳо тибқи меъёрҳои доимӣ аз ҳисоби буҷаи давлат пардохта мешавад. Онҳо боз таъкилотҳои буҷавӣ меноманд: артиш, мақомоти ҳифзи ҳуқуқ, тиб, маориф, алоқа, хизмати иҷтимоӣ ва ғайра.

Ба гурӯҳи дуюм одамоне, ки дар истеҳсолот кор мекунанд, соҳибкдорон, зиёӣён мансубанд.

Даромади оила аз маҷмӯи даромадҳои шахсии ҳар узви оила таъкилот мешавад. Манбаъҳои даромади шахсии шахрвандон:



Расми 32. Манбаи даромадҳои шахсии шахрвандон.

Даромади шахсии шахрванд ва иқтисоди давлат бо ҳам алоқаманд ва аз ҳамдигар вобастаанд. Алоқаи даромади шахсиро бо давлат дар шакли нақшаи зерин тасаввур кардан мумкин аст:

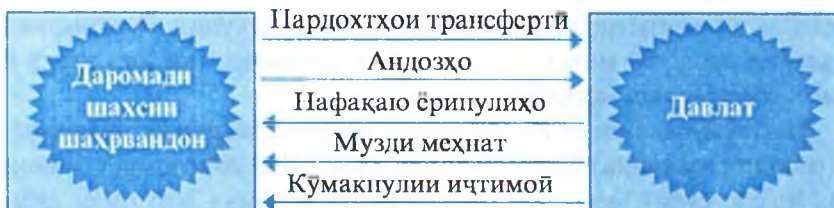

Расми 33. Алоқаи даромади шахсӣ ба буҷаи давлатӣ

Баъди суҷурдани ҳамаи андозҳо дар дасти аҳоли даромади шахсӣ бе баҳисоби ғирии андоз боқӣ мемонанд. Сохтори даромади оилаҳои Русия ва ИМА-ро таҳлил мекунем.

Ҷадвали 4.

Таркиби даромади оилавӣ

| Таркиби даромади оилавии Русия | | Таркиби даромади оилавии ИМА | |
|-------------------------------------------------------------------------------------------------------------|------------|------------------------------|------------|
| Русия | % | ИМА | % |
| 1. Музди кор | 70,6 | 1. Музди меҳнат ва маош | 73 |
| 2. Нафақа, идрор, кӯмакпулӣ, дотатсия ва роҳхати истироҳатгоҳ, санатория, парварishi кӯдакон дар кӯдакистон | 14,3 | 2. Даромади соҳибмоликият | 8 |
| 3. Даромад аз хоҷагии ёрирасони шахсӣ | 6,8 | 3. Фоидаи корпоратсия | 8 |
| 4. Даромад аз дигар манбаъҳо | | 4. Фоиз аз рӯи пасандоз | 10 |
| Ҷамъ | 100 | 5. Рента | 1 |
| | | Ҷамъ | 100 |

Агар музди меҳнатро истисно кунем, сохтори даромад шабоҳат надорад. Сохтори даромади оилаи амрикоӣ иқтисодро инъикос мекунад, ки моликияти хусусӣ ҳукмрон аст. Бинобар ин 27% ҳамаи маблағи воридоти пулии шаҳрвандони ин мамлакат ба даромадҳои рост меояд, ки намудҳои гуногуни моликият меоранд:

- ♦ объектҳои тичоратӣ (даромади соҳибмоликият);
- ♦ коғазҳои қиматнок, яъне саҳмияҳо ва вомбаргҳои ширкатҳо (фоидаи корпоратсияҳо);
- ♦ пасандоз дар бонк (фоиз) ва қитъаҳои замин ба иҷора дола (ренга).

Дар иқтисоди оилаи рус вазни қиссии хоҷагии натуралӣ бештар аст. Дар ҳаёти шаҳрвандон ҳиссаи маҳсулоти хоҷагии ҷирирасон 3%, дар ҳаёти деҳқонон 25%-ро ташкил мекунад. Алҳол фоизи таъмини оила бо маҳсулоти хоҷагии ҷирирасон ҳам дар шаҳр ва ҳам дар деҳа зиёд мешавад.

Маълумоти буҷаи оила имкон медиҳад дараҷаи иштирофи иқтисодии мамлакат баррасӣ карда шавад. Ин кор тавассути қонуни Энгелс сурат мегирад: бо афзоиши даромад дар оила вазни қиссии хароҷот ба озуқа кам мешавад, ҳиссаи хароҷот ба иҷораи манзил ва хизматҳои коммуналӣ меафзояд, ҳиссаи хароҷот ба қонсӣ гардонидани эҳтиёҷоти фарҳангӣ ва дигар эҳтиёҷоти ғайрифарҳангӣ назаррас меафзояд. Аз рӯи ин нишондиҳандаҳо дар бораи дараҷаи неқӯаҳволии гурӯҳҳои гуногуни аҳолии як мамлакат хулоса баровардан ва муқоиса кардани он бо шаҳрвандони мамлакатҳои дигар имконпазир мегардад.

Тезтар аз ҳама эҳтиёҷ ба хӯрокворӣ қонсӣ гардонидани мешавад, бинобар ин ҳиссаи хароҷот ба озуқаворӣ кам мегардад. Сипас, таъмин шудан ба либосу кафш ба охири мерасад.

Талаботи манзил бо душворӣ қонсӣ гардонидани мешавад. Бо афзоиши даромадҳо ҳамчунин қисми хароҷоти ба қонсӣ гардонидани пардохти иҷораи манзил, ҳамчунин қонсӣ гардонидани талаботи маънавӣ, талабот ба маориф ва тиб пешбини гардида зиёд мешавад.

? Саволҳо барои санҷиш:

1. Даромад чист?
2. Қисми даромади буҷа аз кадом қисмҳо ташаккул меёбад?
3. Оила аз рӯи характери гирифтани даромад, ба кадом гурӯҳҳои асосӣ ҷудо мешавад?

4. Сохтори даромади оилаҳои русиягӣ ва амрикоиро муқоиса кунед.

Кори муस्ताқилона:

□ Кроссворд тартиб диҳед.

Қисми хароҷоти буҷаи оила. Бапақшагирии буҷаи оилавӣ кори ҳеле мураккаб аст. Он арзёбии воқеии даромадҳои оянда ва истифодаи оқилонаю босамараи ин воситаҳоро бо назардошти нархҳои амалкунанда ва дараҷаи бэқурбшавӣ дар бар мегирад. Дар раванди банақшагирӣ ҳисобгирӣ, назорати хароҷот нақши муҳим мебозад.

Ҳисобгирӣ бо роҳи ҳисобу китоб, тавсиф ва тафтиш муқаррар кардани ягон чиз аст. Дар боби гузашта мо хароҷоти асосиро ба чор гурӯҳ тақсим кардем: пардохтҳои ҳатмӣ, молҳои саноатӣ, хӯрокворӣ, хизматҳои фарҳангию маишӣ.

Пардохтҳои ҳатмӣ. Ба ин пардохтҳо мансубанд: андози даромад, пардохтҳо ба таъкилотҳои ҷамъиятию кооперативӣ (ҳақи узвияту ҳақи дохилшавӣ ба таъкилотҳои ҳизбию ҷамъиятӣ, ҷамъиятию варзӣ, ки бо назардошти миқдори музди меҳнат аз рӯи меъёрҳои устувор дода мешавад, пардохтҳо ба рафоқатҳои боғдоорию обҷорӣ ва ғ.), ба кооперативи сохтмони манзил, адо кардани қарзи бонк, кредит, хонапулӣ, пули гармӣ, газ, об, барқ, радио, телефон ва ғайра.

Дар бобҳои оянда мо пардохтҳои ҳатмӣ ва хароҷоти хӯроквориро муфассалтар мавриди муҳокима қарор медиҳем. Қисми ба қадри кофӣ зиёди хароҷоти оиларо хароҷоти хизматҳо таъкилот мекунад. Онҳоро ба се гурӯҳ ҷудо кардан мумкин аст:

Маишӣ:

- ◆ таъмир ва хизматрасонии техникаи мошину асбобҳои рӯзгор, мебел;
- ◆ чомашӯӣ;
- ◆ тозакунии кимиёӣ, ранг кардани либос;
- ◆ таъмири манзил;
- ◆ хизматрасонии суратгир, кинофотолабораторияҳо;
- ◆ хизмати ҳаммом ва саргарошхона;
- ◆ прокати маснуоти гуногун, аз ҷумла нақлиётӣ, хизмати алоқа;
- ◆ муросилоти почтавӣ, телеграфӣ;

◆ обуна ба рӯзномаю маҷаллаҳо.

Хизматҳои муассисаҳои фарҳангию оммавӣ ва солимгардонӣ

◆ дандоншизистик;

◆ утоқи косметолог;

◆ санатория ва хонаҳои истироҳат;

◆ кино, театр, намоишномаҳо;

◆ сексияҳои варзишӣ ва ғайра.

Қисми назарраси буҷа ба ғизо (45%) ва молҳои ғайриистеъмоли (25%) сарф мешавад.

Молҳои зеринро ба қатори молҳои ғайриозуқаворӣ нисбат медиҳанд: пойафзол, телевизор, радио, либос, техникаи рӯзгор, мебел, ашёе, ки барои мучаҳҳаз сохтани хона лозим аст, молҳои хоҷагӣ.

Ғайр аз чор моддаи асосии хароҷот хароҷоти дигарро низ ба назар гирифташ лозим аст: харидани тӯхфаҳо, майда-чуйдаи дигар ва ғайра. Ҷамъунии бояд барои харҷҳои ғайриҷаҳидонӣ (таъмири ногаҳонии телевизор ва ғайра) захира гузошта шавад.

Якҷанд таснифи хароҷот мавҷуд аст. Вале дар ҳамаи оилаҳо 2 гурӯҳи асосии хароҷот вучуд дорад: тағйирёбанда ва асосӣ. (шиг. расми 33).

Хароҷоти тағйирёбанда – хароҷотест, ки дар оғози ягон марҳала амалӣ гардонидан ё ба нақша гирифтани онҳо имконпазир буда, то охири марҳилаи мазкур тағйир наметобанд. Ба ин хароҷот хонагулӣ, обунангулӣ ба матбуот, абонементи нақлиёт ва ғайра мансубанд.

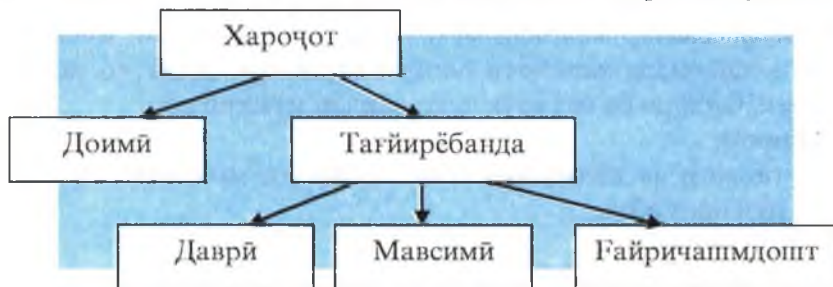

Расми 34. Таснифи хароҷоти оила

Хароҷоти тағйирёбанда хароҷоти даврӣ (марҳилавӣ ва мавсимӣ) ва якдафъаина (ғайриҷаҳидонӣ)-ро дар бар мегирад. Ба хароҷоти даврӣ хариди предметҳои мансубанд, ки дараҷаи исти-

фодашон гуногун аст (мебел – 10-12 сол, либоси рӯ 2-3 мавсим, техникаи рӯзгор, масолах барои таъмири хона ва ғайра). Хароҷоти мавсимӣ ба ҳодисаҳои муайяни мавсимӣ марбутанд. Масалан, захира кардани меваю сабзавот, харидани тухмӣ ва пору барои бӯстонсаро ва ғайра.

Хароҷоти якдафъаина масрафҳои предметҳоро дар бар мегирад, ки танҳо як бор меҳаранд (масалан, ангиштгарии никоҳ). Хароҷоти ғайриҷаҳидонӣ беишгар ба ҳодисаҳои ногаҳонӣ вобастаанд. Масалан, таъмири техникаи вайроншуда, харидани дору ва ғайра. Хароҷоти хариди гӯҳфаҳоро махсус чудо кардан лозим аст. Як андеша карда бинед, ки оё онҳоро ба сугуни хароҷоти ғайриҷаҳидонӣ даровардан мумкин аст? Оё рӯзи таваллуди бобо ё хоҳар ҳар сол фаро намерасад? Оё 8-март ҳар сол намерояд?

Истеъмолати мо рӯз ба рӯз меафзояд. Ҳамагӣ 50 сол пеш бисёриҳо чи будани телевизорро намедонистанд. Алҳол бошад он дар ҳар хона ҳаст. Талаботи мо бо захираҳои мо маҳдуд карда мешавад. Ба ибораи дигар гӯсем, мо мехоҳем автомобил дошта бошем, вале пуламон ба харидани он намерасад. Пас, мо талаботамонро қонё гардонидани талабот вучуд дорад: чувствуй роҳҳои афзоиши қисми даромади буҷа ва сарфаи воситаҳои мавҷуда.

Роҳҳои сарфаю саришта кардани маблағ дар оила:

◆ сарфа аз ҳисоби гизо (харидани озукаи арзонгари ғизонокӣ-ан мисли пешгара; кам кардани партов, масалан, аз шири туршӯда қаймоқ пухтан ва ғайра);

◆ сарфакорӣ аз ҳисоби хизматҳо (бисёр хизматҳоро дар хона иҷро кардан мумкин аст, масалан, таъмири либос, таъмири пойафзол, таъмири техникаи рӯзгор);

◆ харидани ашёи бо сифат (ҳикмати халқӣ ҳаст: «Қиммат бе ҳикмат нест»).

? Саволҳо барои санҷиш:

1. Шумо кадом моддаҳои хароҷоти оилавино медонед?
2. Пардохтҳои ҳатмӣ чӣхоро дарбар мегирад?
3. Намудҳои асосии хизматҳоро номбар кунед.
4. Хароҷоти доимӣ тағйирёбанда гуфта чӣхоро мефаҳмед?
5. Ба хароҷоти тағйирёбанда мисол оред.
6. Роҳҳои асосии сарфаи воситаҳоро номбар кунед.

Кори мустақилона:

1. Дар оилаи Шумо воситаҳо чи хел сарф мешаванд, таҳлил кунед. Қўшини намоянда, роҳҳои сарфакории худатанро пайдо кунед.
2. Варианти дафтари ҳисобдориро тартиб диҳед.
3. Арзиши тахминии ҳамаи тўҳфаҳо, ки ба Шумо ба муносибати 8 март ва Соли нав харидан лозим аст, ҳисоб кунед.

Пардохтҳои ҳатмӣ. Он моддаи хароҷотро, ки амалан кам кардан имконнопазир буда, ҳар моҳ пардохтан лозим аст, муфассалтар дида мебаросм. Ба пардохтҳои ҳатмӣ тааллуқ доранд:

- ◆ андозҳо;
- ◆ пардохтҳо ба таъкилотҳои ҷамъиятию кооперативӣ;
- ◆ пардохт ба кооперативи сохтмони маъинӣ;
- ◆ адо кардани қарзи банк;
- ◆ пардохтҳои хизматҳои коммуналӣ (хонапулӣ, гармӣ, газ, барқ, телефон, радио ва ғайра);
- ◆ пули қўдакитон;
- ◆ маблағҳои иловагии маориф (маҳфилҳо, сессияҳо).

Андоз – пардохти ҳатмӣ ба бучаи сатҳи дахлдор ё ба ҳазинаи берун аз буча, ки андозсупорандагон мувофиқи тартиб ё шартҳои муқарраркардаи қонун амалӣ мегардонанд.

Андози даромад – намуди пардохти андозӣ, ки ба даромади шахсонӣ воқеӣ ё ҳуқуқӣ, ки дар натиҷаи фаъолияти онҳо ё аз истифодаи амвол ба даст омадааст, баъда мешавад. Ин андоз дар мамлақати мо намуди асосии андозҳои мустақим аз аҳолии ба ҳисоб меравад.

Маблағи андози даромад ба тариқи зайл ҳисобу китоб карда мешавад: мизони фоиз баробари 12%. Бигзор, маблағи мусбии меҳнат 100.000 бошад:

Маблағи андози даромад = (музди меҳнат: 100%) × мизони андоз = (100.000: 100%) × 12% = 12.000

Ин 12.000 аз моҳона дошта, ба дасти коргар танҳо 88.000 (100.000 - 12.000 = 88.000) дода мешавад.

Дар бучаи оилавӣ бозпардохт ё адои қарзи банк ва кредитҳо, ҳамчунин додани фоизи онҳо низ аз ҷумлаи пардохтҳои ҳатмӣ ба шумор меравад.

Кредит – қарз додани мол ё пул аст. Агар пул қарз дода шавад, қарзи ё кредити пулӣ меноманд. Қарзро ҳам корхонаю таъкилот

ва ҳам одами дилхоҳ гирифта менамояд. Шартҳои додани кредит:

1. Пулакӣ будани он (додани фоиз барои истифодаи кредит);
2. Таъҷилий будан (баргардонидани пул дар мӯҳлати муайянгардида);
3. Таъминоти молдӣ;
4. Мақсаднокӣ (гирифтани кредити имтиёзнок бояд бо истифодаи оқилонаи он, масалан ба сохтмон ё харидани манзил ва ғайра асоснок карда шавад).

Пардохти хизматҳои коммуникатсионӣ новобаста аз мансубияти манзил (хусусӣ, давлатӣ, идоравӣ, кооперативӣ ва ғайра).

Пули гармӣ. Энергияи гармӣ дар рӯзгор асосан ба гарм кардани бино (77%) ва гарм кардани об (23%) барои эҳтиёҷоти маишӣ масраф мегардад. Қисми назарраси энергияи гармиро мо талаф медиҳем. Роҳҳои сарфа кардани энергияи гармӣ дар рӯзгор:

1. Сахт кардани таркишҳои дару тиреза, махсусан дари айвон.
2. Мувофиқи мақсад ҷойгир кардани мебел. Мебел набояд ба гардиши ҳавои гарм аз батарея халал расонад.

Дар баъзе мамлакатҳо асбобҳои махсус насб мекунанд, ки онҳо ба ҳучра воридшавии энергияи гармиро танзим менамоянд. Дар ҳар ҳучра кран мавҷуд аст, ки ба воситаи он воридшавии гармиро қатъ мекунанд. Агар шумо аз субҳ то шом дар кор бошед, пас гарм кардани ҳучра маъно надорад. Мувофиқи мақсад аст агар пеш аз ба кор рафтаи гармиро қатъ кунему баъди аз кор омадан даргиронем.

Пули газ ба маблағи умумии хонапулӣ дохил мешавад ва ба шумораи истиқоматкунандагон вобаста аст. Дар хонаҳои хусусӣ, ки бо газ гарм карда мешавад, масоҳати гарм кардашавандаро ба назар гирифта, ҳисобу китоб мекунанд.

Пули об. Дар бисёр мамлакатҳо дар ҳучраҳо ҳисобкунаки об ҳаст. Харчи об қисми назарраси бучаро ташкил мекунад. Сарфаи об ба сарфаи перуи барқ низ имкон медиҳад. Дар мамлақати мо алҳол пули обро алоҳида ҳисобу китоб мекунанд ва он низ аз саршумори оила вобаста аст.

Пули нуқтаи радио аз рӯи тарифаи муқарраргардида пардохта мешавад ва ба хонапулӣ медарояд.

Пули телефон пули доимии абонементӣ, пардохти вақтбайъ ва пардохтҳои барои гуфтугӯҳои байнишахрию байни мамлакатҳо,

таъмири телефон ва ғайраро дарбар мегирад. Бинобар ин маблағи пардохт низ таъйир ёфта меистад.

Хонапулиро тибқи варақаи минтақаҳои истифодаи манзил месуноранд. Дар замони пеш хонапулиро дар шӯъбаҳои «Амонатбонк» месунурданд. Пули нерӯи барқ тибқи нишондоди ҳисобкунак пардохта мешавад. Масалан, агар дар ҳисобкунак рақами 17063 бошад, нишондоди ҳисобкунак моҳи гузашта 16.613 бошад (нишондоди гузаштаро аз квитансияи моҳи гузашта мегиранд) аз рақами яқум рақами дуюмро тарҳ мекунад. Рақами ҳосилшуда нишондиҳандаи сарфи нерӯи барқ аст. Дар мисоли мо сарфи нерӯи барқ 650 квт/с аст. Агар як квт/с энергия 1,7 дирам бошад: $650 \times 1,7 = 11$ сомону 0,5 дирам пули нерӯи барқ додан лозим аст.

? Саволҳо барои санҷиш:

1. Пардохтҳои ҳатмӣ гуфта чиро мефаҳмед?
2. Андози даромад чист? Опро чӣ тавр ҳисоб мекунад?
3. Роҳҳои асосии сарфаи гармӣ ва нерӯи барқро номбар кунед.

—Кори мустақилона

Ҳисоб кунед, ки хонапулӣ ва пардохти хизматҳои коммуналӣ кадом қисми буҷаи оиларо ташкил мекунад.

Хароҷоти хӯрок. Хӯрокхӯрӣ яке аз талаботи асосии инсон мебошад. Хӯрок барои инсон мисли сӯзишворӣ барои мошин аст. Агар ба мошин бегазӣ наандозем, он ягон метр ҳаракат карда наметавонад. Мисли ҳамин, инсон низ бе хӯрок аз ӯҳдаи ҳеч қор намебарояд. Бисёриҳо баъди хондани ин ҷумлаҳо мумкин аст эронд гиранд, ки «Мо як рӯз, ду рӯз ҳеч чиз нахӯрда, роҳ гапгаю гап гапгада метавонем-ку?». Дуруст аст, баъзе одамон бе хӯрок ҳафтаҳо зиндагӣ мекунад, вале рӯзе фаро мерасад, ки инсон аз гуруснагӣ мемирад.

Ғайр аз ин, агар хӯрокхӯрии мо помунтазаму подуруст бошад, он ба саломатиамон зарар мерасонад. Бинобар ин мавзӯи хӯрокхӯрии оқилонаю босарфа мавзӯи ҳеле муҳим аст.

Хӯрокхӯрии оқилона гуфта хӯрокхӯрии мунтазам (гуногун, миқдору сифаташ муайян)-ро мефаҳманд. Талаби яқум нисбат ба хӯрокхӯрии оқилона ин қафоат ва парҳезкорӣ аст. Талаби дуюм, муайян кардани он чиз, ки чиро ва чи қадар тановул кардан лозим аст. Хӯрокро аз ҷиҳати каллорияи маҳсулот, таносуби молдаҳои

озуқаворӣ, микроунсурҳо, витаминҳо ба эътидол овардан лозим аст. Суоле пайдо шуданиш мумкин аст: ин ду мафҳум, яъне сарфакорию хӯрокхӯрӣ чӣ хел ба ҳам алоқаманд шуда метавонанд?

Шумо эҳтимол ибораи зеринро бисёр шунидаед: «Мо барои меъдаи худ сарфакорӣ намекунем». Дар ин ҷо нуктаи дигаре ҳаст. Нисбат ба хӯрок сарфакорӣ на танҳо ҷоиз аст, балки баъзан зарур ҳам мебошад. Пурхӯрӣ ба саломати инсон таъсири манфӣ мерасонад.

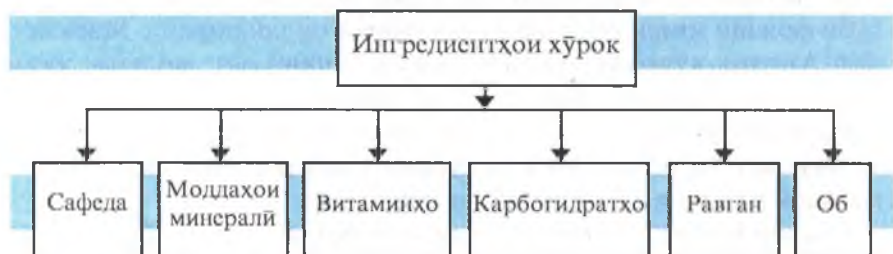

Расми 35. Ингредиентҳои хӯрок

Тобистон бештар тановул кардани меваю сабзавот ва кабудӣ, барои замистон захира кардани онҳо имкон медиҳад, ки на танҳо тавассути хӯроки гуногун саломатиатонро нигоҳ медоред, балки аз ин ҳисоб харидани гӯшт, маҳсулоти гӯшти ва ғайраро кам намуда, сарфаю сариптакорӣ мекунед.

Рӯзгордории оқилона пеш аз ҳама захира кардани маҳсулотро дарбар мегирад. Лекин захира бояд ҳаматарафа андешаю мулоҳиза шуда бошад. Ҳар рӯз нон, шир, мева, сабзавот харидан лозим. Чизҳои дигарро бошад, ҳафтае як бор ё дар ду ҳафта як бор, рӯзи маош харидан мумкин аст.

Агар ҳамон масолах бошад, хӯрокро тайёр карда дар яхдон нигоҳ доштан кулайтар аст. Шумо метавонед аз рӯи дафтари ҳисобдоритон муайян кунед, ки дар як моҳ чи қадар маҳсулот харидан лозим аст. Моддаҳои хароҷоти хӯроквориро (маҳсулоти гӯштӣ, маҳсулоти шир, ярма) дар давоми якҷанд моҳ ҳатман таҳлил кардан лозим аст, зеро ин ба сарфа кардани маблағ (маҳсулоти зиёдатӣ намеҳаред) ва вақт (якбора бисёртар харида, ҳар рӯз ё ҳар ҳафта мағоза ба мағоза намегардед) имкон медиҳад.

Мушоҳида кардан мумкин аст, ки чи тавр вобаста аз фасли сол, синну сол, одату хоҳиши наздикони Шумо хароҷот ба хӯрок тағйир меёбад, сифати харид дигаргун мегардад.

Речаи тановули хӯрок аҳамияти чиддӣ дорад. Чуни мисоли бади, ки инсон бояд рӯзе се ё чаҳор бор хӯрок хӯрад. Зимнан, нахорӣ 25-30% ҳаҷми умумии хӯроки якрӯза, Ғафт – 35-49%, таоми пешини 15% ва шом 15-20%-ро ташкил мекунад. Чуни тарзи тановули таомро наҷӯшишгоҳи хӯроки Русия тавсия кардааст. Қайд кардан лозим аст, ки ин тавсия тавсияи дурусти ягона нест. Дар мамолики гуногун вобаста аз шароити иқлим, анъана, завқу салика ва одатҳои халқ речаи хӯрок, миқдори тановули таом, тановули фоидаи миқдори таом аз ҳам фарқи чиддӣ дорад. Масалан, дар Англия хӯрокхӯрии чорбора анъанавӣ аст: пошти якум (сабӯ), ланҷ (қарибҳои зӯҳр), чойпӯшии ҳатмӣ дар соати 5 ва обед (яъне хӯроки шом). Дар мамлакати мо се бор хӯрдани хӯрок маъмул аст. Ба речаю сохтори хӯроки диндорон рӯза, маросимҳои мазҳабӣ ва ғайра таъсири калон мерасонад.

Барои ба инсон пешкаш намудани хӯроки серғизо, сарфа кардани маҳсулоти вақт тавсия мешавад, ки номӯи хӯрок пешакӣ таҳия гардад. Ҳини таҳияи номӯи хӯрок талаботи зеринро ба назар гирифта мувофиқи мақсад аст:

- ◆ сифати хӯрок;
- ◆ фоидаҳои хӯрок;
- ◆ гуногунии хӯрок;
- ◆ хӯрок бояд тез ва нурра ҳазм шавад.

Ҳангоми тартиб додани номӯи хӯрок мо бояд донем, ки дар як шабонарӯз барои инсон чи қадар хӯрок ва қадом хӯрок зарур аст, то ки организми вай ба миқдори кофӣ каллория, ҳамчунин сафеда, рағун, витамин ва ғайра гирад.

Олимон меъёри ба мақсад мувофиқи истеъмоли маҳсулоти хӯрокиро муайян кардаанд.

Меъёрҳои мақсаднокӣ истеъмоли хӯрок ба ҳар сари аҳоли дар як сол

| № | Номи маҳсулот | Меъёр /кг |
|----|---------------------------------------------|-----------|
| 1. | Гӯшт ва маҳсулоти гӯшт (ба ҳисоби гӯшт) | 78 |
| 2. | Шир ва маҳсулоти шир (ба ҳисоби шир) | 406 |
| 3. | Моҳӣ ва маҳсулоти он | 18,5 |
| 4. | Картошка | 110 |
| 5. | Мева (бидуни коркард ба шароб) | 91 |
| 6. | Нон, маҳсулоти ордӣ (макарон, ярма, лубийё) | 115 |
| 7. | Тухм (дона) | 263 |
| 8. | Қанд | 37 |
| 9. | Сабзавот, маҳсулоти обҷақорӣ | 130 |

Воҳиди андозагирии энергия калория мебошад. Серғизоии маҳсулоти хӯроқӣ тавассути каллория андоза гирифта мешавад. Як грамм равған ба ҳисоби миёна 9,3 каллория аст. Айни замон 1 грамм сафеда ё карбогидрат 4,1 каллорияро ташкил мекунад. Миқдори энергияе, ки барои нигоҳ доштани ҳаёти организми беҳаракат дар ҳарорати хона зарур аст, 1 каллория ба 1 кг вазни инсон дар як соат мебошад.

Ҳарчи энергетикӣ инсонро, ки ба меҳнати ҷисмонӣ машғул аст, нисбат ба харчи энергетикӣ одами машғули меҳнати ақлонӣ бештар аст.

Ҳарчи энергетикӣ шабонарӯзии гуруҳҳои алоҳидаи аҳоли

| Гуруҳи аҳоли | Синну сол | Миқдори каллория |
|----------------------|-----------|------------------|
| 1. Кӯдакон | 1-3 | 1300 |
| 2. Кӯдакон | 4-6 | 1700 |
| 3. Кӯдакон | 7-9 | 2100 |
| 4. Писарон | 10-12 | 2600 |
| 5. Духтарон | 10-12 | 3300 |
| 6. Ҷавондон | 13-16 | 2800 |
| 7. Ҷавондухтарон | 13-16 | 37000 |
| 8. Мардон | | |
| кори камҳаракат | | 2600 |
| кори миёнаҳаракат | | 2800 |
| кори вазнини ҷисмонӣ | | 4000 |
| 9. Занон | | |
| кори камҳаракат | | 2300 |
| кори миёнаҳаракат | | 2800 |
| кори вазнини ҷисмонӣ | | 3200 |

? Саволҳо барои санҷин:

1. Хӯроқхӯрӣ барои чӣ лозим аст?
2. Хӯроқи оқилонаро мақсаднок аз ҷиҳати таркиби мейбад?
3. Реҷаи хӯроқ гуфта чиро мефаҳмад?

— Кори мустақилона

1. Дар мавзӯи «Хӯроқхӯрии мақсаднок» кроссворд тартиб диҳед.

Андӯхт. Пасандоз

Барои харидани молҳои истифодаашон дарозмӯҳлат захираи пул лозим аст. Аксар вақт як моҳона ба харидани, масалан, телевизор ё чангкашак намерасад. Бинобар ин, буҷаи оиларо тавре тартиб медиҳанд, ки як қисми маблағ сарф напуда, боқӣ монад. Ин маблағи пасандоз, баъди чанд вақт барои харидани моли зарурӣ мерасад. Агар якчанд муддат пасандоз кунед, мебинед, ки ба маблағи чамъшуда ягон чизи муҳими қиматбаҳо харидан мумкин аст. Он вақт шумо дар маҷлиси умумии оила оиди харид пешниҳод карда метавонед. Чунин пасандоз маъмулан дар оилаҳо менавад, ки рӯзгордорашон босарфаю сарингтакорона аст, пулро ба чизҳои ҷузъию майда-чуйда сарф намекунад, танҳо чизҳои зарурӣ, даркорӣ меҳаранд.

Ҷар яки мо, эҳтимол, дар вақташ қуттии пулундорӣ (копилка) дошт. Ба он тангаҳои аз яхмос, ё кулча сарфа кардамонро мепартофт. Баъзе одамон, махсус барои харидани дучарха, магнитофон ва ғайра пул чамъ мекарданд. Суолест пайдо менавад, ки чӣ тавр пасандоз кардан лозим?

Вақте ки ин суолро мепунавем, феврал ба хотирамон пулро дар байни кӯрнаҷаҳо ё бистар шинохон кардани бобою бибиҳоямон ба хотир меояд. Албатта, алҳол дар сандуқу сандуқҷаҳои кулфдор ё дар байни кӯрна шинохон кардани пул аз байн рафтааст. Бисёриҳо пулашонро дар амонатбанк нигоҳ медоранд. Вале ҳоло ҳам чоғибдорони бемақсад, фақат барои андӯхтан пули зиёд чамъ мекунад. Бемақсад чамъ кардани пул танҳо зарар меорад. Пеш аз ҳама ин зарар ба рӯҳи инсон аст, ҳарчанд аз ин кор маъфияти назарраси иқтисодӣ низ ба даст намеояд.

Қайд кардан бамаврид аст, ки бузургони мо ҳамеша ҳирси молу чоғиарастӣ ва алалҳусус молу пуландӯзии бемақсадро мавриди сарзанипу танқиди сахт қарор додаанд. Онҳо хеле хуб дарк мекарданд, ки маҳз пулчамъкунии бемақсад психологияи одамро тағйир медиҳад. Масалан, Саъдии Шерозӣ ҳамеша талқин мекунад, баробари пасандоз кардан одам бояд дасткушоду сахӣ ва олиҳиммат бошад. Дар боби «Дар одоби сӯҳбат»-и «Гулистон» ӯ чунин меорад: «Ду кас ранҷи беҳуда бурданд ва саъйи бефоида карданд: яке он ки андӯхту нахӯрд ва дигар он ки омӯхту накард». Ё дар мавриди дигар меъяд:

Мӯсо алайҳиссалом Қорунро насихат кард, ки «Некӣ кун, ҳамчунон ки Худо ба ту некӣ кард» (яъне Худо ба ту сарвати зиёде

дод, ту низ ба одамон некӣ кун – М.И; А.А.) Напшид ва оқибаташ шунидӣ (яъне ба дуои Мӯсо Қорун ва ганҷу сарваташ дар патичаи зилзила дар зери замин мадфун шуд – М.И; А.А).

*Он кас ки ба динору дирам хайр паяндӯхт,
Сар оқибат андар сари динору дирам кард.
Хоҳӣ ки мутаматтиъ шавӣ аз дуняву уқбо,
Бо халқ карам кун, чу Худо бо ту карам кард.*

Албатта, дар мавридҳои фавқулодда зарурӣ нисбат ба аз касе қарз гирифташ, пасандози худро истифода бурдан бехтар аст. Зеро дар ин ҳолат равишу чараёни мураттабу муназзами ҳаёт вайрон намешавад. Ҳаҷми пасандоз, ки барои ҳодисаҳои фавқулодда пешбинӣ шудааст, набояд аз ҳад зиёд бошад. Он бояд ба имконияти буҷавии оила мувофиқат кунад. Амвоқои пасандозҳои эҳтимолиё ба имконпазирро аз рӯи формулаи зерин ҳисобу китоб кардан мумкин аст:

Пасандози соф=даромад-харҷи истеъмоли

Пасандозро дуруст истифода бурдан ё ҷойгир кардан низ хеле муҳим аст. П. Самуэлсон дар китоби «Иқтисод» ба суоли «Маблагӣ пасандозро чӣ қор кардан лозим аст?» ҷуниб ҷавоб медиҳад: «Баъзе беақлон ё бечуръатон ё ҷинояткорон пулашонро пинҳон мекунанд. Баъзеҳо ҷавоҳир мехаранд. Одамони нисбатан мӯътадил пулашонро ба суратҳисоби амонатӣ гузаронида, дар бонкҳои тижоратӣ соли 3% ё дар ҷамъиятҳои федералии қарзӣ амонатӣ ё қарзӣ сохтмонӣ 4-5% даромад мегиранд» Ба як қисми пасандоз вомбаргӣ (облигатсия) ҳукумати харидан мумкин аст. Он даромадӣ на он қадар калон, вале кафолатдор меорад.

Агар ба пасандозатон саҳмия харед, он даромадӣ бештар меорад. Дар назар доштани лозим аст, ки хариди саҳмия нисбат ба хариди вомбаргӣ таваккали бештар дорад. Ба саҳмияҳо талаботи зерин пешниҳод карда мешавад:

1. Онҳо бояд мутлақан бехатар бошанд;
2. Дивиденди калон диҳанд;
3. Арзишшон назаррас боло равад.

Ягон саҳмия ба ин се талабот ҷавобгӯ нест. Дар рафти хариди вомбаргӣ саҳмия дигар роҳҳои ҷойгир кардани пасандоз низ вучуд дорад.

Яке аз роҳҳои бозғатимод харидани манзил ва амволи ғайриманқула аст, ки парҳашон писбати бекӯрбшавӣ бо суръати бештар боло меравад. Дар ин ҷо дар хотир доштан лозим аст, ки нигоҳдории манзилу амволи ғайриманқула мушқилиҳои худро дорад.

Сугуртаи (бимаи) ҳаёт ва хариди санади бима ё биманома низ яке аз роҳҳои ҷойгиронии пасандоз мебошад.

Кредити истеъмолий яке аз усулҳои пасандоз ва андӯшти маблағи буҷаи оила ба ҳисоб меравад. Кредити истеъмолий ба даст овардани пули нақд, мол ё хизматхоро дар ҳоли ҳозир таъмин мекунад. Пули онҳо бошад дар оянда дар муҳлати дурудароз дода мешавад. Дар ин сурат кредит имкон медиҳад, ки мол пеш аз пардохти пурраи арзишаш мавриди истифода қарор гирад. Ду шарти гирифтани кредитро дар мадди назар доштан лозим аст: якум, ҳаққи хизмати пешкаш кардани кредит бояд пардохта шавад; дуюм, ва ин асосӣ аст, маблағи кредит бояд дар оянда пурра баргардонида шавад.

Бартарияту афзалиятҳои зерини кредит қобили зикр аст:

- ◆ имконияти фавран гирифтани мол ё хизмат;
- ◆ инфлятофазирӣ. Кредит имкон медиҳад мол ҳангоми насти шудани парҳ дар мавриди ба харидор қулай харида шавад;
- ◆ ёрӣ дар мавридҳои фавқулӯда. Кредит имкон медиҳад харҷҳои ғайриҷаҳидонии таъҷилий (таъмири мошин баъди фалокат) пардохта шавад;
- ◆ ошкор сохтани поквичдонӣ ва покизакорӣ мизоч. Пардохти мунтазам тибқи ҳисоб тавсифномаи ба худ ҳосил инсон аст, дар бораи масъулияти ҷиносии покизакорӣ ӯ шаҳодат медиҳад.

Ба камбудии кредит мутааллиқанд:

- ◆ ангишти тамоюл ба харҷи баризофаи маблағ. Имконияти кредити истеъмолий сароби сарватмандиро ба вучуд оварда, боиси харҷи аз ҳад зиёд мешавад;
- ◆ арзиши баланд. Парҳи мол ба кредит ҳамеша аз парҳи он ба пули нақд зиёдтар аст.
- ◆ харидҳои серхарҷ. Одамон, ки аз кредит истифода мебаранд, аксаран аз имконияти дар вақти настишавии мавсимии парҳ (масалан, палтони зимистон дар баҳор, масолеҳи таъмири хона дар аввали зимистон) сарфи назар мекунанд, зеро онҳо чизи дилхоҳашонро дар вақти дилхоҳашон харида мешаванд.

? Саволҳо барои санҷин:

1. Пасандоз ва андӯхт чист?
2. Усулҳои ҷойгирони пасандозро номбар кунед.
3. Пасандози соф аз чиҳо ташаккул меёбад?
4. Ба саҳмия қадом талабот пешниҳод карда мешавад?
5. Саҳмия аз вомбарг чӣ фарқ дорад?
6. Бима (сугурта) барои чӣ лозим аст?

—Кори мустақилона

Кроссворд тартиб диҳед.

27. Буҷаи талаба

Таҳлили хароҷоти ҳарӯза, харҳафтаина, ҳармоҳа ва ҳарсола

Шумо ашпакай медонед, ки буҷаи оилавӣ чист. Буҷа ин маҷмуи даромаду хароҷот дар шакли пул дар мӯҳлати муайян (ҳафта, моҳ, семоҳа, нимсола, сол) аст. Намудҳои зерини буҷаро ҷудо кардан мумкин аст:

- ◆ буҷаи давлат (макроиқтисодӣ меомӯзад);
- ◆ буҷаи таъкилотӣ ҷамъиятӣ (иқтисодӣ соҳавӣ меомӯзад);
- ◆ буҷаи воҳидҳои истеҳсолӣ, ширкатҳо (макроиқтисод меомӯзад);
- ◆ буҷаи оила (иқтисоди оила меомӯзад);
- ◆ буҷаи шахсӣ (иқтисоди оила меомӯзад).

Оё Шумо боре андеша кардаед, ки волидайнатон барои фароҳам овардани шароити зиндагнатон чӣ қадар маблағ сарф мекунанд? Ҷавобон ба дискотека, қаҳвахона, консертҳои гуногун рафтаи, либосҳои мӯднок пушидан ва ғайраро дӯст медоранд.

То ба қарибӣ даромади волидайн манбаъи асосии даромади мактаббачаҳо буд. Алҳол, аксари талабаҳо музди доимӣ ё ҷадафъаиҳои кор доранд. Дар амалия ҳодисаҳои ҳам рух додаанд, ки талабагон ба таҳсилатон ҳалал нарасонида пули қалон кор кардаанд. Як мисол меорем: дар яке аз мактабҳои Санкт-Петербург талаба ширкати худро кушода, дар шабнишинии хатмкунандагон ба мактаб мебели мулоим тўхфа кардааст.

Даромад (воридшавии маблағ) манбаъҳои гуногун дошта метавонад:

1. Даромад аз волидайн (кисанулӣ);

2. Фаъолияти инфиродии меҳнатӣ (эҷодиёти бадсию амалӣ, сохтани бозичаҳо, таъмири дастгоҳҳои видео ва радио ва ғайра).
3. Фаъолияти тичоратӣ (самбӯсафурушӣ, рӯзномафурушӣ ва ғайра)
4. Кори кироя (кор дар корхонаи давлатӣ, соҳаи хизматрасонӣ соҳибқори хусусӣ ва ғайра)
5. Расонидани хизмат (нигоҳубини кӯдак дар вақти набудани волидайн, харидани хӯрок ба нафақахӯрону маъюбон ва ғайра)
6. Манбаъҳои дигар.

Ҷар талаба молдаҳои даромали худро дорад. Таснифи болоӣ тахминӣ ё намунавӣ аст. Мисли ҳамаи бучаҳо дар бучаи талаба низ ғайр аз даромад хароҷот ҳаст:

Таснифи хароҷот:

1. Хароҷот ба хӯроки берун аз хона
2. Хароҷоти таҳсил
3. Хароҷоти пойафзолу либос
4. Хароҷоти нақлиёт
5. Чорабиниҳои варзишию тарбияи ҷисмонӣ
6. Хароҷот ба кори дӯстдошта (ҷамъ кардани ягон чиз, масалан, марка, китоб ва ғайра; сураатирӣ, маҳфили дӯстдорони табиат ва ғайра)
7. Хароҷоти ғайриоқилона (сигорканиӣ ва ғайра)
8. Хароҷоти ғайриҷанмдошт

28. Хароҷоти доимӣ ва тағйирёбанда

Доимӣ. Дар ин маврид хароҷоте дар маълум назар аст, ки дар давоми соли тағйир наменбад. Масалан, пули маҳфил ё мактаби мусиқӣ, пули ноширо дар оишаҳои мактаб.

Тағйирёбанда. Хароҷоти якҷафъаина ё давра ба давра ба миённомада. Масалан, харидани кассета, пластинка, киноравӣ.

Ғайриҷанмдошт. Хароҷоте, ки онҳоро ба назар гирифтаи ғайриимкон аст. Масалан, шикастани соат, гум шудани ручка ва ғайра. Алҳол барои талаба чизҳои харидани хеле зиёд аст ва аксаран қимат ҳам мебошад. Бинобар ин дуруст тақсим кардани бучаи худ ва бо бучаи умумии оила мувофиқ кардани он хеле муҳим аст. Шахсон, ки мехоҳанд низоми харчи пулиашонро тақсим диҳанд, бояд чор қоидаи зеринро дар хотир доранд: Ҳисобу китоб, нақшагирӣ, танқил ва назорат.

Барои ҳисобу китоби даромату хароҷот дафтари муҳосиба тапшикӣ кардан лозим. Шумо метавонед нисбат ба дафтари муҳосиба эҷодкорӣ зоҳир намоед. Ба дафтари ном гузоред. Масалан, «Қатра-қатра дарё шавал». Дафтари ба моҳҳо ҷудо карда, дар аввали ҳар моҳ рамз гузоред. Фарз кардем, январ: рамзи соли шавал арҷаи бо бозичаҳо оро дода. Ҳамаи хароҷотро вобаста ба майлу дилкаполиатон ба ҳисобномаҳо ҷудо кунед. Масалан, ҳисобномаи 1 – хӯрокхӯрӣ берун аз хона, ҳисобномаи 2 – асбубу анҷоми хатнависӣ; ҳисобномаи 3 – китоб; ҳисобномаи 4 – маркагундорӣ; ҳисобномаи 5 – видеофилм, театр; ҳисобномаи 6 – сексияи варзипӣ, либоси варзипӣ; ҳисобномаи 7 – пирипӣ; ҳисобномаи 8 – тӯҳфаҳо.

Ҷадвали 5

Намунаи дафтари ҳисобу китоб

| Даромати намунавӣ | | Сана на номи харид | Сарфи маблағ тибки ҳисобномаҳо | | | | | | | |
|-----------------------|--------|---------------------------------------------|-----------------------------------|---|---|---|-----|---|-----|---|
| манбаъ | сомони | | 1 | 2 | 3 | 4 | 5 | 6 | 7 | 8 |
| 1. Даромат аз волидаӣ | 30 | 11.01.06 х у р о к и | 1 | | | | | | | |
| 2. Хизматрасонӣ | 10 | нисфирузӣ | | | | | 0,5 | | 1,5 | |
| 3. Манбаъҳои дигар | 15 | дар мактаб видеофилм пирожни китоб | | 2 | | | | | | |
| Ҷамъ дар як моҳ | 55 | | 1 | 2 | | | 0,5 | | 1,5 | |

Дар охири моҳ ҳамаи даромату хароҷотро ҷамъ кунед. Аз маблағи даромат хароҷотро тарҳ карда бақияро нависед. Агар он бо бақияи пул дар ҳамёнатон баробар бошад, пас навиштаҳои Шумо дурустанд. Хароҷотатонро тамоми сол сабт кунед. Дар охири сол онро ҷамъбаст намоед, хароҷоти ҳар ҳисобномаро аниқ кунед, фоизи онро дар хароҷоти умумӣ бароред, имкони бузургии пасандозро муайян ва хатоҳоро таҳлил кунед.

Таҳлили дафтари ҳисобу китоб имкон медиҳад: аввал, фаҳмед, ки пулро ба қадом чизҳо сарф кардаед; дуҷум, хароҷоту дароматро

таҳлил карда, шумо самтҳои сарфаю сарингтакориро муайян менамояд; дар асоси хароҷоти воқеӣ пешақӣ буҷаатонро тарғиб мекунед.

— ? Саволҳо барои санҷиш:

1. Буҷа чист?
2. Намудҳои буҷаро номбар кунед.
3. Вариантиҳои дафтари ҳисобу китоби буҷаи мактаббачаҳоро мисол оред.
4. Моддаҳои хароҷоту даромади талабаҳоро таҳлил кунед.
5. Дафтари ҳисобу китоб барои шумо чӣ манфиат дорад?

— Кори мустақилона

Лоихаи афзоиши қисми даромади буҷаи оиларо аз ҳисоби дақиқаи оила истеҳсол кардани ягон мол (хизмат) ё лоихаи кам кардани қисми хароҷоти буҷаи оиларо аз ҳисоби истифодаи нисбатан оқилонаи маблағ таҳия кунед.

— ⊕ Ин аҷиб аст!

Дэрик Бернстайн, муаллифи китоби «50 бизнес маслиҳат ба наврас» ба ҳамсолонани оиди таъкили соҳибкорӣ маслиҳатҳо медиҳад. Дар бораи муаллиф: Дэрик Бернстайн – донишҷӯи фахрии 15-сола аз Скоттсдейл, иёлотҳои Аризона. Аввалин ӯро дар синни 8-солагӣ кор карда, аз он ҷониб бо бизнес машғул аст. Ҳоло Дэрик соҳиби ширкати ороиши графикӣ мебошад, ки ба бизнеси хурд хизмат мерасонад. Ғайр аз ин, ӯ сардори умумии нигӯҳубини хонаҳои соҳибаллон ғоиб мебошад. Дар вақти холӣ бо теннис ва бейсбол машғул мешавад.

Соли 1989 ғолиби викторинаи иёлот оид ба лоихаҳои наврасон гардид ва ӯро ба Вашингтон барои ширкат дар марҳилаи навбатии мусобиқа даъват карданд. Лоихаи ӯ ба ноустувории қурбӣ сахмияҳои як ширкати ИМА бахшида шуда буд. Дэрик хондани «Уолл-Стрит Ҷорнал»-ро дӯст медорад.

Якҷаид маслиҳат ва хундорҳои муаллиф:

1. Тамоми таваккал бар дӯши туст. Агар ту маслиҳатҳои китоби маро дуруст кор фармода натавонӣ, аз худат гила кун, на аз муаллиф ва на аз попир.

2. **Амният.** Хуб мешуд, агар ту бо падару модарат маслиҳат карда тавонӣ. Ин махсусан дар мавридҳои зарур аст, ки агар ту бо чизҳои хавфнок сару кор дошта боӣ: бо чизҳои бурранидаю халанди, химикатҳо, перӯи барқ ва ғайра.

3. **Таваккали молияӣ.** Дар ҳамаи намулҳои фаъолияти соҳибкорӣ он ноғузир аст. Муаллиф тамоми кӯшишро ба харҷ додааст, ки тӯро аз хароҷоти иловагӣ огоҳ наояд. Аз чизҳои хеле зарурӣ корро огоҳ кун, вагарна ту ба ҷои пул кор кардан, харҷ мекунӣ.

4. **Қонуният.** Пеш аз огози кор аз ҳукуматдорони маҳаллӣ фаҳмидан лозим аст, ки оё ба ин намуди фаъолият иҷозатнома лозим аст? Агар лозим бошад фаҳм, ки шартҳои додани иҷозатнома қадомҳоянд ва дар он намуди бизнес ба меҳнати кӯдакон иҷозат дода шудааст ё не?

Дар китоб имкониятҳои сершумори бо ҳалли ақали харҷ кардани ҳалли кифояи пул тавсиф шудааст, ба шарте ки кас корчалуи коршоям бошад.

ДАР ҶУСТУҶУИ ДОЯ

Тасаввур кунед, ки ду ҳавлӣ аз шумо дуртар модари ҷавон танҳо аз сабаби он ки кӯдакани танҳост ва рӯзи якшанбе ҳеч кас ба кӯдаки ӯ нигоҳубин наметавонад, ҳамроҳи дӯгонаҳоян ба меҳмонӣ рафта наметавонад.

Тасаввур кунед, ки дар хонаи ҳамҷавор духтараки донишҷӯ майна об мекунад, ки барои муяшро орош додан пулро аз кучо ёбад? Кӣ ба ин ду шахс дар ҳалли мушкилоташон ёрӣ мерасонад? Албатта Шумо!

Чӣ кор кардан лозим аст? Телефон, мониторингӣ чон ё компютер, варақаҳо. Суратҳисоб кунодан лозим аст, то волидон бо ту бо пули нақд нею чек ҳисобӣ кунанд.

Ба ин чӣ қадар вақт сарф мешавад? Дар аввали кор вақти зиёд сарф мешавад. Ба ҳар ду тараф – волидайн ва шахсони чун доя коркунанда телефон кардан лозим аст. Картотека тартиб додан лозим аст. Ҳатман бояд қайд шавад, ки қадом доя ба кӯдак ҳар рӯз нигоҳубин карда метавонаду қадом доя дар рӯзҳо ё соатҳои муайяни. Синас, ҳар сари чанд вақт ба волидайн телефон карда пурсидан лозим, ки онҳо аз кори доя қонанд ё на? Ҳамчунин, тайёр будан лозим аст, ки агар алҳол дояи холи наболанд, бо кӯдак худатон шингта месистед. Кори шабонаро низ ба назар гиред.

Музд. Аз волидон барои як соати нигоҳубин ба кӯдак сомонӣ мегирем, _____ сомониро ба доя медиҳем, сомонӣ ба ту мемонад. Ин пули калон нест, лекин агар доя 5 соат шинад, ту _____ сомонӣ кор мекунӣ. Ҳисоб кун, ки агар дар як шаб ба панҷ кӯдак доя ёбӣ, аз хона набаромада чанд сомонӣ кор мекунӣ?

Реклама. Дар ноҳияи худ варақаҳо паҳн кун ё откритка ирсол намо. Дар он хабар деҳ, ки бо хоҳиши волидон барои кӯдакон доя ёфта медиҳӣ. Таъкид намо, ки волидон бояд ба ту занг зананд. Ба онҳо хотиррасон кун, ки дар вақти дарс ё машғулиятҳои дигар ба ту занг назананд. Вақти дарсу машғулиятҳоятро дар варақа зикр намо.

Маслиҳатҳо. Ба наврасони ноҳияатон хабар деҳ, ки ба онҳо ҳамчун доя кор ёфта мегавонӣ. Суроға, ном, рақами телефони хоҳишмандонро навигта гир. Итминон ҳосил кун, ки ин наврасон шахсони масъулиятшинос, ҷиддӣ ва ба кӯдакон ғамхоранд.

Хулоса, волидайн чанд рӯз пеш аз он ки ба онҳо доя лозим аст, ба ту занг мезананд. Сана ва вақтро, ки доя бояд бо кӯдак шинад, навигта гир. Суроғаи кӯдак ва синну соли кӯдак (кӯдакҳо)-ро навигта гирифта, карготскаро бин. Ба номзоди мувофиқ телефон кун. Ба волидайн телефон карда, дар бораи доя маълумот деҳ. Рӯзи навбатдорӣ ба доя занг зада, навбатдор буданиро хотиррасон намо. Хотиррасон кун, ки ӯ чанд соат навбатдорӣ мекунад. Ҳамчунин ёдовар шав, ки ҳисобномаро ба волидайн ту мефиристӣ, музди дояро низ ту медиҳӣ. Баъди ба охир расидани навбатдорӣ ба волидайн занг зан. Вақте ки доя ба кӯдак нигоҳубин мекунад, ту бояд ба кор ғамхорӣ кунӣ.

Сунорин. Сенарияи болоро бо диққат хонда, кори худро тавсиф кунед.

5. Истифодаи такрории захираҳои оила

Ба инкишофи илм, техника ва истеҳсолот нигоҳ накарда, меҳнати хонагии мо ҳеҷ кам механиконида шудааст. Истеҳсолоти хонагӣ аз истеҳсолоти ҷамъиятӣ қафо мемонад, он дастӣ ва маҳдуд аст. Хоҷагии оилавии моро ба хоҷагии натуралӣ монанд кардан мумкин аст. Аксари молу хизмат дар хона барои истифодаи шахси истеҳсол мешавад. Бинобар ин масъалаи чи тавр сермахсулу сердаромад кардани иқтисоди оила ба миён меояд. Дар хоҷагии оила тартиб, пайдарнаӣ, таҳассусмандӣ, мураттабӣ мавҷуд

аст. Ин қоидаҳои оддитаринро дар истеҳсолоти оилавии молу хизмат моҳирона истифода бурдан мумкин аст:

Аввалам, ягон ҳел маҳсулотро барои ҳамсоягону шиносон истеҳсол кардан мумкин аст (шарвариши пиёз ё картопка). Ин музди иловагӣ аст? Оре. Дуюм, хизматрасонӣ (бофтани чемпер). Сёюм, истифодаи оқилонаи ашёи хоми такрорӣ ба сарфаи маблағ имкон медиҳад. Агар ба гирду атроф ниғарем, ба гулғангу боғ ба партовгоҳҳо қуттиҳои консерва, зарфҳои шишагӣ, пакетҳои полиэтиленӣ, баъзан чизҳои қобили истифодаро низ мепаרתоянд. Ҳамаи ин табиатро ифлос мекунад, табиат аз он зарар мебинад.

Масъалаи технология ва сарфаи захираҳои ашёи хом низ хеле муҳим аст. Ҳисобу китоб ниспун медиҳад, ки ба ҳар сокини шаҳр соли як тонна партов рост меояд. Ана, захираҳои шумо барои баланд бардоштани неқӯаҳволий дар кучо ниҳонанд?

Баъзе усулҳои истифодаи такрорӣ захираҳо дар хочагии оилавӣ дида мебароем. Масалан, қоғаз. Ин молда бори аввал дар Чин дар асри 2 то милоди Масех истеҳсол шуда буд. Ва то ҳол он кӯҳна напудаст, онро ягон молдаи ҳозиразамон танг карда набаровардааст. Аксаран суоле ба мисл меояд: қуттиҳои қоғазии истифодашудаи ширро, ки асосан 100% аз селлюлозаи сульфат иборат аст, чӣ кор кунем? Он мосъногузар аст, вале қобили коркарди такрорӣ нест.

1) Онро дар опхона истифода бурдан қулай аст. Агар қуттии истифодашудаи ширро тоза пушта, хушк кунед, дар он мураббо ё чемро нигоҳ доштан мумкин аст. Ҳавоногузар (герметикӣ) будани онҳо шарт нест, вале дар мавриди зарурӣ бо ёрии газмол ё асбоби лаҳимкорӣ ва порчайи полиэтилен канораҳои онро саҳт кардан мумкин аст. Дар ин қуттиҳо маҳсулот тамоми зимистон нигоҳ дошта мешавад.

2) Қуттии шири мураббаънакдро ба паҳлӯ гузошта, девораи паҳлӯияшро бурида, ба он хок андохта ягон чиз шинондан мумкин аст. Онро дар назди тирезаи опхона гузошта мешавад.

3) Донхӯрак аз қуттиҳо. Дар ин маврид рафтори паррандаҳоро ва ҳаҷми муносиби чӯзҳои донхӯракро доништан лозим аст. Ба ин донхӯракҳо момочурготӣ тез одаг мекунад. Сӯрохиҳоро ба ҳамин парранда мутобиқ (32-34 мм дар қутр) карда, зери он ланаровеза 50x50 мм (қозирёк) сохтан лозим аст.

4) Барои шарвариши кӯчати мешаю гул истифода бурдани қуттии шир. Барои ин аз қуттӣ истакончаҳо месозанд. Истакончаро

бо корд сӯрох карда, ба он кучатро менипинонанд. Алҳол санаоти маҳсулоти шир маҳсулоташро (қаймоқ, майонез, йогурт) дар истакоиҷаҳои махсус мебарорад, ки барои парвариши кучат хеле кулай аст.

? Саволҳо барои санҷин:

1. Захира чист?
2. Захираҳои асосии оиларо номбар кунед.
3. Роҳҳои асосии сарфаи захираҳо кадомҳоянд?

— Кори мустақилона:

Ҳар оила дар истифодаи оқилонаи захираҳо сирри асрори худро дорад. Каме андеша карда, сирри истифодаи оқилонаи захираҳоро дар оилаатон номбар кунед. Номи таомҳои дастдошти оилаатон ва тарзи пухтани онҳоро гӯед.

29. Маркетинг дар иқтисоди оила. Рекламаи мол

Истилоҳи маркетинг аз калимаи англисии «marketing» буда, маънояш «шизони идоракунии таъкили истеҳсолот ва фурӯши маҳсулот дар асоси таҳқиқ ва пешгуи бозор» мебошад. Вазифаҳои асосии маркетинг:

1. Ошкор сохтани талабот
2. Қонъ гардонидани талабот
3. Таҷдиди талабот: раванди муттасил

Дар хоҷагии оилавӣ низ ҳамаи ин масъалаҳоро ҳал кардан рост меояд. Мо дар боло фаҳмидем, ки талаботи оила хеле гуногун аст. Ин талабот ҳалдалимкон бояд қонъ шавад. Тапҳо муайян кардани навбати қонъгардонии онҳо хеле муҳим аст. Харидани мол ё маҳсулот надидаст, ки дар он нахлӯҳои гуногуни фаъолияти оилавӣ инъикос мебанд: қонъ гардонидани талабот, ба нақшагирӣ, ҳисобу китоби пул, муносибатҳои байни шахсиятҳо, тақсими меҳнат, идоракунии, тарбияи кӯдак, сариптакорӣ. Ба харид тайёрии чилдию тӯлонӣ мебинанд. Дар оилаҳои мо ду намуди муносибат ба харид вучуд дорад: баъзе оила ҳамаи он чизро, ки дилашон мехоҳад, мехаранд. Оилаҳои дигар чизҳои зарурӣ мехаранд.

Муносибати дуом дурусттар аст. Агар хоҷагиро оқилона пеш баред, шумо бояд аз баъзе харидҳо худдорӣ кунед. Баъзе чизхоро

дар хона тайёр кардан ё сохтан мумкин аст. Масалан, пардаи тирезаи ошхона, рафи китобмонак ва гайраро. Ҳамаи инро маркетишги оилавӣ ҳал мекунанд. Марҳилаҳои зерини харидро пешниҳод кардан мумкин аст.

1. Тартиб додани рӯйхати молҳои зарурӣ; ба вучуд овардани маҷмӯи аниёи матлуб.

2. Мувофиқи рӯйхат фурӯшигоҳҳои зарурӣ – молҳои хоҷагӣ, китоб, тилловорӣ, олами бачаҳо муайян карда мешаванд.

Чуниин рӯйхат имкон медиҳад, ки чизҳои подаркорро нахаред.

3. Қамъоварии маълумот. Мо дар бораи вариантҳои гуногун, сифати мол, бадонгӣ ва гайра маълумот мегирем. Қолиби диққат аст, ки 40% харидорони дигар аз хариди чизи бадсифат огоҳ мешаванд. Яъне аллакай 40 кас зарур бошад ҳам ин молро намехаранд. Аксар вақт харидор дар бораи моли мавриди назараш маълумоти кофӣ падорад.

4. Лаҳзаи хариди мол. Ин лаҳзаи аз ҳама ҳалкунандаю гуворо аст.

5. Баҳо додан ба мол ё хидмати харид.

Сифатҳои моли матлуб:

1. Дар истифода бо эътимод будан, фоидаоварӣ; ба таъиноташ мутобик будан;

2. Қулай будан;

3. Ороиши зебою диққат ва назаррабо доштан;

4. Ба мӯд мутобикат кардан;

5. Ба худ хос будан, вижагӣ доштан, ба завқу салиқаи инфироқӣ мутобикат кардан; хосият, афзалияту бартариини харидорро зоҳир ва камбудию норасоииро уро пинҳон кардан;

6. Ба дигар чизҳо мувофиқ будан; аз байни дигар чизҳо ҷудо шуда наистодан; ба пойафзолу либос як маҷмӯи томо таъкил додан;

7. Арзиши истеъмолии мол бояд на танҳо ҳифз гардад, балки рӯз аз рӯз афзояд.

Аз рӯи дараҷаи ширкат дар харид аъзоии оила ба чор гурӯҳ ҷудо мешаванд:

- ◆ гайрифатоли – хеле кам харид мекунанд;
- ◆ роҳбарон: муҳокима мекунанд, ҷаҳла мекунанд, супориш медиҳанд, вале худашон аҳсан харид мекунанд;
- ◆ иҷрокунандагон: супоришро иҷро мекунанд, чизҳоро мехаранд;

- ◆ фаъолон: ба раванди хариди чиз, муҳокимаи он, ҳусуҷуҷи он ва ғайра фаъолона ҷалб мешаванд.

Истеҳсолкунандагон ба харидорон ёрӣ мерасонанд, ки дар олами молҳои гуногун чизи дарқориашонро ёбанд. Бо ин мақсад реклама хизмат мекунад. Реклама гуфта ҳама гуна ҷорабинӣ ё пазоми ҷорабиниҳоро, ки ба ҷалб кардани диққати харидорон ба ширкат (рекламаи обрӯю эътибор) ё моли мавриди фуруш мусоидат мекунад, меноманд.

Мафҳумҳои «харидор» ва «истеъмолкунанда» ҳақиқатан муродиф, яъне мафҳумҳои мазмунан ба ҳам наздик истифода мешаванд.

Рекламаи оммавӣ рекламасст, ки ба тӯлоди сиршумори харидорони эҳтимоли пазаронида шудааст. Воситаҳои рекламаи оммавӣ:

- ◆ симо, садо, рӯшнома, маҷалла;
- ◆ фаъолияти маблағгузорӣ ё спонсорӣ;
- ◆ наприяи даврӣ ва ғайра.

Рекламаи самти мушаххасдонга, ки оҳангу тобиши он писбаган маҳрамона аст. Воситаҳои рекламаи мушаххас:

- ◆ барномаҳои садою симои маҷаллӣ, наприяҳои маҷаллӣ;
- ◆ бевосита фирисодани номаҳои рекламавӣ ва дигар маводи рекламавӣ;
- ◆ реклама тавассути телефон;
- ◆ ороиши ҷангал;
- ◆ тапқили намоишҳо ва дигар ҷорабиниҳои махсус.

Мақсади рекламаи оммавӣ ба даст овардани маъруфияти ҳақиқатан ширкат, баланд бардоштани обрӯю эътибори он, ҳақиқатан муаррафии мол ва ба вуҷуд овардани имиджи ширкат ва маҳсулоти он мебошад.

Рекламаи оммавӣ диққатро ҷалб мекунад, рекламаи мушаххас бошад бояд бовар кунанд ва ба амал водор созанд. Ҳамин тариқ, рекламаи оммавӣ кори ғаронбаҳо буда, онро танҳо ширкатҳои шурифтадор бо амали ғардонанда метавонанд. Рекламаи оммавӣ ба истеҳсолкунандагон калон, бонкҳо, иттиҳодияҳои тижоратӣ тааллуқ дорад, ки мехоҳанд имиджи худро ба вуҷуд оранд, ё ба ибораи дигар ном бароранд, ба ширкат ё моли (хизмати) он эътибор бахшанд.

Талаботи асосӣ ба рекламаи оммавӣ:

- ◆ фаро гирифтани ҳарчи бепатри территория. Ҷилду ҷаҳди писанд омадан ба харидорони ҳамаи минтақаҳо бо назардошти ҳиссиёти иқлимӣю мавсимӣ;
- ◆ дар назди офарандагони реклама вазифаи мураккаб мисалд: ҷалб кардани одамони тарзи ҳаёташон, одатҳоишон ва завқу салиқаашон гуногун;
- ◆ аз ҷиҳати мӯҳтаво ва диққатҷалбкунӣ рекламаи оммавӣ бояд бо бестселлер рақобат карда тавонад.

Рекламаи оммавӣ, маъмулан, фактҳои мушаххасро (наrx, суроға, телефон ва ғайра) сарфи назар мекунад, зеро он образи мол ё ширкатро ба вучуд меорад (ба ширкати «Форд» фарқ надорад, ки автомобили он дар қадом мағоза ба фуруш меравад, ба фуруш равад шул).

Талаботи нисбат ба рекламаи мустақим:

- ◆ Рекламаи мустақим бояд ба харидори дорони завқу салиқаи мушаххас фаҳмо ва боварибахш бошад.
- ◆ Образҳои бавҷудорандаи рекламаи мустақим, ибораю оҳанги нутқи дар он истифодашаванда бояд ба минтақаи барои реклама интихобгардида мувофиқ бошад. Ё ибораи дигар, офарандаи рекламаи мустақим бояд талаботи харидорон ва завқу салиқаи онҳоро хуб донад.

? Саволҳои барои санҷиш:

1. Маркетинг чист?
2. Маркетинг дар рӯзгордори барои чӣ лозим аст?
3. Вазифаҳои маркетинг чист?
4. Аъзои оила аз рӯи дараҷаи ширкат дар харид ба ҷанд гурӯҳ тақсим мекунанд?
5. Реклама чист?
6. Ҷанд намуни рекламари медеонед?

— Қори мустақилона

1. Барои дар шароити оила истеҳсол кардан ягон молро интихоб намуда, рекламаи онро таҳия кунед.
2. Аз рӯзнома рекламаи ба назари шумо беҳтаринро интихоб намоед. Онро муфассал таҳлил созед.

⊕ **Ин ачиб аст!**

Ҳар гуна маъракаи пешбарии фуруши мол ва худи ширкат аз он вобаста аст, ки шумо ягон чизи ачибу малех ва диққатҷалбкунанда офарида тавонед. Дар поён ба диққати шумо якчанд рекламаҳои хеле ҷолиб пешниҳод менамоянд, ки онҳо исботи нуктаи зайл мебошанд: реклама на танҳо пағз донистани қоида, мейёр, усулҳо, балки то амлдозае санъат мебошад.

Дар Малаи (Испания), ки бештар аз 300 рӯзи сол офтобист, соҳибони мехмонхонаҳо чунин эълон овехтаанд: «Иқомат дар мехмонхона дар рӯзҳои боронгарӣ бепул аст».

Соҳиби тарабхонаи амрикоӣ ба мақсади маъруфу машҳур кардани тарабхонааш дар рӯзнома чунин эълон ҷойгир кардааст: «Бо-пувон, агар таъбатон чоқ набоянд, қадом вақте ки хоҳед ба тарабхонаи мо тавассути телефон «занг занед». Телефони тарабхона ба магнитофон васл карда шуда буд ва ба ҳамаи занҳо чунин ҷавоб мелод: «Шумо дилбаргарин зан дар ҷаҳонед. Қасе, ки шуморо рӯз-розидааст, гапчи ниҳонӣ будани шуморо намедонад...». Тарабхона мунтазам серодам буд.

Агар Шумо ба Колумбия равед, баъди ба аэропорт фаромаданатон ба шумо як пиёла қаҳваи сиёҳ меоранд, хайрон нашлавед. Ин рекламаи иттиҳодияи истеҳсолкунандагони қаҳва мебошад.

Соҳиби сартарошхона дар Милан дар назди дари муассисаани светофори оддӣ насб кард. Вақте ки дар светофор ҷароғи сурх дармегирад, ҳамаи ҷойҳо банд мебошанд. Зард – алҳол як ҷой озод менавад. Сабз – ҷои озод ҳаст.

Тасаввур кунед, ки шумо дар ниёдараҳа қадам мезанед. Погоҳ изҳои пойро мебинед: изҳои пойи луч ба мағоза мебаранду аз он ҷо изҳои пойи кафӣ ё муза ё шишақ пӯшида берун меоянд.

30. Менеҷмент дар иқтисоди оила Мафҳуми менеҷмент дар оила

Аз нуктаи назари иқтисод истеҳсолоти хонагӣ истеҳсолоти майдаю дастӣ аст. Иқтисоди оила бояд шиори зеринро дошта бошад: «Лутфан, маданияти меҳнатро риоя кунед».

Менеҷмент ин илм дар бораи идоракунии аст. Менеҷер мудир мебошад. Вазифаҳои менеҷер аз қисмҳои зерин иборат аст: мақсад, вазифа, нақшагирӣ, таъкил, ҳавасмандгардонӣ, назорат ва тасҳех.

Дар меҳнати хонагӣ низ бояд умури менеҷмент амал кунанд:

- ◆ оила бояд мақсадҳои дошта бошад, ки онҳоро ҳамаи аъзои оила дақиқ идрок кунанд;
- ◆ гурӯҳбандии вазифаҳо барои муайян кардани намӯҳҳои кор бояд ҷунон сурат гирад, ки ба ҳар кор як нафар масъул бошад;
- ◆ ваколатҳои бояд байни ҳамаи аъзоёни оила тақсим карда шаванд. Тамоми бори оила набояд танҳо ба дӯши мард ё зан гузошта шавад.
- ◆ Фароҳам овардани шароите, ки «коргарон»-ро ба гузаштани ҳади аксари саҳм дар роҳи ба даст овардани мақсад волдор созад. Дар ин бобат сухани хушу мулоим воситаи хеле хуб аст.
- ◆ Муносибатҳои оилавӣ бояд самарабахшии қабули қарорҳо, назорат ва мутобиккуниро таъмин кунанд. Дар ин бобат шӯрои оила, нақинаканиши якҷоя, таҳияю муҳокимаи бучаи оила, ҷадвали кор ва ғайра нақши калон мебозанд.

Таҳқиқи муфассали муқоисавии менеҷменти истеҳсоли марбу-таш ба корхонаи оилавӣ нишон медиҳад, ки онҳо умумиятҳои зиёде доранд. Дар оила идоракуниши амалӣ мебардад, ки асосанро принсипҳои зерин ташкил мекунанд:

- ◆ тақсими меҳнат, ки мақсади он бо назардошти қобилият, саломатӣ, таҷриба аз ҷониби узви алоҳидаи оила иҷро кардани намӯҳҳои мушаххаси кор аст;
- ◆ ваколат ва масъулият. Ҳар узви оила бояд ваколатҳои худро дошта бошад ва масъулияти муайян низ ба зимаи ӯ гузошта шуда бошад;
- ◆ иттиҳом;
- ◆ ягонагии самт. Барои ба мақсадҳои оила ноил шудан бояд ҳама аҳлиона меҳнат кунанд.
- ◆ ба маънафати умум тобеъ сохтани маънафати хусусӣ;
- ◆ адолат. Арзёбии айнии ғаъолияти ҳар узви оила. Таъям сохтани неқбинию хайрхоҳӣ ва муносибати танқидӣ дар арзёбии ғаъолияти ҳар узви оила;
- ◆ ташаббускорӣ ва эҷодкорӣ.

Вазифаҳои асосии менеҷмент дар иқтисоди оила:

- ◆ кунода додани иқтидорӣ эҷодии ҳар корманд;
- ◆ ташаккули оилаи муттаҳиду аҳл;
- ◆ қонун гардонидани талаботи аъзои оила.

Дар иқтисоди оила пудрати оилавӣ амал мекунанд. Ташкили

меҳнат дар хона ба чадвали кор аз рӯи пудрати (ичораи) оилавӣ вобаста аст.

Сохтор ва ҳаракати хонаводагиро аз бисёр ҷиҳат шумораи аъзои оила, сатҳи даромади пулиро натуралӣ, шумораи кӯдакон, микроиқлими оила, тамоюлҳои ҳаёти, ҳаҷми манзил, дараҷаи таъмин будан бо техникаи рӯзгор, сиппу соли оила, мавҷудияти нафақахӯрону беморон, иштиголи касбӣ, талаботу пешниҳодоти мол ва ғайра муайян мекунад.

Дар оила бояд таъкили илмии меҳнат (ТИМ) амал кунад. Барои таъкили оқилонаи меҳнат ба нақшагирӣ, омодагии ҷилдӣ, тозагию тартибот дар ҷои кор, речаи кор, сабру таҳаммул заруранд. Таъкили илмии меҳнат банақшагириро тақозо мекунад. Нақшагирӣ се ҳел мешавад:

- ◆ дарозмӯҳлат (гилемафшонӣ, таъмири манзил, хонабардорӣ);
- ◆ ҳарҳафтаина (ҷоманӯӣ, дарзмолкунӣ, таъмири ҷории либос ва ғайра)
- ◆ ҳарруза (зарфшӯӣ, хонарубӣ ва ғайра)

Нақшаро маъмулан барои давраи муайян тартиб медиҳанд. Рӯз, ҳафта, моҳ, сол. Ҳар узви оила бояд нақшаи худро дошта бошад. Нақшаи умумӣ низ таҳия кардан мумкин аст. Опро ба дсвор овехта мондан беҳтар аст. Нақшаро дар шакли чадвалҳои хонарубӣ, ҷоманӯӣ ва ғайра тартиб додан мумкин аст. Намуди нақша ва тақсими корҳои асосӣ аз анъанаҳои оила вобаста аст.

Ба диққати хонадагон якҷанд қоидаи таъкили меҳнатро пешниҳод мекунем:

1. Пеш аз оғози (фарз кардем) хонабардорӣ, ҳамаи корҳоро ҷунон фикру андеша кардан лозим аст, ки дар майнаатон амсилаи корҳои тайёр ва тамоми тартиби амалиёти меҳнатгалаб акс ёбад.
2. Ба кор танҳо пас аз омода сохтани асбобу ускуна ва анҷоми ёрирасон оғоз кунед.
3. Дар ҷои кор ягон чизи подаркор набояд бошад.
4. Ҳамаи асбобу анҷом бояд тибқи тартиби муайян ҷобачо гузошта шаванд.
5. Корро тадричан оғоз кардан лозим аст, зеро якбораю саросема сар кардан нагиҷаи мусбат намедиҳад.
6. Кор бояд якнавохту ботадриҷ бе болою пойин ё бе мадду чазр гузарад.

7. Дар рафти кор хатман истироҳат кардан лозим аст.
8. Дар вақти кор хӯрок хӯрдан, чой нӯшидан лозим нест. Нушокиҳоро фақат барои шикастани ташнагӣ истеъмоли кардан мумкин аст.
9. Агар кор пеш наравад, тезутунд нашуда, тапаффус кардан лозим.
10. Кори бомуваффақиятро якбора нишон додан лозим нест. Каме сабр карда, ба комёбӣ одат кардан лозим аст.
11. Дар мавриди нокомӣ андӯҳгин нашуда, корро идома додан лозим.

12. Баъди ба охир расидани кор ҳама чизро ғундоштан лозим. Баъзе маслиҳатҳои оиди ташкили хонаводагӣ:

- ◆ бо рӯҳияю кайфияти беҳтар ба кор шуруъ кунед;
- ◆ суруд ғӯш карда, кор кунед, кор тезтару бофараҳтар пеш меравад;
- ◆ якчанд корҳои хонаро андар якдигар иҷро кардан лозим аст.

Як қисми либоси чиркинро ба мошини чомашӯй андохта монда, чангкашакро гирифта хона тоза кардан ё ношустаро шустан мумкин аст;

- сухани нағзатонро аз наздиконатон дарег надоред, махсусан агар онҳо корашонро хуб иҷро кунанд;
- корҳои хонаро ҳамчун карда намонед. Ҳамаи корҳо бояд дар вақти худаш иҷро шаванд.

Боре яке аз бонкҳои амрикоӣ ба мардони пасандозгузор чунин пешниҳод кард: ҳисобу китоб кунед, ки завҷаатон дар рӯзгордорӣ чӣ қадар пулро сарфа мекунад. Маълум гардид, ки агар ба онҳо аз рӯи моҳонаи фаррош, ошпаз, чомашӯй музди кор диҳем, маблағи умумӣ аз маоши шавҳар хеле зиёд мешавад.

Ҳар як узви «бригадаи комплексӣ»-и оилавӣ омода аст дар ҳамаи китбае, ки меҳнати ӯ зарур ва мувофиқи мақсад аст, кор кунад. Як кори маҳз ба як узви оила вобаста карда вучуд надорад, бинобар ин кори хона шавқовар аст, он дар одамон малакаю ҷолокиро ҳосил мекунонад. Ғайр аз ин ба натиҷаи кор – басару тозаю озода будани хона ҳамаи аъзоёни оила манфиатдор ва шавқманданд.

Албатта, майли ҳар узви оиларо ба назар гирифтани лозим. Маҷбуран кореро, ки кас дӯст намедорад, фармудан лозим нест. Аз оғоз бояд принсипи зарурат ва дорои аҳамият будани ҳамаи

корҳои хона эълон карда шавад. Масъулияти дастҷамъона ниҳоят бори хеле вазнини занонро сабук мекунад ва ба зиммаи онҳо та-нҳо вазифаи сарташкilotӣ, сарвари бригадаи аҳлу тифоқи оилавӣ вогузор мегардад.

? Саволҳо барои санҷиш:

1. Менеҷмент чист?
2. Унсурҳои менеҷментро номбар кунед.
3. Принсипҳои асосии идораро гуед.
4. Ба вазифаҳои асосии менеҷмент дар иқтисоди оила кадом вазифаҳо мансубанд?
5. «Ташкили илмии меҳнат» гуфта чиро мефаҳмед?
6. Барои ташкили меҳнат чӣ лозим аст?
7. Чӣ тавр кори хонаро мувофиқи мақсад ташкил кардан мумкин аст?

— Кори мустақилона

1. Якҷоя бо волидон вазифаи ҳар узви оиларо дар рӯзгор муайян кунед.
2. Ҷадвали корҳои (тахсил, истироҳат, корҳои хона, варзиш ва ғайра) якҷафтаинашонро тартиб диҳед.

31. Соҳибкорӣ дар иқтисоди оила

Соҳибкорӣ – фаъолияти ташаббускорона, мустақилона, хило-фи қонун набудани симоҳои воқеӣ ва ҳуқуқӣ, ки таҳти масъулияти амволии худи онҳо амалӣ гардонида мешавад ва ба гирифтани даромад, фоида, баланд бардоштани мақом, ба вучуд овардани обрӯю эътибор нигаронида шудааст.

Ба он нукта диққат додан лозим аст, ки одамони гуногун нерӯ ва қобилияташонро ба фаъолияти соҳибкорӣ раван мекунанд. Фикр кардан лозим нест, ки мақсади ягонаи ҳамаи соҳибкорон фоидахӯрӣ аст. Гирифтани фоида мақсади асосии соҳибкор мебо-шад, вале ӯ мақсадҳои дигар низ дорад:

- ◆ хештангарой, исбот кардани қобилияту истеъдоди худ;
- ◆ чидду ҷаҳд ба мустақилият, кӯшиши баромадан аз зери фармону тобеияти дигар одамон (волидон, сардорон, атрофиён ва ғайра).

- ◆ шиорҳои баробарҳуқуқию эмансипатсия занонро ба машғул шудан бо фаъолияти мустақилонаи соҳибкорӣ водор месозад;
- ◆ имкони идома додани анъанаҳои коргарии оила;
- ◆ эҳёи ҳунароҳои халқӣ ва имкони истифодаи ашёи хоми маҳаллӣ;

Лозим ба таъкид аст, ки интиҳоби соҳаи фаъолияти соҳибкории оилавино аз суолҳои барои ҳамаи намудҳои соҳибкорӣ анъанавӣ оғоз кардан лозим аст: Чиро истеҳсол кардан лозим аст? Чӣ тавр истеҳсол кардан лозим аст? Дар кучо истеҳсолотро ба роҳ мондан мумкин аст? Чӣ қадар истеҳсол кардан зарур аст? Кӣ молро истеъмол мекунад?

Дар марҳилаи аввали ташаккул, албатта, ҳаҷми корхонаи оилавӣ он қадар калон намешавад. Бинобар ин, масъалаҳои зеринро ҳал кардан лозим аст. Кадом намуди мол ё хизмат барои атрофиёни шумо бештар зарур аст? Шумо ба атрофиёнатон кадом мол ё хизматро пешниҳод карда метавонед? Шумо кадом мол ё хизматро аз ҳамсоягони наздикатон бо мамнунӣ меҳаред?

Вобаста ба он ки соҳибкор мустақилона фаъолият мебарад ё бо соҳибкорони дигар муттаҳид мешавад. Соҳибкорӣ шаклҳои гуногун дошта метавонад.

Шакли оддитарини соҳибкорӣ ин соҳибкорӣ дар алоҳидагӣ, бидуни ба расмият даровардани ширкат ё корхона мебошад. Масалан, ҳар шахрванд ҳақ дорад дар бӯстонсарояш гул парварад ё бодиринг парвариш карда, ба хоҳишмандон фурӯшад. Ин фаъолият фаъолияти меҳнати инфиродӣ номида мешавад. Бартарияти асосии ин шакли соҳибкорӣ имконияти бе маслиҳату нишондоли каси дигар соҳаи фаъолиятро интиҳоб карда метавонад. Соҳибкори яккадаст ҳақ дорад амволашро тибқи салоҳидаш истифода барад. Масалан, шахрванде, ки хонаашро ба иҷора медиҳад, ба сифати соҳибкори инфиродӣ баромад мекунад.

Ҷоидаи аз фурӯши мол ё хизмат ба даст омада баъди пардохти андозҳо дар ихтиёри комили соҳибкор мемонад ва ӯ ҳақ дорад онро бо салоҳиди худ истифода барад. Ин имкон медиҳад воситаҳои буҷаи оилавино нисбатан оқилона истифода барад ва фаъолияти соҳибкориашро вусъат диҳад.

Камбудии зерини фаъолияти инфиродии меҳнатиро номбар кардан мумкин аст: баробар ҷоида гирифтани имкони зарар кашидан низ вучуд дорад; агар маблағ кам бошад, фаъолиятро вусъат

додан мушкил аст, зеро қарзро дар мӯҳлати муайян ва бо фоиз баргардондан лозим аст.

Дар баъзе ҳолатҳо дар қонун зарурати гирифтани иҷозатномаи давлатӣ пешбинӣ карда мешавад, ки барои машғул шудан ба намудҳои алоҳидаи соҳибқорӣ инфиродӣ ҳуқуқ медиҳад. Ба ҷунин иҷозатномаҳо, масалан, моҳигирон ва шикорчиён ҳангоми сайди паррандаю ҳайвонот ва моҳиҳои подир эҳтиҷ доранд. Ҷамҷунин барои машғул шудан ба баъзе намудҳои хизматҳои маорифӣ ва фаъолияти пизишкӣ низ иҷозатнома (лицензия) зарур аст.

Агар як намууди фаъолияти инфиродӣ характери доимӣ дошта бошад, соҳибқор бояд барои пешбурди ин намууди фаъолият патент гирад. Патент ба мӯҳлати муайян ва ҳаҷми муайяни фаъолият дода мешавад ва муздан бояд пардохт мегардад.

Соҳибқорӣ яққадаст хароҷотанро худаш менӯшонад ва масъулияти натиҷаҳои фаъолиятан ба души худаш аст. Ӯ дар вақти дилхоҳаш мувофиқи хоҳиши худ истеҳсолотро сар карда ё қатъ намуда метавонад.

Соҳибқорӣ оилавӣ ба соҳибқорӣ хусусӣ наздик аст, ҳарчанд агар аз рӯи хусусият гирем, онро бо шаклҳои соҳибқорӣ дастаҷамъӣ нисбат додан лозим аст. Агар дар оила муносибатҳои мӯътадил ҳукмфармо бошад, соҳибқорӣ оилавӣ як намууди соҳибқорӣ шахсӣ мебошад. Соҳибқорӣ хусусӣ барои он диққатҷалбкунанда аст, ки соҳибқор бо ягон қайду шартӣ шарикон побанд нест. Ҷамҷунин, дар ин намууди соҳибқорӣ ҳади ақали ҳуҷҷатнигорӣ мавҷуд аст.

Намудҳои фаъолияти соҳибқорӣ оилавӣ хеле гуногун буда, аз омилҳои бисёр вобаста аст. Омилҳои зерини соҳибқорӣ оилавиро номбар кардан мумкин аст: маҳдудияти воситаҳои нулӣ, донишу малакаи ҳар узви оила, мавҷудияти олоти муайяни истеҳсолот дар оила, имконияти харидани олоти истеҳсолот, мавҷудияти вақти холӣ ва ғайра. Намудҳои аз ҳама рангини фаъолияти соҳибқорӣ ин фаъолияти тичоратӣ ва миёнаравӣ, хизматрасонӣ, истеҳсолу фурӯши моле, ки бо ҷилду ҷаҳди аъзои оила тайёр шудааст (дӯхтани бофтани маснуот, сохтани маснуоти ороишӣ ва ғайра), парварини фурӯши маҳсулот дар замини наздиҳавлигӣ мебошад. Вобаста ба майлу завқи инфиродӣ ва мавҷудияти имконият роҳҳои сершумори соҳибқорӣ инфиродӣ ва оилавӣ вучуд дорад.

? Саволҳо барои санҷин:

1. Соҳибкорӣ чист?
2. Барои хоҷагии оилавӣ кадом шаклҳои фаъолияти соҳибкорӣ мавҷуданд?
3. Барои кадом намудҳои соҳибкорӣ иҷозатнома гирифташ лозим аст?
4. Дар кадом мавридҳо патент дода мешавад?

— Кори мустақилона

Супориши 1. Ба фикратон, ҳар узви оилаи Шумо ба кадом намудҳои фаъолияти соҳибкорӣ машғул шуда метавонад?

Супориши 2. Ҳисобу китоб кунед, ки агар Шумо дар вақти аз кор ҳоли буданатон ба ягон намуди фаъолият машғул шавед, чӣ қадар фоида мегиред?

— ⊕ Ин аҷиб аст!

ГУЛҲО БАРОИ ИД

Дар рӯзҳои ид мо ба наздикону хешон гайр аз тӯҳфаҳои қиматбаҳо, чун рамзи меҳру эҳтироми махсус гул низ ҳадя мекунем. Умуман, бе ягон сабабу баҳона низ дар хонаатон як даста гул бошад, хеле гуворо аст. Он на танҳо ба хона ҳусни тоза мебахшад, балки рӯҳиятонро низ баланд мебардорад.

Гулпарварӣ яке аз усулҳои соҳибкориҳои оилавӣ шуда метавонад. Гулро на танҳо дар қитъаи замини боғ, балки дар гармхона низ парвариш кардан мумкин аст. Гул дар ҳама мавсимҳои сол писанди мардум аст. Вале, махсусан, дар баҳору зимистон он барои мардум матлуб аст. Зеро дар ин ду фасли сол (зимистон ва аввали баҳор) табиат аз гулҳо қашшоқтар аст.

Гулҳо махсусан дар давраи 5-8 март серхаридор мешаванд. Дар ин рӯзҳо ҳар мард мекушад ба наздиконаш гул тақдим кунад. Бисёри онҳо гулҳои қимат, аз қабилӣ мевагул, садбарг, саҳлаб ва гайраро нахарида, афзалиятро ба гулҳои нисбатан дастрас, ки аз омад-омади баҳор мужда мерасонанд, медиҳанд.

Имконият ва арзиши парвариши лоларо то рӯзи аввали моҳи март ҳисобу китоб мекунем. Дар бисёр хоҷагиҳои ёррасон гармхонаҳои хуб сохта шудаанд, ки на ҳамеша оқилона ва мувофиқи мақсад истифода мешаванд.

Барои рӯёнидани 900 растани зебои бозоргир 1000 бех лола шинондан лозим аст. Кӯчати лоларо дар қитъаи замини худ дар хоки кушод дар давоми се сол парвариш кардан мумкин. Ҳамчунин онро дар бозор ё дар хоҷагиҳои кабудизоркунӣ харидан мумкин аст. Тирамоҳи соли 2005 як бех лола дар бозор _____ сомонӣ буд. Агар кӯчатро аз бозор харем

Масоҳати замин барои парвариши ин миқдор растани дар сураи фосилаи байни растаниҳо 1-1,5 см будан ба як растани $(3,5 \times 2 + 0,7) = 6 \text{ см}^2$ $6 \times 1000 = 6000 \text{ см}^2 = 0,6 \text{ м}^2$ аст.

Бо назардошти он, ки гафсии хок барои кӯчати лола бояд камаш 8-10 см бошад ва парвариши чунин лола речаи гармии махсусро тақозо мекунад, лоларо дар қуттиҳои чӯбини 30x40 см шинондан мувофиқи мақсад аст. Харчи тахтаи 15 мм ба як қуттӣ:

$$30 \times 10 \times 0,15 + 40 \times 10 \times 0,15 = 105 \text{ м}^3 = 0,0105 \text{ м}^3$$

Ҳар қуттӣ 200 – донагӣ кӯчат мебарад. Пас барои 1000 кӯчат 5 қуттӣ лозим. Сарфи умумии тахта:

$$0,0105 \times 5 = 0,0525 \text{ м}^3$$

Нархи тахта _____ мешавад. Барои ғизодиҳии гулҳо камаш 400 г селитраи калийдор ва 200 г селитраи аммиакдор зарур аст. Харчи нурии минералӣ _____ мешавад.

Дар 3,5 – 4 ҳафтаи охир гулҳо ба речаи гармию рӯшанӣ хеле ҳассос мешаванд. Арзиши газе, ки барои гармкунии гармхона сарф мегардад, _____ сомонии 1 м^2 мебошад. Дар мавриди мо, бо назардошти фосилаи байни қуттиҳо ва зарурати роҳгардӣ байни онҳо бо мақсади об додан ба растаниҳо масоҳат тақрибан 1 м^2 мешавад. Бинобар ин харчи гармӣ _____ сомониро ташкил мекунад.

Дар марҳилаи охирин ба растаниҳо рӯшноии иловагӣ 150Вт ба 1 м^2 лозим аст. Дар як шабонарӯз 3,5 соат рӯшноӣ дода мешавад. Харчи нерӯи барқ дар як рӯз: $150 \times 1 \times 4 = 0,9 \text{ кВт}$ дар чор ҳафта, яъне 28 рӯз: $0,9 \times 28 = 25,2 \text{ кВт}$

Маблағи рӯшноӣ: _____

Харчи умумии парвариши лола то 8 март

_____ сомониро ташкил мекунад. Арзиши парвариши як лола _____ сомонӣ мешавад.

Арзиши фурӯши маҳсулоти парваришкардамонро бо назардошти харчи нақлиёт, харчи печонидани лола ва ороиши дастагул, нархи чои савдо дар бозор ҳисоб мекунем. Агар миқдори лола зиёд набошад, онро тавассути воситаи нақлиёти шахрӣ кашондан мумкин аст. Ба ин кор _____ сомонӣ сарф мешавад.

Арзиши як чой дар бозор _____ сомонӣ аст. Арзиши когазпечкунию ороиши дастагул, бо нархи _____ сомонӣ як пакет ва _____ сомонӣ як метри лентай ороишӣ чунин аст: 1 дастагул 1,2м, теъдоди дастагулҳо 300. Пас _____

Ҳамин тариқ, харчи парваришу фурӯши лола:

парвариши лола _____ сомонӣ

нақлиёту бозор _____ сомонӣ

фурӯш _____ сомонӣ

Ҳамин тавр, арзиши аслии як гул ба _____ сомонӣ баробар аст. Арзиши аслии як дастагул, ки се лола дорад, _____ сомонӣ мешавад.

Супориши 1. Агар нархи як дастагул то 8 март _____ сомонӣ шавад, фоидаеро, ки аз парвариши 900 гул ба даст меояд, ҳисоб кунед.

Супориши 2. Чӣ хел рақобатпазирии молатонро баланд бардоштан мумкин аст? Масалан, ба сатили об як навдаи _____ гузошта мушоҳида кунед, ки барои мугча бастану барг баровардани он чи қадар вақт лозим аст. Агар дастагулро бо шоҳаи сабз оро диҳед, он хушрӯйтар мегардад.

Супориши 3. Реклама ба афзоиши миқдори фурӯш ва нархи маҳсулотатон чӣ хел таъсир мерасонад? Барои маҳсулоти шумо чӣ хел рекламаро таҳия кардан мумкин аст?

32. Иқтисоди замини наздиҳавлигӣ Вазифаҳою таъиноги замини наздиҳавлигӣ

Дар мамлакати мо шумораи одамони дорои қитъаи замини наздиҳавлигӣ меафзояд. Амалан ҳар оила қитъаи заmine дорад, ки дар он меваю сабзавоти дӯстдоштаи аҳли оиларо парвариш мекунад. Дида мебароем, ки замини наздиҳавлигӣ кадом вазифаҳои асосиро иҷро мекунад:

1. Сарфаи пул. Аз мағоза ё бозор меваю сабзавотро камтар ме- харанд. Масалан, нархи 1кг картошка дар бозор _____ сомонӣ аст. _____ кг картошка бошад:

Агар нархи тухмӣ, нурӣ, пору ва харочоти дигарро барорем, сарфаи пул тақрибан _____ сомониро тапшикл мекунад.

2. Ҷизои оила гуногун мешавад, ба он маҷмуи витаминҳо, на- макҳои минералӣ, микроунсурҳо дохил мешаванд. Дар меваю саб- завот унсурҳои асосии ҳуҷра – сафеда, раған, крахмал, қанд мав- чуд аст. Барои организми инсон махсусан истеъмоли он витами- нҳои муҳим аст, ки онҳо дар таркиби озуқаворӣ ё каманд ё тамо- ман нестанд. Аз ҷиҳати дар таркибаш мавҷуд будани микроэле- ментҳо дар байни растаниҳои боғот ҷойҳои аввалро растаниҳои зерин ишғол мекунад:

1. Қоти сиёҳ, карами брусселӣ, ҷаъфарӣ, қаҳзақ: витамини С (витамины «афзоиш»);

2. Олуболу, таманк, қоти сурх, сабзӣ, шибит, шиёз: витамини А;

3. Олуболу, қот, таманк, шиёз, ҷаъфарӣ, шибит, қаҳзақ: кал- сий, ки барои тапшаққули муътадил ва афзоиши бофтаҳои устухо- нии организм хеле зарур аст.

Истеъмоли меваю сабзавоти дар замини худ парваринкарда аз як тараф, дар организм ба нигоҳ доштани мувозинати витами- ну намакҳои минералӣ мусоидат мекунад, аз тарафи дигар, пуле- ро, ки ба хариди витаминҳои сунъӣ харҷ мешавад, сарфа мекунад.

Роҳи беҳтарини ҷойгиронии маблағҳои озоди оила ин харидани қитъаи замин ё сохтмони манзил аст. Фарқи ин намуди маблағ- гузорӣ аз хариди дигар, масалан, харидани мошин ё хонаи дав- латӣ дар он аст, ки якбора маблағи калон сарф кардан лозим нест. Ногуфта намонад, ки пасандоз кардани маблағи калон дар шаро- ити оила кори осон нест.

4. Ҳангоми худӣ аҳли оила дар замин кор карданишон маб- лағи музди меҳнати боғбон ва мардикори обҷақор сарфа мегар- лад. Мувофиқи ҳисобу китоб барои коркарди боғ 35-40 рӯзи корӣ сарф мешавад. Агар як рӯзи корро 8 соат гӯем, ин тақрибан 300 соати кориро тапшикл мекунад. Бо назардошти он ки меҳнати боғ- бон маҳорату малақаҳои касбӣ ва тайёрии касбиरो талаб меку- над, як соат вақти кории ўро _____ сомонӣ ҳисоб кар- дан мумкин аст. Ҳамин тариқ, барои киро кардани боғбон _____ сомонӣ маблағ сарф мешавад. Гуфтаи лозим аст, ки парварини сабзавот аз ин ҳам раванди меҳнатталаб мебошад.

5. Дар замони мо парвариши маҳсулоти аз ҷиҳати экологӣ тоза аҳамияти хеле калон дорад, зеро аксари хочагиҳо ба мақсади афзоиши ҳаҷми маҳсулот рӯз аз рӯз истифодаи захрдоруҳоро зиёд мекунанд.

6. Парвариш кардани маҳсулоти алҳол зарурӣ имконпазир аст. Ба иборати дигар, шумо метавонед маҳсулоти дилхоҳатонро парвариш кунед.

7. Осон кардани нақшагирии стратегии буҷаи оилавӣ ва ба субт расонидани ҳисобу китоби иқтисодӣ.

8. Ғанӣ гардонидани буҷаи оилавӣ аз ҳисоби инкишофи соҳибкорӣ дар қитъаи замини худӣ.

9. Ҷиҳати дигари мусбати харидан ва коркарди қитъаи замин дар он аст, ки ин кор ба ҳалли маҷмӯи вазифаҳои тарбиявӣ маърифатӣ низ мусоидат мекунад. Азбаски дар оила ҳама серкоранд барои муошират вақт кам менамояд. Меҳнати умумӣ дар замин на танҳо аъзоёни оиларо ба ҳам наздик мекунад, ҳисси ёрии ҳамдигарӣ ва ҳусни тафоҳумро бедор менамояд, балки имкон медиҳад бо падидаҳои гуногун ва мухталифи табиат аз наздик ошно гашта, ҳосияти маволу растаниҳоро фаҳманд, дар намунаи волидон ва бародару хоҳарони калонашон бо усулҳои кор дар замин шинос шаванд. Ҷангоми дар раванди гузаронидани таҷрибаҳо оиди парвариши растаниҳои дорои ҳосиятҳои муайян, рӯёндани навъҳои нав, таҳияи нақшаи ҷойгиронии оқилонаи зироат дар қитъаи замин бисёр чизҳоро омӯختан мумкин аст.

Ба нақшагирии замини назди ҳавлигӣ

Дар сурати оқилона истифода бурдан аз қитъаи замини наздиҳавлигӣ ба миқдори зиёд маҳсулоти кишоварзӣ рӯёндан мумкин аст. Аксар вақт шунидан мумкин аст, ки қитъаи замини наздиҳавлигӣ хеле хурд аст ё баракс зарурати чунин қитъаҳои калони заминро гирифтани вучуд надорад. Бо ёрии ҳисобу китоби на он қадар мураккаб аниқ кардан мумкин аст, ки чи қадар замин мувофиқи мақсад аст. Ба назар гирифтани лозим аст, ки чунин заминҳо андозбандӣ мешаванд. Ҳамин тавр, ба мақсади сарфаи маблағи буҷаи оилавӣ аниқ доништан лозим аст, ки барои бо тамоми маҳсулоти зарурӣ таъмин кардани оила масоҳати қитъаи замини наздиҳавлигӣ чӣ қадар бояд бошад.

Пажӯҳишгоҳи хӯроки Академияи илмҳои Федератсияи Русия меъёрҳои илмии истеъмоли солони меваю сабзавотро барои як нафар таҳия кардааст. Нарасидан ё набудани миқдори зарурии витамини моддаҳои минералӣ дар хӯрок кори мӯътадили организмро халалдор месозад, ба афзоиш ва ташаккули дурусти ҳамаи узвҳои мамониат мекунад, боиси вайроншавии фаъолият, ҳатто, беморӣ мегардад.

Ба як инсон соли 91 кг меваю буттамева (71 кг мева ва 20 кг буттамева), қариб 280 кг сабзавоту кабудӣ хӯрдан лозим аст. Ба ҳисоби миёна инсон бояд рӯзе 252 г мева ва 765 г сабзавот тановул кунад.

Ҳангоми ҳалли саволи «Қадам намуди меvaro, чӣ қадар парвариши қардан лозим аст?» бояд ҳосили тахминии ҳар намуди меваю сабзавот ва эҳтиёҷи оила ба онҳо ба назар гирифта шавад. Бояд дар назар дошт, ки меvaro дар мӯҳлатҳои гуногун – аз аввали баҳор то охири тирамоҳ тановул қардан лозим аст. Ҳамчунин меваю сабзавотро дар шакли тару тозааш ё баъди қорқард (хушконида, дар намак хобонидан ва ғайра) барои зимистон захира мекунад.

Масоҳати барои парвариши миқдори матлуби маҳсулоти обҷакорию боғдорӣ заруриро ҳисобу китоб мекунем. Аз боғ ва буттамеваҳо сар мекунем. Барои мисол масоҳати себу нокро дар боғ муайян менамоем. Масоҳати системаи решаи дарахтони мевадех, ки гизогирии мӯътадили рустаниро таъмин менамояд, барои себу нок 16 м² аст. Оилаи иборат аз 4 кас соли тахминан 300 кг мева истеъмол мекунад. Ҳосилнокии як дарахт 60-70 кг бошад:

$$300:60=5 \text{ дарахт}$$

Масоҳати чунин боғ $16 \times 5 = 80 \text{ м}^2$ -ро ташкил мекунад. Мисли ҳамин масоҳатеро, ки барои дигар зироатҳои мевагӣ чудо қардан лозим аст, ҳисоб қарда метавонем.

Ҷадвали 6

Ҳисобқарди масоҳати боғи назди хавлӣ

| Номи зироат | Миқдори зарури барои оилаи иборат аз 4 нафар | Масоҳат барои 1 дарахт м ² | Масоҳати бунёди боғ, м ² |
|------------------|----------------------------------------------|---------------------------------------|-------------------------------------|
| Себу, нок | 5 | 16 | 80 |
| Олуболу | 3 | 9 | |
| Олу | 2 | 9 | |
| Қоти сиёҳ | 6 | 2,5 | |
| Қоти сурх, сафед | 3 | 2,5 | |
| Ғаммак (малина) | 40 | 0,5 | |

Ҳамин тавр, масоҳати замини обҷақорино (полезро) низ ҳисоб кардан мумкин аст.

Ҷадвали 7

Ҳисобкарди масоҳати полези назди ҳавлӣ

| Номи зироат | Меъёри истеъмол ба 1 нафар кг дар сол | Миқдори зарурӣ барои оилаи иборат аз 4 кас | Ҳосили миёна кг ба 1м ² | Масоҳати кишт м ² |
|---------------|---------------------------------------|--------------------------------------------|------------------------------------|------------------------------|
| Картошка | 120 | 120x4=480 | 3 | |
| Карам | 50 | | 5 | |
| Сабзӣ | 8 | | 4 | |
| Лаблабуи сурх | 4 | | 8 | |
| Пиёз | 9 | | 3 | |
| Сир | 1,5 | | 1,5 | |
| Бодиринг | 1,2 | | 4 | |
| Қаламфур | 3 | | 3 | |
| Наҳӯд, лубиё | 8 | | 1,5 | |
| | | | | |

Қайд кардан зарур аст, ки дар ҷадвал танҳо зироатҳои асосии меваю сабзавот зикр шудааст. Бинобар ин, ба масоҳати ҳосилшуда боз тахминан 10% замин барои парвариши зироатҳои дигар илова кардан лозим аст. Қариб 5% қитъаро (агар ҳавлии хусусӣ набошад) қитъаи замин дар бӯстонсаро бошад) масоҳати хонаю

биноҳои хочагӣ ташкил мекунад. Аз эҳтимол дур нест, ки завҷаатон гул ва растаниҳои ороишӣ низ парвариш кунад. Ҷамин тарик, масоҳати роҳгарду гулзор 12% масоҳати умумии қитъаро ташкил мекунад.

Кори мустақилона

Суиориши 1. Чадвалҳоро пур карда, масоҳати қитъаи замини назди ҳавлиро ҳисоб кунед.

Суиориши 2. Зироатҳосро номбар кунед, ки ба назари шумо дар қитъаи замини назди ҳавлиатон парвариш кардани онҳо ба мақсад мувофиқ аст (ба гайр аз зироатҳои дар чадвал номбаршуда).

Суиориши 3. Нақша – лоиҳаи боғатонро кашед.

⊕ Ин аҷиб аст!

Дар мамлакати мо тақрибан _____ намуди мухталифи растаниҳои мевагӣ ва бутғамевагиро парвариш мекунанд. Байни онҳо себ, олуболу, нок, гелос, зардолу, бихӣ, ангур, шафтолу, анҷир, анор, хурмо, лимӯ, олуча, чормағз, бодом нисбатан маъмуланд. Зироати мевагии аз ҳама паҳншуда зардолу мебошад. Ҷамчунин себу олуболу низ хеле паҳн шудаанд. Дар кишвари мо қоти сиёҳу сурхро низ парвариш мекунанд. Дар вақтҳои охир парвариши тамашк (малина) ҳам ба роҳ монда шудааст.

Дар Тоҷикистон бештар аз _____ намуди сабзавот (бидуни назардошти хелҳои гуногуни ҳар яки он) парвариш карда мешавад, ки тақрибан _____ намудаш хеле маъмул мебошад.

Арзиши маҳсулоти қитъаи замини назди ҳавли

Сол аз сол дар мамлакати мо ба тӯфайли сиёсати Ҳукумати ҷумҳурии дар соҳаи замин шумораи одамоне, ки қитъаи замин гирифтаанд, мсафзояд. Амалан ҳар оила метавонад, барои парвариши зироатҳои полезӣ ва истироҳати фаъол дар табиат бо аҳли оила қитъаи замин гирад. Ба ибораи дигар гуём, теъдоди боғдорони ҳаваскор зиёд мешавад.

Қисми зиёди хӯроки моро сабзавот ташкил мекунад. Амалан мо ҳамаи сабзавоти мавриди истифодаамонро дар қитъаи замини худамон парвариш карда метавонем. Ҳисобу китоб кардан хеле қолиб аст, ки мо сабзавоти дар қитъаи замини худамон рӯёндаро истеъмом карда, чӣ қадар маблағро сарфа намудем. Барои ин ҳисобу китоб чадвали зеринро пур мекунем.

Ҳисобномаи арзиши маҳсулоти участкаи боғдорӣ

| Номи зироат | Микдор | Маҳсулоти як дарахт ё як бутта (кг) | Нархи 1 кг (сомонӣ) | Арзиши маҳсулот (сомонӣ) |
|-------------|--------|-------------------------------------|---------------------|--------------------------|
| Саб | 5 | 60-70 | | |
| Нок | 2 | 60-70 | | |
| Олуҷа | 3 | 10-15 | | |
| Олу | 2 | 30-40 | | |
| Қоти сиёҳ | 6 | 3-5 | | |
| Қоти сурх | 3 | 5 | | |
| Тамашк | 40 | 1-1,5 | | |

Чамъ: _____

Нархҳоро дар бозор муайян кардан лозим аст.

Қушиш намоед, фарқи нархи мавсими ро дар давраи чамъоварии ҳосил ва нархи маҳсулотро дар баҳор муайян кунед, яъне ҳаракати нарх мушаххас гардад. Барои муайян кардани арзиши маҳсулоти полезӣ низ чадвали махсус месозем: (ниг. чадвали 14)

Ҷоидаеро, ки аз фуруши маҳсулоти полезӣ ба даст овардан мумкин аст, аз рӯи формулаи зерин ҳисоб мекунем: $\Phi = Д - А$ дар ин ҷо Φ – ҷоидаи эҳтимоли аз фуруши маҳсулот; $Д$ - даромад, арзиши маҳсулот; $А$ - арзиши аслии маҳсулот.

Чадвали 9

Ҳисобномаи арзиши маҳсулоти полезӣ

| Номи зироат | Микдори зарури | Нархи 1 кг.(сом) | Арзиш. (сомонӣ) |
|-------------|----------------|------------------|-----------------|
| Картошка | 480 | | |
| Карам | 180 | | |
| Сабзӣ | 40 | | |
| Лаблабу | 40 | | |
| Пиёз | 28 | | |
| Сир | 5 | | |
| Бодиринг | 46 | | |
| Помидор | 110 | | |
| Қаланфур | 14 | | |
| Лубиё | 34 | | |
| Кабудӣ | 28 | | |

Чамъ: _____

Кори мустақилона

Супориши 1. Арзиши аслии истеҳсоли маҳсулоти полезӣ ва боғдориро муайян кунед. Аз падару модаратон пурсед, ки дар қитъаи замини шумо кадом намуд ва чӣ қадар нури сарф мешавад? Кадом нури нисбатан самарабахш аст? Дар замини шумо дар мубориза бо зараррасонандагони кишоварзӣ чӣ хел дорухоро истифода мебаранд?

Супориши 2. Фоидаи эхтимолиро дар сурати ба фуруш баровардани маҳсулот ҳисобу китоб кунед.

Супориши 3. Усули аз ҳама бехтарини тайёр кардани мева ё сабзавотро интихоб намоед. Ҳисоб кунед, ки арзиши қуттиҳои 0,5 литра ва 2 литраи маҳсулоти тайёр чанд сомонӣ мешавад.

БОБИ IV МАДАНИЯТИ ҚОРҶОИ ТАЪМИРУ СОХТМОН

Асосҳои технологияи кошшнкори

Барои рӯйкаш намудани деворҳои дохили бино ва фарш аз кошшнкори ба таври васеъ истифода мебаранд. Кошин сатхро аз таъсири муҳит нигоҳ медорад, нағз тоза мешавад, аз ҷиҳати гигиенӣ хуб мебошад.

Кошинҳос, ки барои рӯйкаш намудани қисми дохили бино истифода бурда мешавад, аз керамика (аз гил сохта шуда дар хумдон пухта сир дода шудааст) ва пластмассаи полистиролӣ истеҳсол мекунанд. Тамоми девор ё ҷойҳои алоҳидаи он (назди дастпуяк, плинта ва ғ.)-ро кошшнкори қардан мумкин аст.

Кошинҳои сафолии сирдорро ба кошшнҳои оддӣ (росткунча), кунҷӣ (карнизҳо) ва плинтусӣ ҷудо мекунанд.

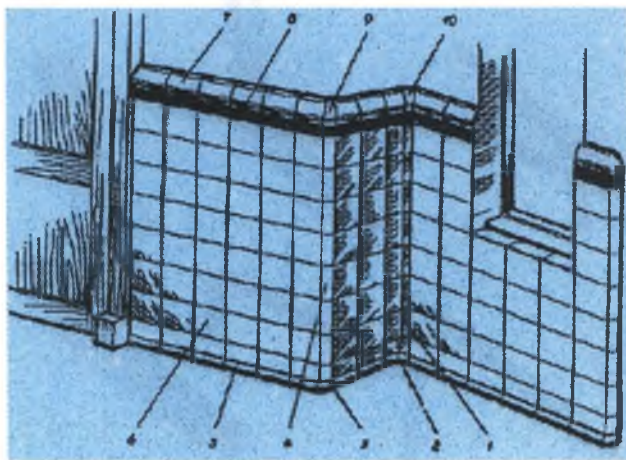

Расми 36. Кошшнкори дар девор

1-кунҷи дохилӣ; 2,3-плинтуси кунҷӣ; 4-кунҷи берунӣ; 5-плинтусӣ; 6- қатори квадратӣ; 7-карнизӣ; 8-тасма; 9-10 кунҷи карниз.

Пеш аз сар қардани кошшнкори сифати сатҳи деворро санҷида, кошшнҳоро аз рӯи ранг ва андоза ҷудо мекунанд. Агар кошшнҳоро бо хамираи семент часпонидан лозим бошад, кошшнҳоро ба об тар қарда, пас мечаспонанд. Баъзе навҳои кошшнҳои тунуки

сирдодашударо ба об тар накарда, бо чўтка ё латаи тар пок кардан лозим аст, то доғи об намонад. Кошинҳо ба девор ва фарш бо хамираи сементӣ, шилми казеину сементӣ, рангҳои равғанӣ, ширеши “Бустилат” часпонида мешавад. Барои часпонидани кошинҳо ба девор аз хамираи сементии 1 ҳисса семент, 4 ҳисса рег ва барои часпонидани кошин ба фарш 1 ҳисса семент, 8 ҳисса рег истифода мебаранд. Хамираро дар муддати як соат истифода бурдан лозим аст.

Барои иҷрои корҳои кошинкорӣ чунин асбобҳо лозиманд:



Расми 37. Асбобҳо барои кошинкорӣ

*а-белчаи гилкорӣ (келма); б-болгачаи махсуси қирадор;
в-асбоби махсуси сўрохжунанда; г-анбўрчаи бурранда; д-асбоби
оришӣ; е-шпател; ж-меҳи махсус, з-қолиб, и-алмоси шишабур.*

Барои тайёр кардани шилми казеину сементӣ 1 ҳисса ширеши казеини хушкро ба 2,5 ҳисса об дар муддати муайян нағз омехта

карда, пас 3 ҳисса семент ва 1 ҳисса реги омехташударо ба он ҳамроҳ намуда боз нағз омехта мекунад. Шилими ширешии ҳосилшударо дар давоми 2 соат истифода бурдан лозим аст.

Аз рӯи намуди беруна кошинҳои чиндор, пирамидашакл, аз рӯи ранг-якраг ва ҳарранг истеҳсол карда мешавад. Кошинҳоро “як ба як”, “ним ба ним” ё аз рӯи диагонал мечинанд.



Расми 38. Чидани кошинҳо:

а-“як ба як”; б-“ним ба ним”; в- аз рӯи диагонал.

На ҳама вақт дар рӯйпуш намудани сатҳи кошинҳои бутун мувофиқат мекунад, бинобар ин онро буридан лозим аст. Барои ин бо қалам андозаи буридашавандаро дар сатҳи кошин нишон карда, пас аз болои хат бо алмоси шишабур бурида мешавад. Баъд аз ду тарафи он қапида мувофиқи хат ба қираи тахта чунон задан лозим аст, ки он шиканад. На ҳама вақт қисми буридашуда ҳамвор ва рост мешиканад, бинобар ин онро бо санг соини дода, рост ва ҳамвор мекунад.



Расми 39.

а-буридан бо алмос; б-шикастани кошин; в-тарошидан дар санг

33. Кошинкориҳои фарш

Пеш аз кошинкориҳои девор рӯйкаи кардани фарш беҳтар аст, зеро дар ин маврид кошинҳои ба девор мустаҳкамшаванда ба фарш таъя мекунад. Агар фарш баъди девор кошинкорӣ карда шавад, он гоҳ дар поёни девор зехтахта мегузоранд, то ки ба он кошинҳои

каторҳои поён то ба девор саҳт часпида тақя кунанд. Аз копинҳои гуногуншакл ва гуногуранг рӯйкаши нақшдор ба вуҷуд овардан мумкин аст. Ба рӯйкаши бетони фарш об зада ба болои он бо элаки сӯрохиҳои майда сементи тозаро мерезанд (2-3 мм), семент ба хамира мубаллаҷ мешавад, сипас ба болои он копинҳоро мечинанд. Ба ҷои сементи тоза омехтаи сементу реҶро (бо миқдори баробар) истифода бурдан мумкин аст. Гафсии хамираи сементу реҶ ҳам бояд 2-3 мм бошад. Агар рӯйкаш ҳамвор нашавад, гафсии хамираи сементу реҶро то 7-15 мм расонидан мумкин аст.

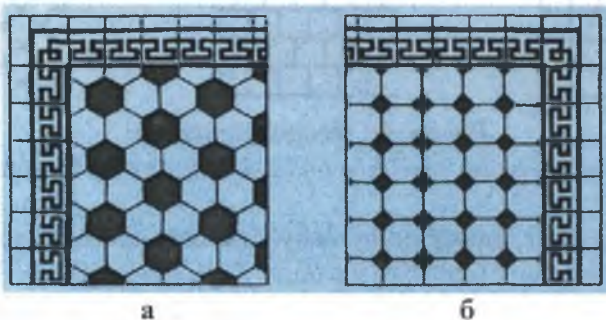

Расми 40. Копинкории фарш:
а-шашиқира бо фриз; б-ҳаштқира бо фриз

Копинҳоро дар як савия чидан лозим. Барои ин дар беҳи деворҳо бо хамираи гипсдор як савия яктогӣ копин (барои нишона) гузонган лозим. Сипас, байни онҳо бо хамираи семент копинҳоро мечаспонанд, бо дастаи белча то савияи даркорӣ тик-тик зада мешинонанд ва бо зехтахта савияи онро месанҷанд. Агар савияи копини гузонгануда наст бошад, ба тағи он боз хамира илова мекунанд ва баръакс, агар баланд бошад, хамираи зиёдатиرو мегиранд. Мавриди копингузорӣ сементи зиёдатиرو аз ҳудуди копин тоза карда гирифта, баъди ду-се шабонарӯзи он “шири” сементӣ тайёр намуда, ба фарш рехта байни копинҳоро пур мекунанд. Пас аз фурсати шах шудани семент бо латгаи тар сатҳи фаршро тоза намуда, сементро аз рӯи копинҳо пок мекунанду дар дарзҳо нигоҳ медоранд. Баъди як ҳафта аз рӯи фарш роҳ ғанган мумкин аст.

34. Копинкории девор

Ҳангоми бо хамираи семент копинкорӣ кардан (ба сатҳи хиптин ва бетонӣ) бо ёрии шоқул ё зехтахтаи шоқули деворро ҳамвор

мекунанд ва ба сатҳи кошинкорӣ нишонаи кошинӣ мегузоранд. Нишона, яъне савияи минбаъдаи кошинкорӣ бо ёрии шоқул ғафсии хамираро ба назар гирифта (10-15 мм) дар масофаи 500 мм аз ҳамдигар дур мегузоранд. Дар биноҳое, ки сатҳи кошинкоришавандашон чандон калон нест, дар чор кунҷи девор яктогӣ нишонакошин гузоштаи кифоя аст. Сипас, дар қанораҳои девор зехтахта-шоқул мегузоранд, буришаш 40x40 мм ва дарозияш 2 м. Ин зехтахта барои ба таври уфуқӣ мустаҳкам кардани таноб лозим аст, пас бо меъёри таноб кошинҳоро мечаспонанд.

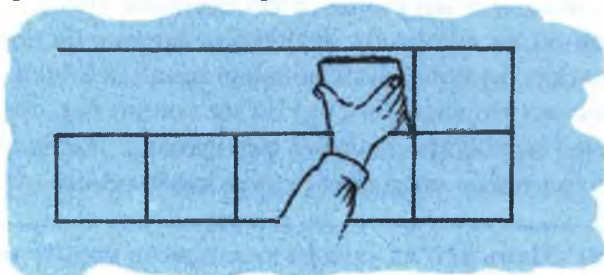

Расми 41. Чидани кошинҳо

Баъди тамом кардани кошинкорӣ ҳамаи сатҳи зехтахта ро гирифта ба ҷои онҳо кошин мечаспонанд. Барои он ки масофаи кошинҳо як хел бошад, ба сифати қолиб фонаҳоро истифода мебаранд, ки андозаи муайян доранд (фонаҳоро баъд аз шах шудани хамира қашида мегиранд). Агар кошинкории деворро аз фарш (аз поён ба боло) иҷро кунанд, дар тағи қатори якуми кошинҳо зехтахтаи ҷӯбин гузоштаи лозим аст. Хамираи сементиро ба тарафи чапи кошин гузошта ба девор ҷафе мекунанд. Ҳангоми часпонидани кошин кӯшидан лозим, ки хамира фазои тағи кошинро пур кунад. Хамираи зиёдатиرو ки мавриди фишорида часпонидани кошин мебарояд, бо асбоби келма тарошида мегиранд. Дарзи байни кошинҳо 0,5-3 мм-ро таъкил дода метавонад. Баъди он ки хамира саҳт шуд, кошинҳо мустаҳкам мешаванд, пайвандҳои уфуқӣ ва амудиро тоза намуда, онҳоро бо шилми мулоими бӯрдор ё хамираи сементии таносубаш 1:1 пур мекунанд.

Ҳангоми кошинкории деворҳои ҷӯбини синҷдор онҳоро бо тол ё рубероид нӯшонда, сипас симтӯр мезананд ва ба он хамираи семент мемоланд, баъд мисли пешгара амал мекунанд. Деворҳои нави ҷӯбинро фавран кошинкорӣ кардан мумкин нест. Барои бо кошин рӯйкаш кардани деворҳои ҷӯбин, онро то як сол нигоҳ дошта хушконида зарур аст, то ки тобпартоии девор ба итмом расад.

Ҳангоми бо шилми ширешӣ часпонидаани копинҳо ҳам дар зехтахтаҳо таноб кашидан зарур аст. Дар аввал ҳамвори сатҳи деворо санчидан лозим. Сатҳро аз чирк ва доғҳои рағанин тоза бояд кард. Копинкориро аз поён сар мекунад. Агар фарш на он қадар ҳамвор бошад, таҳти қатори аввал зехтахтаи тунукро уфуқӣ мегузоранд. Аввал ба девор мастикаи ширешкунандаро бо гафсии 1-2 мм мемоланд, сипас копинро бо ҷуткаи тар пок карда ба нуқтаи шилми ширешӣ (гафсияи 1-2 мм) мемоланд. Пас аз он копинро ба девори шилмолида мегузоранд бо тахтачаи ҷубин оҳиста мезананд. Барои он ки копин ба нахлуҳо налагжал, ба ҷои пайванди копинҳо то саҳт шудани шилм фоначаи металли ё шинапораи гафсияи 2-4 мм мегузоранд. Баъд аз он ки копин бар шилм устувор шуд, фоначаи металиро гирифта мепартоянд. Дарзхоро ба таври дар боло зикршуда ба монанди копинкорӣ бо семент нур мекунад.

Диққат! Манъ аст: аз тарафи хонаидагон коркарди қира, суроҳкунӣ, тарошидан ва ислоҳ кардани нуқсонҳои копин.

□ Корҳои амалӣ:

Шиносой бо технологияи копинкорӣ

1. Бо копинҳои сафолӣ ва пластмассӣ шинос шавед.
2. Муайян кунед, ки девори матбах, ваппа ва ҳочатхона бо қадом тарз “як ба як”, “ним ба ним” ё аз рӯи диагонал копин чида шудааст ва онро ба дафтарагон кунед.
3. Агар дар мактаб ё синфатон чунин китъаи копинкориншудаи таъмирталаб бошад ҳамира тайёр намуда онро таъмир кунед.

— ? Саволҳои барои санҷиш:

1. Корҳои копинкориро шарҳ диҳед?
2. Истеҳсолоти чӣ гуна копинҳоро истеҳсол мекунад?
3. Барои копинкорӣ қадом асбобҳоро истифода мекунанд?
4. Пайдарнаии копинкории деворро гуфта диҳед?
5. Пайдарнаии копинкории фаршро ҳам бигӯед?
6. Барои чидаани копин аз чӣ истифода мекунанд?
7. Чӣ тавр копинро мебуранд?
8. Тарзҳои чидаани копинро шарҳ диҳед?

БОБИ V КАСБУ ХУНАРИ МИЛЛӢ

Кулолгарӣ

Кулолгарӣ аз санъатҳои қадима ва аҷибӣ мардуми тоҷик буда, дар тӯли ҳазорсолаҳо аз хунари оддӣ рӯзгор то ба санъати баланди милли таъдил ёфтааст. Ҷаъ тавре ки олимони бостоншинос баъди тадқиқоти ҳафриётҳои зиёд қайд кардаанд, кулолгарӣ қисми таркибии ҷаъдагии моддӣ ва маънавии мардуми тоҷик ҳисоб меёфт. Агар пайдоиши ин ҳунар тақозои ҳаёти одамони давраи ибтидоии пайдоиши ҷамъият бошад, мунтазам он ба ҳастии инсоният ҷукуртар ворид шуда, ба моҷаи умр, рӯшду камоли маънавият, таъшаққулу тақомули ҷаҳонбинии инсон мубаддал гардид.

Яъне тақомули асосии истеҳсолӣ, новобаста ба ҷагунагии ҷараёнҳои истеҳсолии таъкли ҷамъиятӣ поғузир давраҳои нав ба навро аз сар меғузаронад. Ҷуноне ки ҷамъият бе истеҳсолот вучуд дошта наметавонад. Ҷамин тавр, ба ҷунин ҳулоса омадан мумкин аст, ки ҳаргуна самтҳои истеҳсолоти ҷамъиятӣ, аз навсозандагии ҷараёнҳои истеҳсолӣ, яъне маҳсулоти сафолӣ яке аз пахустин фаъолияти истеҳсолии инсон аст. Мо инро дар мисоли зарфҳои аз Саразм, Хулбук, Истаравшан, Афросиёб, ҷануби Туркманистон ва ғайра бадастомада амиқу равшан мебинем.

Баъдан кулолгарӣ ба санъати зебо ва воломақом таъдил ёфт, зеро инсонҳои даркқунандаи назокату тароват ва ҳусни табиат меҳостанд, дар эҷоди худ орзу ва таманноҳои дили худро таҷасум қунанд. Ҷамин зайл кулолгарони минбаъда кӯшидаанд тавассути офаридаҳои хеш рӯзгори худро абадӣ гардонда, сохтани асбобҳои гуногуни рӯзгорро аз гил оғоз кардаанд ва минбаъд ин ҳунар тавассути онҳо байни қабилаҳои дигар паҳн гардид. Асбобу анҷоми аз мис, биринҷӣ, тилло меҳостагӣ шуданд ва кулолгарӣ то андозае рӯ ба таназзул ниҳод. Аммо азбаски сохтани зарфҳои металлии заҳмати зиёд ва маблағ талаб мекард, яқин метавон гуфт, ки онҳоро бешиар одамони нисбатан доро истифода мебарданд. Аз ин рӯ, ба ҳулосае метавон омад, ки ҳунари кулолгарӣ ҳоси қисми нисбатан камбағали халқ шуд. Азбаски шумораи мардуми подор дар ҳамаи давру замонҳо бешиар буд, ин санъат аз байн нарафт ва то замони мо расид.

Зинда кардани мероси ниёгон бошад, муҳаббати ҷавононро ба санъати миллий зиёд мекунад. Онҳоро водор месозад, ки дар рӯҳи меҳнатдӯстӣ тарбия ёбанд, сониян истеҳсоли зарфу лавозимоти ба рӯзгори мо зарурро ба роҳ монда, дар афзун гардишидани моли ниёзи мардум ва аз бӯҳрони иқтисодӣ раҳонидани ҷамъият сахм би-гиранд.

35. Маълумоти мухтасар доир ба таърихи хунари кулолгарӣ

Аз рӯи маълумотҳои ба дастовардашуда фаҳмидан мумкин аст, ки аввалин маснуоти сафолӣ дар давраи палеолити боло пайдо шудааст. Аз гил тайёр кардани зарфҳоро одамон дар давраи неолит дар ҳазораи 6 то мелод аз худ намулдаанд.

Минбаъд санъати кӯлолгарӣ пеш рафт ва санъати кулолӣ ва намудҳои нави сафолот ба вучуд омад. Нахустин маснуоти сафолӣ дар марказҳои қадимтарини зироаткорӣ, аз ҷумла ҳудуди Осиёи Хурд, Эрон сохта шудааст (ҳазораи 7 то мелод). Дар Осиёи Миёна қадимтарин намунаҳои сафолӣ дар қабати поёнии мазори Ҷабал, ки маснуоти маданияти Ҷайтун аст (Туркманистони ҳозира), ба даст омадааст. Қадимтарин намунаҳои сафол дурун-ту соддаанд. Аз ҳазораи 6 то мелод сафолӣ мунаққаш маълум аст.

Истеҳсоли чушн маснуот боиси мураккабии технологияи тайёр кардани маҳсулот ва пухтани он гардид. Торафт шакли маснуот мукамал шуд, ба таркиби гил ҳамираи дигар молдаҳои маълумӣ ва омехтаи растаӣ, ки баъди хушконишдан сафолро мустақам мекард, ҳамроҳ мекарданд.

Дар ҳазораҳои 4-2 то мелод маснуоти сафолӣ дар ноҳияҳои Байаннаҳрайн, Эрон, Осиёи Миёна ва Хитой интишор ёфт. Дар қисми ҷануби шарқии Аврупо маданияти Кукутени-Триполия паҳн шуд. Андозаву ҳаҷм, нақшу ниғор ва тасвирҳои маснуоти сафолӣ ҳазораҳои 4-3 то мелод гуногунанд. Усули ниғорини ҳайвонот, ки он дорои композитсияи мукамал буд, маълум гардид. Махсусан, бозёфтҳои сафолӣ ҷануби Туркманистон нуқуматанд. Технологияи истеҳсоли маснуоти сафолӣ муғасил такмил ёфт. Дар ҳазораи 6 то мелод дар Байаннаҳрайн Шимолӣ хумдонҳои қадими кулолӣ (дар Яримтеппа) мавҷуд буданд.

Дар ҳазораҳои 5-2 то мелод хумдонҳои кулолӣ дар ноҳияҳои Шарки Миёна ва Наздик паҳн шудаанд. Барои ҷухтани сафол хумдонҳои дуқабатаро истифода мебарданд.

Пайдоиши маснуоти сирдор ба инкишофи зарфҳои сафолӣ таъсири калон расонид. Сирдавонӣ аввал дар кулолгарӣ, баъдтар дар сохтмон, дар меъморӣ истифода гардид. Дар ҳазораи 1 то мелод давраи қасрҳои шохони Ошур, Эрон ва Бобул бо сафолӣ сирдор қошонаҳо оро меёфтанд. Дар маснуоти сирдори қадима одатан рангҳои осмонии сабзфом, фирӯзӣ ва зард бартарӣ доштанд. Дар нимаи дуюми ҳазораи 2 то мелод-нимаи якуми ҳазораи 1 мелод давраи нави инкишофи истеҳсоли маснуоти сафолӣ сар шуд. Ҳунармандони Юнон анғобҳои сурху сӣҳ, локҳои юнониро истифода бурда, дар ин қор ҳиссаи бузург гузоштанд. Тарқиқи истеҳсоли локҳои юнонӣ то охир ба мутахассисон муайян нагардидааст. Татқиқи локҳои юнонӣ нишон дод, ки тарзи тайёр намудани онҳо гуногун буда, ба ҷои рангҳои маъданӣ баъзан аз рангҳои хокистарии махсуси растаниҳоро истифода мебарданд. Дар санъати кулолгарӣ истифода намудани лок барои инкишофи истеҳсоли сафолӣ анғобӣ имконияти зиёд фароҳам овард. Намунаҳои зебо ва хушсифати маснуоти анғобӣ дар ёдгориҳои Хоразм, Порт ва Бохтар маълум буданд.

Истеҳсоли сафол дар асрҳои IX-X дар Осиёи Миёна басо мукамал ва муфассал татқиқ шудааст, вале то имрӯз ягон асари чамъбасткунанда нест. Вусъати бузурги ҳафриёти археологӣ боиси он шуд, ки гузару маҳаллаҳои томи кулолон ошқор қарда шаванд: ҳатто чанд устоҳонаву дӯкони кулолон кашф гардиданд, ки дар он асбобу анҷоми кулолӣ, масолеҳи кулолӣ ва ҳатто зарфҳои осебнадида боқӣ мондаанд. Ба тӯфайли ин комилаи тасаввур қардан мумкин аст, ки кулолони асри IX-X аз аввал то охир, яъне аз ҳуди тайёр қардани лой то сохтани олоту зарф як гуна тарзу усули қорро истифода мебарданд. Кулолии асри IX-X аз нуқтаи назари технологӣ низ хеле муфассал татқиқ қарда шудааст, ки чи гуна гил истифода мешуд, чи гуна онро анғоб медоданд; бо чи гуна ранг гул мепартофтанд, тарқиби сир чи гуна буд ва ғайра. Анвои зарфҳои сафолӣ асрҳои IX-X низ ниҳоят гуногун буд. Аз хумҳои калон то пиёлачаҳо сохта мешуданд. Нуқтаи олии қомёбии санъати кулолии он давра истеҳсоли

зарфҳои сирдор мебошад. Талабот ба зарфҳои сирдор хеле калон буд ва бинобар ин бисёр истеҳсол карда мешуд.

□ Корҳои амалӣ

Муайян намудани маҳалҳои ба кулолгарӣ шугулдонда

1. Мувофиқи супориши муаллим бо пайдоиш ва марҳилаҳои тараққиёти касбу ҳунари миллии шинос шавед.
2. Бо калонсолон сӯҳбат намуда, маҳалҳои кулолгариро дар ҳудуди ноҳия, шаҳр, вилоят муайян кунед.
3. Бо устоҳос, ки ба ин кор машғуланд, сӯҳбат намуда, оид ба кулолгарӣ, таърихи он, устоҳои номдор маълумот гиред.

Эзоҳ: Ин кори амалӣ дар вақти экскурсия ё таътил иҷро карда мешавад.

? Саволҳои барои санҷиш:

1. Оиди пайдоиш ва марҳилаҳои тараққиёти ҳунари миллии кулолгарӣ маълумот диҳед?
2. Марказҳои ин ҳунари миллиро номбар кунед?
3. Аввалин ҳунармандон кай ва дар кучо машғур шудаанд?

36. Нақш ва ҳелҳои он

Кулолони асрҳои IX-X навъҳои гуногуни сирро тайёр карда метавонистанд. Аввалҳо сирро ишқорро ба қор мебарданд, баъд маълум гардид, ки сирро аз сурб тайёр кардашуда сифатан хеле баланд аст. Сирро сурбӣ ранги хуб надорад, яъне шаффоф буд ва ин имкон медод, ки пеш аз анҷудани сир рӯи зарф бо нақшу нигори дилхоҳ оро дода шавад. Кулолони он давра ба таркиби сир ба миқдори муайян қалъагӣ ҳамроҳ карда, онро “рандор” мекарданд; яъне сир дигар шаффоф набувад, одатан сабзчатоб ё тиратоб мешуд. Дар асрҳои IX-X зарфҳои нақшини сирдор хеле гуногун буданд. Тайёр кардани ин гуна зарфҳо санъату маҳорати баландро тақозо дошт. Аввал худ зарфро дар чархи кулолӣ месохтанд ва баъди хушконида рӯи онро барои нақш тайёр мекарданд, барои ин ба рӯи он ангиб мемолданд. **Ангиб**-лойбаи махсус мебошад, ки ниҳоят маҳин бехташуда бо усули махсус тайёр мекарданд ва одатан ба он ранг месохтанд. Дар асрҳои IX-X асосан ангиби

сафед, сурх ва сиёхро истифода мебаранд. Баъди молидани ангоб рӯи зарф хеле тахту суфта мешуд ва барои гулшартоӣ заминаи мувофиқ ба вучуд меомал.

Пас аз ин бори дигар зарфи ангобандударо хушконида, баъд аз ин рӯи он гул мепартофтаанд, нақш мекашиданд ва оқибат ба хумдон андохта мепухтанд. Ҳамин ки пухт, баъди хушк шудан ба рӯи зарф сир давонда, бори дуҷум мепухтанд. Барои тайёр кардани ин гуна зарф, то ин ки шакли гулу нақш ва худӣ тобиши ранг вайрон нашавад, амиқу дақиқ донистан шарт буд, ки баъди ду маротиба пухта шудан дар таркиби масолеҳи зарф чӣ гуна тағйирот хоҳад шуд.

Яке аз роҳҳои ороиши зарфҳои рӯзгор катиба буд. Катибаро асосан дар лаби пишлаву коса, табақ ё худ дар мобайн ҷой медоданд. Катиба инчунин дар рӯи кӯзаву кӯзаҷаҳо ва ҷароғи сиёҳ ҳам дида мешавад. Катиба одатан бо хати зебову хоно, ки низ анъанаи худро дошт, анҷом дода мешуд. Мазмуни катибаҳо гуногун аст: “Хайроти баракот ба соҳиби ин чиз”, “Баракат”, “Хайрот” ва ғайра. Дар баъзе ҷойҳо катиба умуман таъбирҳои гуногун дошт: “Аввало дониш талх асту анҷомаш ширин”, “Саховат пешаи мардон”, “Саховат нобони ҳикмату давлат аст” ва ғайра.

Аксаран нақши ин гуна зарфҳо нақши оддии исломӣ, яъне тасвири печдарпечи шаклҳои ҳандасӣ ва набототӣ аст, вале тасвири маҳсулот низ ба назар мерасад, масалан тасвири мургон бисёр аст. Дигар наъви нақш рангубори мрамарӣ мебошад. Барои офаридани ин нақш рангҳои гуногунро бе ягон тартиби муайян болои ҳам парча-парча мемоланд ва дар ин ҳолат нақши муайяни маънодор пайдо намешуд. Дар ин гуна нақш на шакли муайяни он, балки тобиши он, мувофиқати пораҳои ранг ва ҷилои он муҳим буд.

Ҳамчун усули иловагии ороиши зарфҳои сафолӣ усули нақш, яъне харошида баровардани нақш низ дар зарфҳои нақшпазон мрамарӣ ё худ зарфҳои сирдори сабз дида мешавад. Ҷойи харошида бо сир пур карда мешуд ва дар заминаи рӯи зарф нақши барҷастае ба вучуд меомал, ки асосан аз тасвири шаклҳои ҳандасию набототӣ ва тасвири мургон иборат буд.

Сафолоти асри IX-X бе шакку шубҳа далолат мекунад, ки дар он давра ҳосилнокии меҳнат хеле ривоч ёфта, бисёр дигар тарзу усулҳои кор азхуд карда, таркибу сифати сир додан хеле такмил дода шуд. Дар нақшу нигори зарф низ хеле комёбиҳо дастгас гардидааст ва микдори истеҳсоли зарфҳои сафолӣ хеле афзуд.

Истеҳсоли куллоии асрҳои XI-XII ҳам аз нуқтаи назари техника ва технология, ҳам аз нуқтаи назари шаклу ороиш хеле хуб омӯхта шудааст, зеро бостоншиносон зарфҳои мансуб ба ин давраро дар қабрҳои тамоми шаҳристонҳои асримиёнагӣ ба миқдори зиёд пайдо намудаанд. Дар як қатор маҳалҳо осори истеҳсолот мушоҳида гардида, кӯраҳои сафолпазӣ, қолибҳои нақшпартоӣ ва асбобҳои махсуси кӯраовеза ва ҷойгоҳи зарф: сепоя барои аз ҳам ҷудо кардани зарфҳо ёфта шудаанд.

Зарфҳои сирдор дар истеҳсолот мавқеи асосӣ доштаанд. Бештар сири сиёҳчаранги шаффоф ва мисли пештара хиратоб ба қор бурда мешуд. Аз байни сирҳои ғайришаффоф, хусусан, сири фирӯзафои хушсифат ва зебо, ки дар вақтҳои охир пайдо шуда буд, беш аз пеш мавриди истифода қарор мегирифт. Дар баробари шаклҳои кӯҳнаи зарфҳои сирдор шаклҳои нави такмилиёфта низ ба вучуд меомаланд. Чунончи, агар дар асрҳои IX-X ҷароғҳо равшандони мудаввар ва нӯги кӯтоҳ дошта бошанд, равшандони онҳо раҳдор, нӯгашон тарошида ва дарозтар аст. Минқори зарфҳо мисли пештара бо ҳатҳои ҳандасии нақшҳои набототӣ, тасвири мавҷудоти зинда (хусусан, паррандагон) ороиш меёбанд. Заминаи нақшу ниғори зарфҳо аксаран соф ва беранг буда, рангҳои поринҷӣ ва сиёҳ низ васеъ қор фармула мешавад. Ранги тасвирот хеле гуногун: сиёҳ ва сафед, қаҳвагӣ ва сурх, сабз ва зард, кабуд ва пилуфарӣ аст. Дар ороиши зарфҳо тамоми комёбиҳои замони гузашта истифода шуда, дар айни замон онҳо тағйир ва такмил ҳам ёфтаанд.

Навиштаҷоти аз ҳад зиёди хайрхоҳона ва пандомез аз байн рафта, ҷои онро навиштаҷоти мухтасар мегирад, ки ҳатто аз як калима иборат буда, калима чандин бор такроран сабт мегардид: нақшҳои катибавӣ ба вучуд меоянд, ки аз шаклҳои зебои ҳуруфӣ фароҳам омада, ягон маъниро ифода намеkunанд ва ҳолда ҳам наменаванд. Дар тасвири мавҷудоти зинда низ аломатҳои рамзӣ ба назар мерасанд. Масалан: тасвири мурғон, ки аз қадим дар ороиши зарфҳо истифода мешаванд, хеле сатҳӣ мебошанд, аксар вақт ҳатто сурати мурғ пурра оварда нашуда, фақат қаноти он такрор тасвир мегардад. Нақшҳои ҳандасӣ ва набототӣ низ гуногун мебошанд. Ду тариқаи нақшҳо дида мешаванд: яке нақшест, ки фақат як қисми рӯи зарфро фаро гирифта, дар заминаи фарроҳ шаҳи мегардад ва одатан заминааш сабз ё зардранг мешавад; дигаре нақшест, ки тамоми рӯи зарфро нӯшида, дар заминаи ягон ҷои

холи намегузорад. Бисёр нақшу ниғорҳои тоза ва рангуборҳои нав пайдо мешаванд. Масалан, нақшҳос, ки бо хати нафиси сафед, сиёҳ ва поринҷӣ дар заминаи қаҳваранг кашида шудаанд, ниҳоятдараҷа назаррабоиянд.

Дар асрҳои XI-XII бошад сафолоти конинӣ тайёр карда мешуд. Сафолӣ он сафед ва ё андаке пуштиранг, мӯрт (зудшикан) ва ковок буд. Ба рӯи он сири кабудча ва ё нилобӣ медавонданд. Дар деворҳои туноқи он сӯроҳчаҳои гирда, секунҷа ё худ чоркунҷа мекушоданд, ки пас аз сир додан ҳамчун нақшҳои зебо диққатро ба худ ҷалб мекард.

Зарфҳои сафолӣ тунуқи бесир ва пурнақшу ниғори асрҳои XI-XII хеле ҳунармандона сохта шудаанд. Аксари ин зарфҳо аз кӯзаҳои даҳонтанги гуногуншаклу гуногунҳаҷм иборатанд, ки танҳои онҳо гоҳ гирд ё мурудшакл ва гоҳ мисли фулуз печухамдор мебошанд. Барои нақшу ниғори кӯза аз воситаҳои техникӣ низ истифода мебарданд. Чунинчи, қисмҳои боло ва поёни кӯза ва баъзан даҳони онро ҳам дар даруни қолибҳои нақшин сохта, сипас ҳамаи ин қисмҳоро ба ҳам васл мекарданд. Инчунин ба воситаи қолибҳои махсус дар рӯи зарфҳои тайёр ҳаרגуна сурат ва нақшҳои аҷоиб меширофтаанд. Дар ороиши олоти сафолӣ боз дигар воситаҳо низ ба кор бурда мешуданд.

Нақшҳои ҳандасӣ ва наботӣ, катиба, тасвири ҳайвон, мурғ, моҳӣ, одам ва ҳаרגуна маҳсулоти ҳаёلى, зарфҳои зарифи онвактаро зебо оро додаанд. Тасвири ин зарфҳо ба таври гуногун тартиб ёфтаанд. Яке аз услубҳои маълум ҳатҳои тасмашаклест, ки дар дохили яке катиба, дигаре нақшҳои мураккаби наботӣ ва сеюмӣ сурати ҳайвон ҷой гирифтааст. Оғтобаи мисини катибадори бо нақшҳои парранда ва ҳайвоноти болдори афсонавӣ орошёрфта маҳсули қори устоҳои асрҳои XI-XII мебошанд. То ҳол дар ҳудуди собиқ Иттифоқи Шӯравӣ даҳ адади он пайдо шудааст, ки шапгоан аз осорхонаи Ёротенпа (Истаравшани ҳозира) мебошад. Дар асрҳои XI-XII дар Осиёи Миёна (Афросиёб, Марв, Хуталон, Истаравшан) истифодаи қонӣ ба ҳукми ағъана даромад. Аввал хиштҳоро сир медавонданд. Аз асрҳои XIII-XIV сар карда маснуоти сирдори сафолӣ дар сохтмони биноҳои Осиёи Миёна маълум гардид. Мақбараи Баёнқулихон дар Бухоро (1358), мақбараи Муҳаммади Башоро дар Панҷакент (1342-43), силсилаи мақбараҳои Шоҳи Зинда, Бибиҳоним, Оксарой дар Самарқанд ва гайра дар асрҳои XVIII-XIX дар

марказҳои калон ва мактабҳои хоси истеҳсоли маснуоти сафолӣ дар Самарқанд, Ринггон, Ғиждувон, Бухоро, Шаҳрисабз, Топканд, Хева, Хучанд, Қаратог ба авҷи инкишоф расида, моҳияти худро дар тӯли асрҳои XIX-XX нигоҳ доштанд. Баъди инқилоб дар Тоҷикистон барои инкишофи санъати кулолӣ шароит фароҳам оварда шуд. Кулолгарони тоҷик анъанаҳои непиҷинаи аҷдодинонро инкишоф дода, дар устохонаву артел, комбинатҳои таълимӣю истеҳсолий, шӯъбаҳои фонди бадеии ҷумҳурӣ, фабрикаи “Армуғон”-и Душанбе ва дигар ноҳияҳо кулолон ва офарандагони маснуоти сафолӣ муттаҳид гардида, маҳсулоти кулолӣ мебароварданд.

Бехтарин намунаҳои ҳунари онҳо дар Осорхонаи миллии Ҷумҳурии Тоҷикистон ба номи Камолиддини Бехзод, осорхонаҳои шаҳру вилоятҳои ҷумҳурӣ нигоҳ дошта мешаванд.

Санъати дилрабои аҷдодонамонро кулолон А. Мавлонов, Б.Мавлонов, У. Мелиев (Конибодом), С. Расулов, А. Қодиров (Қаратог), А. Хочиев (Урметан), бародарон Сафарбой ва Сайфиддини Соҳибовҳо (Чоркӯҳ), Ғ. Ҳалилов (Ҷуротешна), М. Баротов, Ш. Ҳамидов (Хучанд) идома дода, дар ҷаҳон шӯҳрат пайдо карданд.

? Саволҳо барои санҷиш:

1. Оид ба нақшҳо ва ҳелҳои он маълумот диҳед.
2. Ангоб чист ва онро барои чӣ истифода мебаранд?
3. Дар кулолгарии асрҳои XI-XII осори чӣ пайдо шуд?
4. Оид ба нақшҳои ҳандасӣ, наботӣ ва катиба маълумот диҳед.
5. Маснуоти сирдори сафолӣ дар соҳтмони биноҳои Осӣи Миёна истифодашударо номбар кунед.
6. Кулолони номдорро номбар кунед.

37. Ҳок ва хосиятҳои он

Ҳок қабати болоии қишри замин аст, ки дар натиҷаи вайрон шудани ҷинсҳои кӯҳӣ ва фаъолияти ҳаётии организмҳои набототию ҳайвонӣ ба вуҷуд омадааст.

Ҳок аз ҷинсҳои кӯҳӣ ҳосил мешавад. Ҷинсҳои кӯҳӣ дар натиҷаи амалиётҳои дар як вақт рӯйдиханда бодлесӣ ва хокҳосилшавӣ, ки ба ҳамдигар робитаи сахт доранд, ба хок табдил меёбанд.

Ҷинсҳои кӯҳӣ ва маъданҳо дар рӯи замин зери таъсири ҳарорат, боришот, газҳо, амалиётҳои химиявӣю биохимиявӣ, ки ба

фаъолияти организмҳои зида вобастаанд, вайрон мешаванд. Амалиётро, ки ҳангоми он чинҳои болоии кишри замин вайрон шуда тағйир меёбад, бодисей меноманд. Дар натиҷаи бодисей чинҳои кӯҳӣ ба як қатор сифатҳои нав соҳиб мешаванд. Вобаста ба омилҳои пайдоиши бодисей онҳо физикӣ, химиявӣ ва биологӣ мешавад.

Ҳамин тавр, дар натиҷаи таъсири мутақобилаи массаи чинҳои кӯҳӣ бо организмҳои зида, инчунин маҳсули фаъолияти ҳаётии онҳо ва унсурҳои гидросфераю атмосфера чинҳои кӯҳӣ ба ҳок табдил меёбад.

Ҳок аз чор ҳолат иборат аст: саҳт, моё, газшакл ва зида. Ҳолати саҳт (қисми саҳти ҳок) аз молдаи минералӣ ва органикӣ иборат аст, ки дар ҷараёни хокҳосилшавӣ таҷаққул меёбад. Ҳолати моё ин об ва намакҳои дар он ҳалшуда мебошад. Ҳолати газшакл ҳаворо дар бар мегирад, ки масомаҳои аз об озоди ҳокро нур кардаанд. Ҳолати зидаи ҳокро организмҳои зида таҷкил медиҳанд, ки дар ҳок сукунат дошта бевосита дар ҷараёни хокҳосилшавӣ ширкат меварзанд.

Аксари ҳокҳо аз зарраҳои ҷудоғонаи маъданҳо ва чинҳои кӯҳӣ иборат буда, унсурҳои механикӣ ном доранд. Андозаи онҳо гуногун аст. Аз шикастанораҳои калон то зарраҳои дарбар мегиранд, ки андозаашон ҳазорҳо ҳиссаи микрон мебошад.

Миқдори зарраҳои андозаашон гуногуни ҳок таркиби механикӣ онро таҷкил медиҳад. Таркиби механикӣ ҳок аҳамияти калон дорад, зеро ҳосиятҳои агрономӣ ҳок, ки ҳосилхезии онро муайян мекунад, ба он вобаста аст.

Қариб ҳамаи ҳосиятҳои физикӣ (зичӣ, масоманокӣ, намигунҷоинӣ, обгузаронӣ, низоми ҳавою гармӣ) ба технологияи ҳок (саҳтӣ, часнакӣ, сафолақбандӣ) ба таркиби механикӣ вобастагӣ дорад.

Аз рӯи таркиби механикӣ ҳокро ба гилбум, регил, регомез ва регбум ҷудо мекунад.

Гилбум аз зарраҳои хурди лойқа иборат аст. Дар таркиби гилбум 50-80% зарраҳои гил ва 20-50% рег мавҷуданд. Гилбум обро бисёр ҷаббида, онро хеле бад мегузаронад. Об дар ҳок истода ҳаворо фишурда мебарорад. Гилбум одатан зич, саҳт (ҳангоми хушк шудан) ва часнак (дар мавриди бисёр тар будан) мебошад.

Ҳокҳои регил 20-50% зарраҳои гил ва 50-80% зарраҳои рег доранд. Онҳо нисбат ба гилбум об ва ҳаворо беҳтар гузаронида,

пағз ҳал мешаванд. Ҳокҳои реггил қобилияти баланди захира кардани намиро доранд.

Ҳокҳои регомез ва регбумҳо бо доштани реги бисёр фарқ мекунанд. Регбумҳо 90-100 % рег ва камтар аз 10% гил доранд. Гаркиби ҳокҳои регомез аз 80-90% рег то 20% гил иборат аст. Регбумҳо об ва ҳаворо ба чуқуриҳои зиёд озодона мегузаронанд. Ба таркиби механикӣ ҳок моддаҳои органикӣ низ дохил мешаванд.

Моддаҳои органикӣ дар таркиби боқимондаи баргу поя ва решаи растанӣ, часади попусидаи ҳашарот мавҷуданд. Ба организмҳои зиндаи ҳок қисмҳои зеризаминии растанӣҳо, ҳашарот, кирмҳо ва дигар чонварон, ки дар зери замин сукунат доранд, мансуб мешаванд. Илова бар ин, дар ҳар ҳок ба миқдори зиёд микроорганизмҳои гуногун бактерияҳо, занбӯруғҳо маскан гирифтаанд.

Дар таркиби ҳок қариб ҳамаи элементҳои химиявӣ маъмул дида мешаванд. Элементҳои нисбатан паҳншудаи ҳок оксиген (49%), силиций (33%), алюминий (7,13%), оҳан (3,8%), карбон (2%), калисий (1,3%), натрий (0,6%), магний (0,6%), нитроген (0,1%) мешаванд.

Ҳок монанди дигар қисмҳои табиӣ, бевосита дар натиҷаи фаъолияти умумии шароитҳои табиӣ пайдо шуда, минбаъд дар ҳамин шароитҳо тағйир ва инкишоф меёбад.

□ Корҳои амалӣ

Интихоб намудани ҳок барои кулолгарӣ

1. Мувофиқи нишондодди муаллим бо намуди ҳокҳо барои кулолгарӣ шинос шавед.
2. Барои кулолгарӣ ҳокро интихоб кунед.
3. Ҳоки интихобшударо аз симэлак гузаронида тоза намоед.
4. Ҳоки тозакарданшударо ба зарф андохта нам кунед.

? Саволҳо барои санҷиш:

1. Ҳок чист ?
2. Ҳок аз кадом ҳолатҳо иборат аст?
3. Таркиби механикӣ ҳок чӣ гуна аст?
4. Таркиби моддаҳои органикӣ ҳокро шарҳ диҳед.
5. Дар таркиби ҳок кадом элементҳои химиявӣ мавҷуданд?

38. Асбобу ускунаҳо барои кулолгарӣ

Дар устохонаи таълимӣ ҷои кории кулолгар ташкил карда мешавад, ки дар он ҷо ҳар гуна корҳои кулолгарӣ иҷро карда мешавад. Ба ғайр аз ин барои капидаани расми ашё, мутолиаи адабиёт ҷой ҷудо карда мешавад. Боз дар устохона махсус ҷой барои нигоҳ доштани рангҳои гуногун, асбобҳои барои коркарди маснуот (кордҳои шакли тегаи гуногун, мӯйқалам) ҷудо карда шудааст.

Бо мақсади боз ҳам беҳтар фароҳам овардани шароити хуби кор дар устохона дастгоҳҳои механикӣ кулолгарӣ, дастгоҳи бо пой ба ҳаракат оварандаи кулолгарӣ, таъягоҳҳои барои тарошидан ва сайқалу ранг кардани маснуот истифода бурда мешавад. Ба деворҳои устохона плакату аёниятҳои заруриро, ки дар он роҳҳои ва лаҳзаҳои сохтани маснуот акс ёфтаанд.

Хумдон барои пухтани маснуотҳои кулолгарӣ ва таъягоҳҳои махсус, ки барои сохтани ҳаргуна маснуоти кулолгарӣ заруранд. Дар устохона корҳои ороишӣ, сайқалдиҳӣ, ранг ва сир давонидани маснуоти кулолгарӣ иҷро карда мешаванд.

Барои сохтани маснуот лавозимот ва асбобҳои зарурии зерин лозиманд: зарфи махсус бо об, корди металлӣ барои буридан ва тарошидани лой, корди ҷубин, ки тегаи шаклаш гуногун дорад (фонлашакл, нимдоира, камоншакл), зарфҳои махсуси сирдор ё сафолин барои нигоҳ доштани лой, мӯйқаламҳои андозааш гуногун (доирашакл, ҳамвор), таъягоҳ барои сохтани маснуот ва корҳои ороишию сайқалдиҳӣ, кӯраи барқии хушккунанда.

Дар қисми ғирирасони устохона асосан масолеҳи истифодашаванда: хок, ғач (гипс), шаклҳои (формаҳои), қолабҳои ва қуттиҳои барқии хушккунанда ва хумдон барои пухтани маснуоти кулолгарӣ гузошта мешавад.

Дар устохонаи таълимӣ ба сифати ҷои кулолгар ҳамин ҳел ҷойро интихоб кардан лозим аст, ки хушк, барҳаво ва шароити ҳавои нағз иваз кардашаванда дошта бошад. Дар акси ҳол, яъне дар вақти хушк кардан ва пухтани маснуоти кулолгарӣ аз кӯраҳои буғи об ва дуд баромада, фазои устохонаро ифлос мекунад, ки ин сабаби вайрон шудани шароити санитарӣ-гигиенӣ мегардад. Чунин, ки ба мо маълум аст, дар чунин шароит кор кардан қатъиян манъ аст.

□ Корҳои амалӣ

Шиносоӣ бо сохт ва таъиноти асбобҳои кулолгарӣ:

1. Бо тапшики ҷои кори кулолгар шинос шавед.
2. Бо сохт ва тарзи кори асбобҳои кулолгарӣ шинос шавед.
3. Бо асбобҳои кулолгарӣ шинос шуда, хоки намкарданшударо гирифта лой тайёр намоед.
4. Бо харитаи технологияи сохтани ашё шинос шуда, амалҳои кориро маълум кунед.

? Саволҳо барои санҷиш:

1. Ҷои кори кулолгар чӣ тавр тапшик карда мешавад?
2. Барои кулолгарӣ кадом асбобҳоро истифода мекунанд?
3. Барои пурра ҷиҳозонидани устохонаи таълимӣ боз чӣ гуна корхоро анҷом додан лозим аст?
4. Қисми ҷиҳазҳои устохонаи таълимӣ барои чӣ лозим аст?

39. Амалиётҳои гилкорӣ

Солҳои охир барои аз нав барқарор ва тараққӣ додани санъати милли-ҳалқӣ, монанди калдакорӣ дар ҷӯб, гачкорӣ, мисгарӣ, кулолгарӣ ва дигар намулҳои санъат аҳамияти калон дода, ҳаматарафа тақвину ва дастгирӣ карда мешавад.

Кормандон доир ба коркарди дастии интихоби хок, тарзи тоза кардан, нам кардан, лойкунӣ, амалиётҳои кор ва хушконидаи он, роҳҳои тайёр кардан ва истифодаи рангҳои кулолгарӣ ва дар охир хушконидаи ва пухтани маснуоти тайёри кулолгарӣ дар ҳумдон маълумоти пурра мегиранд.

Тайёр кардан ва истифода бурдани лой дар санъати кулолгарӣ яке аз вазифаҳои муҳимтарин ва асосӣ ҳисобида мешавад. Барои он ки маҳсулоти сохташуда сифати баланд ва намуни ҷалбкунанда дошта бошад, дар маҷмӯи аввал шахс бояд сохт ва таркиби хокро назар донад. Яъне, бе надонистани тапшикдиҳандаҳои таркиби хок сохтани маҳсулоти баландсифат имконнопазир аст. Раваҷи тайёр кардани маҳсулоти кулолгарӣ яке аз роҳҳои мураккаб буда, он аз иҷрокунанда маҳорати баланд ва дониши пурраро талаб мекунад. Офаридани маҳсулоти бадеии кулолгарӣ бевосита аз интихоб кардани хок сар мешавад. Дар вилояти Сугд барои корҳои кулолгарӣ хок асосан аз қишлоқи Ғулакандози ноҳияи Ҷаббор Расулов ва шаҳрчаи КИМ-и шаҳри Исфара оварда мешавад. Ранги хоки ин ҷойҳо сурхчатоб буда, дар таркиби худ рангҳои ҳархела: сари, нартовҳо,

хоки шӯр ва ғайраро надорад. Мақсад аз истифода бурдани хоки ин чойҳо аз он аст, ки онҳо часпак буда, маҳсулоти сохташаванда нисбатан устувор мебарояд. Ба ғайр аз устохонаҳои шаҳри Хучанд ин хокро устохонаҳои кулолгарӣ ва заводи хишти ноҳияҳои Чаббор Расулов, Спитамен, шаҳри Исфара васеъ истифода мебаранд.

Баъди хокро интихоб кардан онро аз гашҳо тоза мекунанд, яъне аз симэлак гузаронида, дар муддати як шабонарӯз (24 соат) дар зарфи махсус бо об нам карда мемонанд. Баъди ин лойро муддати 10-15 дақиқа ба лойомез (глиномешалка) меандозанд, ки дар натиҷаи даврзании он заррачаҳои хок пурра ҳал мешаванд, яъне қисмҳои ҳалнашуда-ғурушаҳо пурра майда карда мешаванд. Дар раванди тайёр шудани лой дар лойомез ба он мӯйи ҳайвонот ё саракӣ пашмонанди қамиш ҳамроҳ карда мешавад, ки он саҳтӣ ва мустаҳкамии маҳсулотро баланд мекунад. Вақте ки лой пурра ҳал мешавад, онро қисм-қисм дар болои сурфаи тахтагин ба шакли кулӯла мегиранд ва бо мушт коркард мекунанд (мушткунӣ). Бо ин роҳ аз дохили лой ҳаво ва ҳаргуна ғашҳо ба монанди санг, параҳаҳои чӯб ва дигар чизҳо, ки аз симэлак ҳангоми бехтани хок мегузаранд, тоза карда мешавад. Ба ғайр аз ин, бо ин роҳ ҳавои таркиби лойро мебароранд, чунки ҳатто миқдори қами ҳаво дар таркиби лой барои сохтани маснуоти хуби бадеӣ душвории калон меоварад. Агар дар қабати лой сангҳои майда монад, он гоҳ ҳангоми пухтани маснуоти сохташуда дар ҳарорати баланд он кафида, сабаби корношоям шудани маснуот мегардад.

Тасвир ва сохтани маснуот. Баъди пурра тайёр шудани лой миқдори барои сохтани маснуот лозимиашро гирифта, боқимондаашро дар ҳалтаҳои селлофанӣ барои тез гум накардани намнокиаш, нигоҳ медоранд. Пеш аз сохтани маснуот, хоҳ бо усули дастӣ, хоҳ бо усули механикӣ бошад, аввал тарҳи пурраи онро бо ду намуд, яъне бо тарзи ранга ва беранг дар коғазӣ андозаи муайяношуда тасвир мекунанд. Яъне расми маснуоти сохташаванда, шакл, сохт, андоза ва ранги пурраи онро аниқ тасвир накарда сохтани он мушқил мебошад. Агар маснуоти сохташаванда аз якҷанд қисмҳои якҷояшаванда иборат бошад, он гоҳ акси ҳар яки он қисмҳо алоҳида тасвир карда мешавад. Мисол: сарпӯш, даста, чумак ва ғайраҳо барои кӯза, гулдон, чойник, инчунин элементҳои ороишӣ барои маснуоти нишондодашуда ба монанди тасвири гул, барг, парранда ва ғайраҳо.

Хулоса, тасвири пешакии маснуот бояд дар худ ҳамаи он маълумотҳоеро, ки барои пурра сохтан ва ранг кардани маснуот зарур аст, дошта бошад.

Тартиб додани нақша «Тубаки гул»

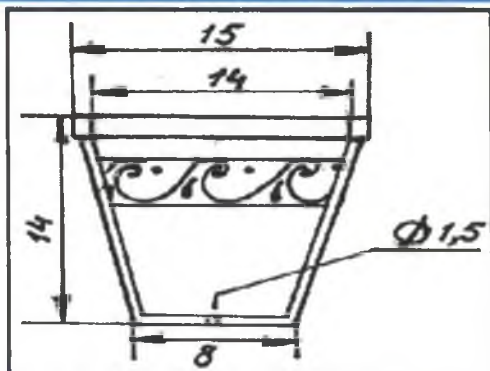

| № | Номгӯй | Миқдор | Масолеҳ | Андозаҳо |
|---|------------|--------|-----------|------------|
| 1 | Тубаки гул | 1 | Хоки сурх | 150x140x80 |

- Ф Зарф барои парвариши гул.
- К Ашё аз як чузъ иборат аст.
- Т Интихоби хок, тоза кардани хок, намкунӣ, мушткунӣ, амалҳои корӣ, хушккунӣ ва пухтан. Вакт-8с.
- Э Ашё бо нақш ороиш дода мешавад.

Дар ин ҷо:

Ф – функцияи маснуот, К – конструкция, Т – технологияи иҷрои амал,
Э – эстетика, ороиш.

— ? Саволҳо барои санҷиш:

1. Амалиётҳои кориро дар қисми коркарди дастӣ номбар кунед.
2. Марҳилаҳои амалиёти кориро баён кунед.
3. Пеш аз сохтани маснуот чӣ бояд кард?
4. Дар бораи тасвир ва сохтани ашё маълумот диҳед.

40. Сохтани маснуот бо усули дастӣ

Сохтани маснуоти кулолгарӣ бо усули дастӣ яке аз ҳунарҳои қадимтарин ба шумор меравад. Он маснуот ва тасвири онҳо, ки аз давраҳои қадим ба мо омада расидааст, аз тасаввуроти ҳаёлотии рангини сокинонаш гувоҳӣ медиҳад. Дуруст ва моҳирона истифодабарии ранг, аниқ ва пурра нишон додани шакл ва сохти маснуот, аз тараққиёти баланди санъати кулолгарии он замона низ шаҳодат

дат медиҳад. Монанди: тасвири зан бо гаҳвора, ҳайвонҳои шоҳдо-
ри хонагӣ, тасвири ҳайвонҳои ваҳшӣ ва ғайраҳо.

Пеш аз он ки ба сохтани ягон маснуот шурӯъ кунем, мо бояд бо шакл, сохт ва характери он нурра шинос шавем (ҳайвон, парранда, лавозимоти рӯзгор ва ғайра на аз рӯи расм, балки бевосита аз худи асл). Лавозимот ва асбобҳос, ки барои сохтани маснуот зарур аст, инҳоянд: зарфи маҳсус бо об, корди металлӣ барои бурдан ва тарошидани лой, корди ҷӯбин, ки як тарафи он ба шакли гуногун тарошида шудааст (фонашакл, нимдоира, камоншакл), тасвири маснуоти сохташаванда бо ранги сиёҳу сафед. Пас аз ин лойро ба рӯи тахта гирифта, ба кор шурӯъ кардан лозим аст.

Пеш аз ҳама аз лой шакли умумии маснуот, яъне шакли абстрактӣ он сохта шуда, қисмҳои алоҳидаи онро бо корди ҷӯбин ё металлӣ нишон медиҳанд. Мисол: агар тасвири одам, ҳайвон ва парранда бошад, он гоҳ узвҳои алоҳида ва тарзи ҷойгиршавии онҳо пай дар пай тарошида мешавад. Ин амалиёт инчунин дар вақти сохтани асбобҳои рӯзгор низ риоя карда мешавад. Аз сабаби он ки дар лойи тар ҳамаи қорҳои ороширо иҷро кардан номумкин аст, маҳсулотро ба як муддати муайян 10-12 дақиқа барои хушконидаи дар ҳарорати 18...20°С ба рӯи негтахтаҳо мегузоранд.

Баъди вақти муайян намнокии лой қисман кам мешавад ва пас аз саҳтии он устувор шудан, асосан бо корди металлӣ ба орошидҳои дуҷум сар карда, характери ҳар як қисмҳои алоҳидаи маснуот нисбатан нурра нишон дода мешавад. Дар вақти сохтани асбобҳои дар рӯзгор истифодашаванда ин амалиёти асосӣ мебошад, яъне дар сатҳи рӯи онҳо тасвири нақшҳо, меваҳо, ҳайвонот, дар гарданаю пояи кӯзаву гулдонҳо, ҷойнику шиёлаҳо нақшҳои шакли геометрӣ дошта ҳосил карда мешавад. Дар ҳолати нишон додани баъзе элементҳои ниҳоят нозук, ки лой дар ҳолати нимхушкӣ мебошад, душвор аст, онро дар қуттиҳои хушккунанда дар гармии на он қадар баланд боз аз нав гузошта хушк кунанд. Дар ин раванд асосан бо қорҳои металлӣ майда ороширо нурра ба охир расонида, бо латтаи дар обу маҳлули ранг таркардашуда маснуотро охира сайқал медиҳанд. Баъди ин маснуот ниҳоят суфта гардида, ба ранг қардан тайёр мешавад.

□ Қорҳои амалӣ

Тартиб додани харитаи технологии “Тубакчаи гул”

? Саволҳо барои санҷиш:

1. Пеш аз сохтани маснуот чӣ бояд кард?
2. Кадом амалиёт асосӣ ҳисобида мешавад?
3. Корҳои ороширо дар кадом мӯҳлат иҷро намудан лозим аст?
4. Тартиби кори сайқалдиҳиро шарҳ диҳед?

41. Сохтани маснуот бо усули механикӣ

Ҳангоми ба таври механикӣ аз коркарди марказонидани лой то сохтани маснуоти сатҳи мураккабдошта корманд маҳорату ма-лака меомӯзад.

Яке аз лаҳзаҳои асосие, ки сифатнокӣ ва устувории маснуоти кулолгарӣ аз он вобастагӣ дорад, марказонидани коркарди лой дар чархи кулолгарӣ мебошад. Лойи хуб коркардшуда дар мадди назари бинанда бояд бехаракат намояд. Барои ба ин мақсад расидан бояд тарзи гузоштан, доштан ва идора карда тавонистани лойро дар чарх нурра дониш. Лойро бо ду даст устувор (дар айни вақт озод) дошта, бо ёрии панҷаҳо ба шакли дилхоҳ овардан мумкин аст. Пеш аз сохтани ҳар гуна маснуот кулолгарии гуногуншакл бо ангушти калон (ангушти ҳайрат) лойро аз маркази он зер карда, чуқурии маснуоти сохташавандаро аниқ мекунад. Баъд аз ин бо дасти рост аз сатҳи маснуоти сохташудаистода дошта, бо ангушти чан деворҳои маснуотро вобаста аз тасвири пешакӣ аниқ кардашуда оҳиста-оҳиста мебардоранд. Бояд таъкид кард, ки ҳар гоҳ маснуотро бо оби лойолуд тар карда меистанд, ки лағжиши байни маснуот ва ангуштон осон шавад. Бо ҳамин роҳ дар чархҳои кулолгарӣ ҳар гуна маснуоти зебо ва дилчасп сохтан мумкин аст.

? Саволҳо барои санҷиш:

1. Сохтани маснуот бо тарзи механикиро шарҳ диҳед?
2. Лаҳзаҳои асосии кулолгарӣ кадом аст?
3. Барои ба мақсад расидан чӣ бояд кард?
4. Барои чӣ бо оби лойолуд маснуотро тар мекунад?

? Корҳои амалӣ

«ТУБАКИ ГУЛ»

| № | Марҳилаҳои ичрои кор | Амалиёт | Асбобу маводҳои лозима |
|---|---------------------------------------|-------------------------------------------------------------------------------------|-------------------------------------------------------------------------------------|
| 1 | Интихоби хок |  | |
| 2 | Тоза кардани хок |  | Элак |
| 3 | Нам кардани хок |  | Зарф, об |
| 4 | Лойкунӣ |  | Зарф |
| 5 | Мушткунӣ |  | Зарф, тахтача |
| 6 | Кулолгарӣ, Пардозкунӣ, Хушккунӣ |  | Чархи кулолӣ, корди чубин, корди металлӣ, матоъ, тах- тача, кутгӣ, тахтача |
| 7 | Пухтан |  | Хумдон, печи муфелӣ |
| 8 | Ороиши тубакча |  | Ранг, муқаламҳои гуногун. |

42. Ранг ва ороиши маснуот

Раванди рангкунии маснуот, яке аз лаҳзаҳои басо муҳим ва асосӣ ба шумор меравад. Чунки барои зебо ва дилкаш шудани маснуоти кулолгарӣ нақши ранг хеле калон аст. Барои ҳамин ҳам мо рангро ҳамин тавр интихоб мекунем, ки он ба зарфи сохташуда зебанда ва

лоик бошад ва дар ин лаҳзаи кор иҷрокунанда бояд он фикр ва ақидаи худро, ки нисбат ба маснуот дорад, яъне мазмуни пурраи онро нишон дода тавонад. Дар акси ҳол, дар вақти мувофиқат накардани шакл бо мазмун маснуот намуди аслии худро ифода карда наметавад.

Ҳар як шахс пеш аз истифодаи ранг бояд тарзи тайёр кардан ва интихоби онро нағз донад. Чунки надонистани тарзи тайёр кардан ва истифодаи ранг иҷрокунандаро ба душвориҳои зиёд оварда мерасонад. Тарзи тайёр кардани ранг худ аз худ пайдо напулда таърихи дуру дароз дорад. Масалан: кулолгарони асрҳои IX-X маснуоти сохташударо бо як маҳорати баланди бадбей оро мебуданд, ки ин аз санъату маҳорати баланди бадбейи онҳо шаҳодат медиҳад. Онҳо на танҳо хелҳои гуногуни ранг ҳатто навъҳои гуногуни онро тайёр карда метавонистанд, яъне тарзи тайёр кардани сири шаффоф (беранг), ки асосан барои рӯйпӯш ва пурҷило гардонидани сатҳи рӯи маснуот истифода бурда мешавад, медонистанд.

Чуноне ки аз соҳаи зиндаанависи (живонис) хелҳои гуногуни ранг маълум аст, дар санъати кулолгарӣ ҳам намудҳои гуногуни рангро истифода мекунанд. Тарзи тайёр кардан ва истифодаи рангҳои кулолгарӣ аз рангҳои равшанӣ ва обӣ (акварел) фарқ мекунад.

Аксарияти рангҳои дар кулолгарӣ истифодашаванда ба намуни хока мебошад, ки он бо об ё бо маҳлули гулбута ҳал карда мешавад.

Бо ҳамроҳ кардани хокаи сиёҳ ба гулбӯтаи сурх ранги чигаранги баланд ё паст вобаста аз миқдори хокаи сиёҳ ҳосил карда мешавад. Пеш аз ранг кардани маснуот онро бо диққат аз назар мегузаронанд, ки қорҳои ороишӣ пурра тамом карда шудааст ё не? Пас аз ин маснуотро аз ҷанг бо фишори ҳаво, латтаи мулоими хушк ё мӯқалами мулоими мӯин тоза мекунанд. Тоза кардани маснуот аз ҷанг ин кори асосӣ мебошад, дар акси ҳол ранг ба маснуот нағз намечаспад ва дар як муддати кӯтоҳ ҷудо мешавад (мекӯчад). Баъд аз тоза кардани маснуот, онро аз рӯи расми пешнакӣ кашидашуда, яъне тарҳи пурраи он ранг карда мешавад. Мисол: сурх, сафед, сабз ё осмонӣ ва ғайра. Миқдори дарқори рангро, ки барои пурраи ранг кардани якҷанг маснуот кифоягӣ мекунад, гирифта дар зарфи махсус, беҳтараш сирдор ҳал мекунанд. Барои ранг кардан, яъне рехтани он асосан зарфи силиндршакли дастаи дароз дошта

(250-300 мм) истифода бурда мешавад. Ба ин зарфи алюминии дастадор, қошукҳои калони чӯбин, металлӣ, кафлеси бевосита дар рӯзгор истифодашавандаро мисол овардан мумкин аст. Ин раванди рангкунӣ асосан бо қошук, яъне рехтани ранг аз болои маснуот иҷро карда мешавад, ки дар ин вақт ранг ба сатҳи маснуот якхела тақсим шуда имконияти баланду паст шудани рангро кам мекунад. Дар вақти бо ин роҳ ранг кардани маснуоти рӯзгор пиёла, коса, гулдон ва ғ. асосан бо дасти чап аз қисми поёни маснуот дошта, бо дасти рост аз дохил ва беруни маснуот рангро мерезанд ва дар як вақт маснуотро давр занонда меистанд, ки ранг дар сатҳи маснуот ғафсии якхела гирад. Баъд аз ин маснуотро як микдор дар куттии хушккунанда ё бевосита дар ҷои гарм нигоҳ медоранд, то ки ранги сатҳи маснуот хушк шавад. Баъд аз ин маснуотро бо мӯйқаламҳои доирашакл ё ҳамвори андозаашон ҳархела вобаста аз нақш тасвир карда, мӯҳрҳои гуногун, ки аз резинкаҳои мулоим бурида шудааст, оро медиҳанд. Дар рӯи маснуот асосан тасвири гулҳо, шӯрҳо, нақшҳои пай дар ҳам такроршаванда, тасвири ҳаргуна паррандаву ҳайвонҳо ва манзараҳои табиат акс карда мешавад. Яъне тасвири дар маснуот ифодашуда бояд бо шакл ва таъиноти он мувофиқат кунад.

Баъди боз ҳам хушкконидани рангҳои тасвирӣ маснуотро бо сир рӯйпӯш мекунанд. Дар вақти бо сир рӯйпӯш кардани маснуот он нафақат зебо ва пурчило, балки мустаҳкам ва пурдошттар мегардад. Тарзи тайёр ва истифодаи сир монанди ранг гуногун ва мураккаб мебошад.

? Саволҳо барои санҷиш:

1. Барои чӣ лаҳзаҳои рангкунӣ басо муҳим аст?
2. Рангро чӣ гуна интиҳоб мекунанд?
3. Пеш аз рангкунӣ чӣ гуна корҳо иҷро карда мешавад?
4. Амалиёти рангкунӣ ашёҳои сафолиро фаҳмонед.
5. Дар бораи тасвири нақшҳо маълумот диҳед.
6. Баъди хушкконидани рангҳои тасвирӣ чӣ гуна амалиётро иҷро мекунанд?

БОБИ VI ЛОИҲАИ ЭҶОДӢ

Интиҳоби лоиҳа. Мизи қатшаванда

Хучраи кори ман ниҳоят танг аст. Волидонам ҳамеша эрод ме-гиранд, ки болои мизи кори ман тартибу низоми тоқатфарсо дорад; тамоми китобҳо ва лавозимои мактабӣ бетартиб ҷойгир буда, онҳо дар вақташ ба ҷойҳои худ гузошта намешаванд. Баъзан аз ин ҳолати ногувору бетартибона худам ҳам ҳеҷ чизро ёфта наметавонам. Аз ҳамин лиҳоз ман қарор додам, ки китобҳоро оянда дар мизу тоқчаҳои қатшавандаи ба девор васлгардида гузорам. Лоиҳаи чунин мизро дар маҷаллаҳо, китобҳо дидаам ва дар асоси он шароити худамро ба эътибор гирифта нақшаи мизи «сеҳрнок»-и ба девор васлшавандаро эҷод намудам. Ин миз бо тезӣ рост кардашуда, дар вақти лозимӣ боз қат карда мешавад. Ҳамин тавр, хучраи кориамро ба тартиб даровардам. Пас аз хатми мактаб ба ягон мактаби олий дохил мешавам ва хучраи сеҳрнокӣ маро хоҳарчаам истифода мебарад.

43. Намунаи мизҳои сохташаванда

Сохтори мизҳо гуногун мебошад. Мизро аз ҷӯб ё ки фанер, тахтаи тунук, ки ғафсиаш 20 мм мебошад, месозанд. Тавсифи баъзе намунаҳои сохтори мизҳо дар ҷадвали 10 оварда шудааст.

Ҷадвали 10

Намунаи сохтори мизҳо

| | Сохтор | Таҷҳизот ва дастгоҳҳо | Ашё |
|--|----------------------------------------------------------------------------------------------------------------------------------------|-------------------------------------------------------------------------------------------------|-------------------------------------------------------------------------|
| | 2. | 3. | 4. |
| | Тахтачаи чортароши чоркирра, сарпӯш, пояҳо ва бозуҳои аз тахта сохташуда, поёни сарпӯш бо восити дуто зехтахта пайваस्त карда шудааст. | Мизи дуредгарӣ, арра, ранда, парма, искана, сӯхон, ши-реш, печкаш, сикко-нак ва қоғази сунбо-да | Ҷубу тахтаи ғафсиа-шон: ҷуби чортароши–50x50x500мм сарпӯш ва поя -25мм. |
| | Тахтачаи чортароши чоркира, сарпӯш ва пояҳои аз фанертахта сохташуда, | Ҳамон асбобҳо | Фанертахтаи ғафси-аш 20 мм |

| | | | |
|--|-------------------------------------------------------------------------------------------------------------------------------------|-----------------------------------------------------------------------|---------------------------------------------------------------------|
| | Тахтачаи чортароши чоркира, сарпуш аз фанертахта сохта шуда пояхо аз чуби чортароши чоркира дар дастгоҳ тарошида ориш дода шудаанд. | Ҳамон асбобҳо штангенциркул, дастгоҳи харроти СТД-120 М, реер, мейзел | Фанертахтаи гафсиаш 20 мм, чуби чортарош 50x50x500 мм |
| | Ҳамон хел, лекин сарпуш аз фанертахтаи гафсиаш 10 мм сохта шудааст. | Штангенциркул, СТД-120 М, реер, мейзел | Ҳамон хел, лекин сарпуш аз фанертахтаи гафсиаш 10 мм сохта шудааст. |

Онҳоро ба ҳамдигар таққос намуда намунаи беҳтаринашро интихоб менамоянд. Бо ин мақсад, нақшаи сохтори мизе, ки дар нақшаи 42 оварда шудааст, дида мебароем.

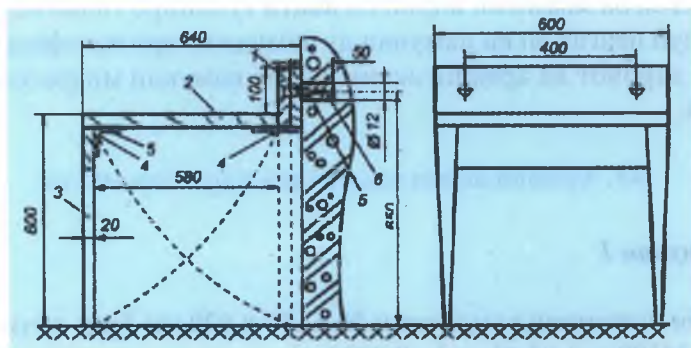

Расми 42. Мизи қатташаванда.

1-тахтачаи чортароши мустаҳкамшаванда; 2-сарпуш; 3-пояҳо; 4-ҳалқа; 5-меҳи чўбини мустаҳкамкунанда.

Мувофиқи нақша он аз чорчўбаи мустаҳкамкунанда, сарпуш ва пояҳо иборат мебошад. Ин қисмҳо (чузъҳо) ба воситаи меҳпечдор бо ҳалқаи махсус найваस्त шудааст. Баландии миз сарфи назар ба қадӣ хонанда аз 500 то 600 мм мешавад. Бари он аз 500 то 600 мм -ро ташкил менамояд. Дарозии миз 500-1000 мм.

Чорчўбаи мустаҳкамкунанда ба девор бо воситаи илҳоқи чўбин нигоҳ дошта шуда, барои боз ҳам мустаҳкам гардониданаш ба девор меҳчўб зада мешавад.

Ингиҳоби намуди сохтори миз

Қадвали 10 имконият медиҳад, ки намуди сохтори мизро ингиҳоб намуда, дар ҷанҷи мӯҳлат сохта шудани, хароҷоти масолеҳ ва тайёр намудани намунаҳои ҳархелаи мизро муайян намоянд: муайян намудани афзалияти як намуна аз намунаи дигар барои маҷбури мебошад. Тағриқдани пояҳои миз бо воситаи дастгоҳи ҳарроғи сарфи зиёди вақт ва қувваи барқро талаб мекунад. Тағриқ харҷ зиёд гардад ҳам, лекин, ин усул пояҳои мизро ниҳоят ба зебоӣ нишон медиҳад.

Дар фурушигоҳи назди ҳавлиамамон боқимондаҳои фанертахта бо андозаҳои 620x620x 20 мм маҷбури мебошад. Нархи якто фанертахта 3 сомонист. Дар замони ҳозира дастрас намудани ҷӯбу тахта маҷбури аст, бинобар ин сохтани сарпӯш бо чуқини масолеҳ гарон меафтад ва ба замми ин иҷрои он вақти тағриқро талаб менамояд.

Ақнуни пеш аз он ки намунаи ду намуди мизро истифода барем, аввало хароҷот ва арзиши аслии ҳар як намунаи мизро ҳисоб менамоем.

4.4. Арзиши аслии намунаҳои ҳархелаи мизҳо

Намунаи 1

Ҷӯби чортағриқи андозааш 50 x 110 x 620 мм буда ҳаҷми он $V_1 = 34100 \text{ см}^3 = 3,41 \text{ дм}^3 = 0,0034 \text{ м}^3$

Тахтаҳо барои сарпӯш бо андозааш 25x650мм ва васегиаш 620 мм буда, ҳаҷми $V_2 = 9610 \text{ см}^3 = 9,61 \text{ дм}^3 = 0,0096 \text{ м}^3$ зеринро дорад.

Барои пояҳои миз тахтаҳои андозааш 25 x 70 x 600 мм-и ҳаҷмаш $V_3 = 1050 \text{ см}^3 = 1,05 \text{ дм}^3 = 0,00105 \text{ м}^3$ 0,0010 м³ лозим мебошад.

Ҷамъи ҷӯбу тахтаи сарфшаванда

$$V = V_1 + V_2 + V_3 = 0,0034 + 0,0096 + 0,0010 = 0,014 \text{ м}^3$$

Аз рӯи нархи W_1 - 1 метри кубии ҷӯбу тахта 495 сомонӣ арзиши ҷӯбу тахта $C_1 = V \times W_1 = 0,014 \times 495 = 6,93$ чуқини мешавад.

Барои миз 4 то ҳалқаи бо нархи W_2 ҳар кадоме 40 дирам. Аз рӯи арзиши $C_2 = 1с 20$ дирам сарф мешавад. Фарз кардем, 18-то меҳи пешдор, ки барои мустаҳкам кардани ҳалқаҳо сарф мешавад.

1 кг мехи печдор аз рӯи нархнома $W_3=10$ сомонӣ мебошад. Он гоҳ арзиш аз рӯи $C_3=1с80$ дирам мешавад.

Ҳашт соат вақти кориам, мувофиқи музддиҳии дуредгари дараҷаи якум аз рӯи 1с 25 дирам дар ҳар соат бо арзиши меҳнати C_4 баҳо дода шуда ба $1,25 \times 8=10$ сомонӣ баробар мешавад. Дар интиҳо арзиши аслии тақмилии намунаи якуми миз чунин мешавад.

$$C_1+C_2+C_3+C_4=6,93+1,20+1,80+10=19,93$$

Намунаи 2

Барои сохтани якто миз дуто тахтаи арзишаш 3 сомона лозим аст.

4 то ҳалқаи нархаш 30 дирамӣ. $30 \times 4 = 1с 20$ дирам мешавад.

20 дона мехи печдор барои мустаҳкам намудани ҳалқаҳо ва чӯби чортарош лозим аст.

Нархи 1 кг мехи печдор 10 с бошад, 20 дона мехи печдор 2 сомонӣ мешавад.

8 соат вақти кориам бо музди 1с 25 дирамӣ дар як соат $1,25 \times 8=10с$



Ҷамъбасти хароҷот барои тайёр намудани намунаи дуҷоми миз чунин мешавад.:

$$C=3+1,20+2+12,25=18,70$$

Хулоса; арзиши аслии миз мувофиқи намунаи 1 - 19 сомонию 93 дирам; намунаи 2- 18 сомонию 70 дирам; намунаи 3 - 4 ҳисоб карда шавад. Ҳамин тавр, мувофиқи ҷадвал ҳисобкуниҳои иқтисодӣ гузаронида мешавад ва намунаи камхарҷ интиҳоб карда мешавад.

Аз ҳар ҷиҳат, сохтори миз мувофиқи намунаи 2 мувофиқи мақсад ва самаранок мебошад.

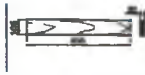
45. Харитан технологӣ. Мизи қатнаванда

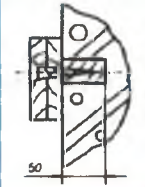
| Номи чузъҳои миз | Пайдарпаии амалиётҳо | | Тачҳизот ва асбобҳо |
|---------------------------------------|-------------------------------------------------------------------------------------------------------------------------------------------------------------------------------------------------------------|-------------------------------------------------------------------------------------|--------------------------------------------------------------------------|
| Тахтачаи чортаро- ши чорқира | 1.Фанертахтаро бо андозаи 105x610мм нишона гузошта, арра карда шавад |  | Мизи дуредгарӣ, чадвали мм, қалам, арра, |
| | 2.Фанертахтаро бо меҳи печдор мустаҳкам карда, дар он ду сӯроҳии d=4мм парма кунед. |  | Печкаш, пармаи d=4мм, дастгоҳи пармакунии 2М 112М |
| | 3.Қирраҳои тахтачаро бо сӯхон гирифта, онро бо андозаи 600x100мм ранда кунед. | | Мизи дуредгарӣ ранда, сӯхон коғазӣ сунбода |
| 2.Сарпӯш | 4.Сарпӯшро бо андозаи 600x600 мм ченак гирифта пас арра карда, ранда намуда, қирраҳои тези онро бо сӯхон гирифта лозим аст. | | Мизи дуредгарӣ, чадвал, қалам, арра, ранда, сӯхон, коғазӣ сунбода |
| 3.Пояҳо | 5.Пас аз ченак гирифта нишонагузорӣ, арра карда пардоз намудан лозим аст. | | Мизи дуредгарӣ, чадвал, арра, ранда, сӯхон, коғазӣ сунбода |
| | 6. Дар девор дуто сӯроҳӣ бо андозаи 2x50мм парма карда шавад. |  | Қалам, чадвал, пармаи махсус, парма, болға |
| | 7. Дуто чӯби чортароши андозааш 13 x 50мм-ро гирифта нуги онро тарошида ба сӯроҳии девор зада шавад | | Мизи дуредгарӣ, чадвал, қалам, арра, ранда, теша ё табарча, болға |
| 1,2 ва 3 | 8. Мавқеи ҳалқаҳоро нишона карда, ҳалқаҳо ба пояи сарпӯшдор ва пояи тахтаи чортароши чорқира дар масофаи 600мм мустаҳкам карда мешавад. |  | Мизи дуредгарӣ, чадвал, қалам, бигиз, печкаш, меҳи печдор, ҳалқа- 4 дона |
| | 9. Тахтаи чортароши чорқира-ро ба меҳи чӯбини ба девор мустаҳкам кардашуда бо воситаи меҳи 90 мм ё меҳи печдор мустаҳкам карда шавад. Пас аз он мизро дар ҳолати кушода ва қатшуда мушоҳида карда месанҷем. |  | Болға, меҳҳо. |
| | 10. Сатҳи мизро пардоз карда пас бо лок рӯйпӯш мекунем. | | Коғазӣ сунбода, чӯтка, лок. |

46. Нагиҷаҳои озмоиш ва хулосаҳо

Озмоиш нишон дод, ки бо тезӣ ҷамъ намудани ҷузъҳои миз ва кушодани он осон аст. Лекин, ин миз ноустувор буда, ҳангоми пояҳои онро ҷунбонидан боз аз нав ҷамъ мешавад. Барои устувор истодани миз олотӣ устуворкунанда зарур аст.

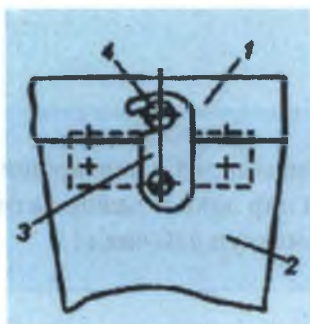

Расми 43. Устуворкунандаи пояи миз.
1-сарпӯш, 2-поя, 3-чангак, 4-меҳи печдор.

Ба фикри ман олотӣ устуворкунанда дар ҷои пайванди пояҳо дар сарпӯш бояд гузошта шавад (расми 43). Олотӣ устуворкунанда ба воситаи меҳи печдор ба тарафҳои беруни поя ва сарпӯш пайваस्त карда шудаанд. Чунин олотӣ ёрирасонро аз тахтаи металли гафсиаш 1-2 мм сохтан айни муддао мебошад.

Олотӣ устуворкунанда ба намуди ускунаи гардишдиҳанда ниҳоят самаранок фикр карда шудааст. Ускунаи гардишдиҳанда ба пояи ҳалқа мустақкам карда шуда, ба осонӣ ба ҳар тараф гардонидани мешавад.

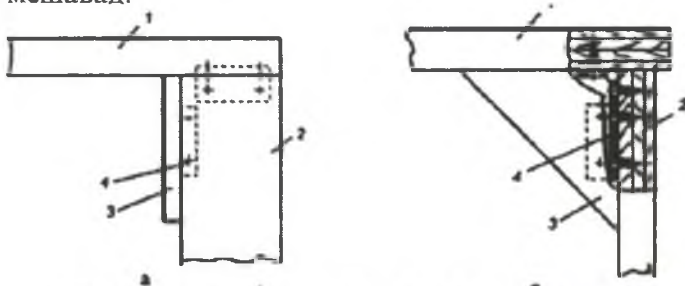

Расми 44. Устуворкунандаи поя дар ду ҳолат.
а) дар ҳолати қатшуда, б) дар ҳолати корӣ. 1-сарпӯш, 2-поя, 3-ҷузъи гардишкунанда, 4-ҳалқа.

Чуни мустаҳкамкунандаро ман ихтироъ намудам. Акнун миз устувор буда, ба осонӣ ва тезӣ гундошта мешавад. Лекин муаммои нав пайдо шуд. Тарафи поёни миз ба сӯи девор майл мекунад. Ин порасоӣ тавассути фона сариҷӯши мизро устувор нигоҳ доштан баргараф гардид. Ин ҳалли ягонаи муаммо мебошад, зеро ҳалли дигарашро наёфтам.

! Қондан беҳатарӣ

Диққат!

Ҳангоми мустаҳкам кардани чӯби чортарони чорқираи миз ба девор бояд бидонед, ки дар дохили девор хати ноқилҳои барқӣ мавҷуд набояд!

? Саволҳо барои санҷин:

1. Аз рӯи кадом нишонаҳо сохтори миз интиҳоб карда мешавад?
2. Андозаи лозимии мизи қатшавандаро чӣ тавр муайян кардан мумкин?
3. Бо кадом мақсад арзиши аслии ҳар як намуни намунаи миз ҳисоб карда мешавад?
4. Барои чӣ миз озмоиш карда мешавад ва ҳадаф аз он чист?
5. Ба фикри Шумо лоиҳаи мизи интиҳобкардашуда беҳтарин мебошад ва ҳангоми истифодаи он чиро бояд тағйир дод?

МУЌДАРИЧА

| | |
|-----------------|---|
| Муқаддима | 3 |
|-----------------|---|

БОБИ I. АСОСҲОИ ИСТЕҲСОЛОТ

| | |
|-------------------------------------------------------------------------------------|----|
| 1. Маълумот дар бораи равандҳои технологӣ дар соҳаи саноати металлургия | 4 |
| 2. Маълумот дар бораи равандҳои технологӣ дар соҳаи саноати сабук. | 6 |
| 3. Маълумот дар бораи равандҳои технологӣ дар соҳаи саноати масолеҳи бинокорӣ. | 7 |
| 4. Маълумот дар бораи равандҳои технологӣ дар соҳаи кишоварзӣ. | 10 |
| 5. Маълумот дар бораи равандҳои технологӣ дар саноати мошинсозӣ. | 13 |
| 6. Маълумот дар бораи равандҳои технологӣ дар соҳаи саноати сузишворӣ. | 16 |
| 7. Маълумот дар бораи равандҳои технологӣ дар соҳаи саноати энергетика. | 17 |
| 8. Ҳуҷҷати технологӣ ва тайёр кардани истеҳсолот. | 19 |

СИСТЕМАИ МОШИНҶО ВА КОМПЛЕКСИ ТАҶҶИЗОТИ ТЕХНОЛОГӢ

| | |
|---------------------------------------------------------|----|
| 9. Асосҳои техника | 22 |
| 10. Механиконидаи истеҳсолот. | 26 |
| 11. Маълумоти асосӣ дар бораи дастгоҳҳои автоматӣ | 30 |

ИҚТИСОДИЁТ ВА ТАШКИЛИ ИСТЕҲСОЛОТ

| | |
|------------------------------------------------------------|----|
| 12. Маълумоти умумӣ дар бораи иқтисодиёти истеҳсолот | 33 |
| 13. Ташкили меҳнат дар корхона | 37 |

ПРОГРЕССИ ИЛМИЮ ТЕХНИКӢ ДАР ИСТЕҲСОЛОТ

| | |
|------------------------------------------------------------|----|
| 14. Роҳҳои асосии тезонидани прогресси илмию техника | 40 |
| 15. Масолеҳи нав ва технологияи ҳозира | 43 |
| 16. Автоматонии равандҳои истеҳсолӣ | 46 |
| 17. Мафҳуми системаҳои зудбадали истеҳсолӣ | 49 |
| 18. Техникаи электронии ҳисоб дар истеҳсолот | 53 |

БОБИ II. ИНТИХОБИ КАСБ

| | |
|---------------------------------------------|----|
| 19. Шавқу завқ ва рағбат. | 57 |
| 20. Қобилият ва коршоямӣ нисбати касб. | 61 |
| 21. Саломатӣ ва интихоби касб | 63 |
| 22. Роҳҳои сохибхисос гардидан | 68 |
| 23. Нақшаҳои ҳаёти ва касбӣ | 72 |

БОБИ III. АСОСҲОИ ИҚТИСОДИИ ОИЛА

| | |
|-----------------------------------------------------------------------------------|-----|
| 24. Иқтисодиёти оила дар ҳаёти иқтисодии ҷамъият | 75 |
| 25. Талаботи оила | 82 |
| 26. Буҷаи оила | 93 |
| 27. Буҷаи талаба. Таҳлили хароҷоти ҳаррӯза, ҳарҳафтаина, ҳармоҳа ва ҳарсола. | 115 |

| | |
|--------------------------------------------------------------------------------|-----|
| 28. Харочоти доимӣ ва тағйирёбанда. | 116 |
| 29. Маркетинг дар иқтисоди оила. Рекламаи мол. | 122 |
| 30. Менечмент дар иқтисоди оила. Мафҳуми менечмент дар иқтисоди оила. | 126 |
| 31. Соҳибкорӣ дар иқтисоди оила. | 130 |
| 32. Иқтисоди замини наздиҳавлиғӣ. Вазифаҳои таъиноти замини наздиҳавлиғӣ. | 135 |

БОБИ IV. МАДАНИЯТИ ҚОРҶОИ ТАЪМИРУ СОХТМОН

| | |
|---------------------------|-----|
| 33. Қошинқори фарш. | 145 |
| 34. Қошинқори девор. | 146 |

БОБИ V. ҚАСБУ ҲУНАРИ МИЛЛӢ. ҚУЛОЛГАРӢ

| | |
|----------------------------------------------------------------|-----|
| 35. Маълумоти мухтасар доир ба таърихи ҳунари қуллолгарӣ. | 150 |
| 36. Нақш ва ҳелҳои он. | 152 |
| 37. Ҳок ва ҳосиятҳои он. | 156 |
| 38. Асбобу усулнаҳо барои қуллолгарӣ. | 159 |
| 39. Амалиётҳои гилқорӣ. | 160 |
| 40. Сохтани маснуот бо усули дастӣ. | 162 |
| 41. Сохтани маснуот бо усули механикӣ. | 164 |
| 42. Ранг ва ороиши маснуот. | 165 |

БОБИ VI. ЛОИҲАИ ЭҶОДӢ. МИЗИ ҚАТШАВАНДА

| | |
|-------------------------------------------------------|-----|
| 43. Интиҳоби лоиҳа. Намунаи мизҳои сохташаванда. | 168 |
| 44. Арзиши аслии намунаҳои мизҳо. | 170 |
| 45. Харитаи технологӣ. Мизи қатшаванда. | 172 |
| 46. Натиҷаи озмоиш ва ҳулосаҳо. | 173 |

Абдулатиф Азизов, Саидмуҳаммадхон Раҳимов, Субҳон Исломов

АСОСҶОИ ҚАСБУ ҲУНАР (барои писарон)

Муҳаррир – Д. Чалолов

Мусаҳҳаҳ – И. Иброҳимова

Муҳаррири ороиш – В. Прядильников



Ба матбаа 20.05.09 супорида шуд.

Ба ҷоп 28.06.09 имзо шуд. Қогази офсетии №1, 11 ҷузъи ҷопӣ. Андозаи 60x90 1/16.

Супориши № 62. Адади нашр 65000 нусха.

Қитоб бо тамғаи фирмаи ҚМДММ «Полиграф-Сентр» ба таъъ расид.